

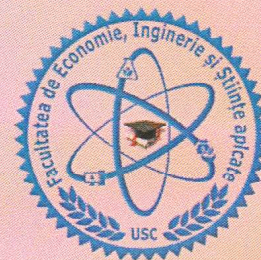

**UNIVERSITATEA DE STAT  
"B.P.HASDEU" DIN CAHUL**

**FACULTATEA DE ECONOMIE,  
INGINERIE ȘI ȘTIINȚE APLICATE**



**CONFERINȚA  
ȘTIINȚIFICO-PRACTICĂ  
NAȚIONALĂ**

**„INOVAȚIA:  
FACTOR AL DEZVOLTĂRII  
SOCIAL-ECONOMICE”**

**CAHUL  
20 DECEMBRIE 2018**



ISBN 978-9975-88-056-5.  
CZU 082:378.4=135.1=161.1  
I-55

Universitatea de Stat „Bogdan Petriceicu Hasdeu” din Cahul

**CONFERINȚA ȘTIINȚIFICO-PRACTICĂ NAȚIONALĂ  
INOVAȚIA: FACTOR AL DEZVOLTĂRII SOCIAL – ECONOMICE  
20 decembrie 2018**

**Secția I**

**Dezvoltarea inovațională în antreprenoriat, management și activități de ramură**

**Secția II**

**Rolul finanțelor și contabilității în economia inovațională**

**Secția III**

**Științe inginerești și cercetări aplicative**

**Secția IV**

**Creativitate și inovație în domeniul educației și al științelor sociale**

**Descrierea CIP a Camerei Naționale a Cărții**

**"Inovația: factor al dezvoltării social-economice", conferință științifico-practică națională (2018; Cahul).** Conferința științifico-practică națională "Inovația: factor al dezvoltării social-economice", 20 decembrie, Cahul / com. șt.: Andrei Popa [et al.] ; com. org.: Liliana Ceclu [et al.]. – Cahul : US "B. P. Hasdeu" din Cahul, 2019 (Tipogr. "CentroGrafic"). – 144 p. : fig.

Antetit.: Univ. de Stat "B. P. Hasdeu" din Cahul, Fac. de Econ., Inginerie și Științe Aplicate. – Texte : lb. rom., engl., rusă. – Rez.: lb. rom., engl. – Referințe bibliogr. la sfârșitul art. – 100 ex.

ISBN 978-9975-88-056-5.

082:378.4=135.1=161.1

I-55

ISBN 978-9975-88-056-5.

© Universitatea de Stat „Bogdan Petriceicu Hasdeu” din Cahul

### **COMITETUL ȘTIINȚIFIC**

<b>Andrei POPA</b>	dr. hab., prof. univ., Universitatea de Stat „B. P. Hașdeu” din Cahul
<b>Dmitrii PARMACLI</b>	dr. hab., prof. univ., Universitatea de Stat din Comrat
<b>Irina TODOS</b>	dr., conf. univ., Universitatea de Stat „B. P. Hașdeu” din Cahul
<b>Oxana MIRON</b>	dr., conf. univ., Universitatea de Stat „B. P. Hașdeu” din Cahul
<b>Diana BICLEA</b>	dr., conf. univ., Universitatea de Stat „B. P. Hașdeu” din Cahul
<b>Liliana CECLU</b>	dr., conf. univ., Universitatea de Stat „B. P. Hașdeu” din Cahul
<b>Marina BUNEA</b>	dr., conf. univ., Universitatea de Stat „B. P. Hașdeu” din Cahul
<b>Ana NEDELCU</b>	dr., conf. univ., Universitatea de Stat „B. P. Hașdeu” din Cahul
<b>Liudmila ROȘCA-SADURSCHI</b>	dr., conf. univ., Universitatea de Stat „B. P. Hașdeu” din Cahul

### **COMITETUL ORGANIZATORIC**

<b>Liliana CECLU</b>	<b>Președintele comitetului organizatoric</b>
<b>Ana NEDELCU</b>	
<b>Oxana MIRON</b>	
<b>Ludmila NONI</b>	
<b>Iurie RUMEUS</b>	
<b>Marina BUNEA</b>	
<b>Liudmila ROȘCA-SADURSCHI</b>	

*Facultatea de Economie, Inginerie și Științe Aplicate,  
Strada Dunării 19*

## CUPRINS

### SECȚIA I

**DEZVOLTAREA INOVAȚIONALĂ ÎN ANTREPRENORIAT,  
MANAGEMENT ȘI ACTIVITĂȚI DE RAMURĂ/  
INNOVATIVE DEVELOPMENT IN ENTREPRENEURSHIP,  
MANAGEMENT AND BRANCH ACTIVITIES/  
ИННОВАЦИОННОЕ РАЗВИТИЕ В ПРЕДПРИНИМАТЕЛЬСКОЙ,  
УПРАВЛЕНЧЕСКОЙ И ОТРАСЛЕВОЙ ДЕЯТЕЛЬНОСТИ**

<b>TRUSEVICI Alla</b> <i>DEZVOLTAREA PERSONALULUI INOVATIV - FACTOR DE AVANTAJE COMPETITIVE A FIRMELOR</i> .....	6
<b>ПАРМАКЛИ Дмитрий</b> <i>ИЗОБРЕТАТЕЛЬСТВО И РАЦИОНАЛИЗАЦИЯ – ОСНОВА ИННОВАЦИОННОГО ВОСХОЖДЕНИЯ ЭКОНОМИКИ РЕСПУБЛИКИ МОЛДОВА</i> .....	8
<b>БАБИЙ Леонид</b> <i>АСПЕКТЫ СРАВНИТЕЛЬНОЙ ОЦЕНКИ ЭФФЕКТИВНОСТИ ИНВЕСТИЦИОННЫХ ПРОЕКТОВ</i> .....	13
<b>GÎRNEȚ Slavic</b> <i>INOVAȚIA ȘI COMPETITIVITATEA PRODUSELOR NAȚIONALE REGIONALE</i> .....	16
<b>BRANAȘCO Natalia, FILIP Nelly</b> <i>PARTICULARITĂȚILE CAPITALULUI UMAN ÎN ECONOMIA CUNOAȘTERII</i> .....	21
<b>CHISELIOV Lilia</b> <i>CONTROL INTERN AL EFICIENȚEI COSTURILOR DE MARKETING</i> .....	25
<b>NONI Ludmila</b> <i>TURISMUL BALNEAR – SĂNĂTATE ȘI LOISIR</i> .....	28
<b>LITVIN Aurelia, PETRAȘCU Svetlana</b> <i>ROLUL AUTORITĂȚILOR PUBLICE LOCALE ÎN ATRAGEREA INVESTIȚIILOR</i> .....	32
<b>NONI Ludmila</b> <i>ALIMENTAȚIA PUBLICĂ ÎN TURISM</i> .....	37
<b>CAZAC Ianina, NICHIȚCIN Corina</b> <i>IMPACTUL INVESTIȚIILOR ASUPRA DEZVOLTĂRII REGIONALE</i> .....	41

### SECȚIA II

**ROLUL FINANȚELOR ȘI CONTABILITĂȚII ÎN ECONOMIA  
INOVAȚIONALĂ/  
THE ROLE OF FINANCE AND ACCOUNTING IN THE INNOVATION  
ECONOMY/  
РОЛЬ ФИНАНСОВ И БУХГАЛТЕРСКОГО УЧЕТА В  
ИННОВАЦИОННОЙ ЭКОНОМИКЕ**

<b>FOCȘA Marcela, ȚURCANU Viorel</b> <i>ABORDĂRI CONCEPTUALE PRIVIND RECUNOAȘTEREA ȘI EVALUAREA ACTIVELOR FINANCIARE</i> .....	46
<b>ПАРМАКЛИ Дмитрий, ТОДОРИЧ Людмила, ДУДОГЛО Татьяна</b> <i>ЭФФЕКТИВНОСТЬ ИСПОЛЬЗОВАНИЯ ЗЕМЛИ В СЕЛЬСКОМ ХОЗЯЙСТВЕ: РЕГИОНАЛЬНЫЙ АСПЕКТ</i> .....	50
<b>DONEA Sofia</b> <i>DEZVOLTAREA POTENȚIALULUI DE CREȘTERE ȘI PROFITABILITATE AL AGRICULTURII PRIN PROGRAME DE ȘTIINȚĂ ȘI INOVARE</i> .....	53
<b>DONEA Sofia</b> <i>GESTIUNEA RISCULUI ÎNTRE PROBABILITATE ȘI INCERTITUDINE</i> .....	56
<b>VICOL Iulia</b> <i>REGLEMENTAREA OCUPĂRII FORȚEI DE MUNCĂ LA NIVEL NAȚIONAL ȘI REGIONAL ÎN REPUBLICA MOLDOVA</i> .....	59
<b>VICOL Iulia</b> <i>PARTICULARITĂȚILE FORMĂRII PIEȚEI DE MUNCĂ ÎN REGIUNEA DE SUD A REPUBLICII MOLDOVA</i> .....	64
<b>PODBEGLÎ Anatol</b> <i>IMPACTUL REFORMEI FISCALE PRIN PRISMA INFLUENȚEI ASUPRA SALARIULUI ANGAJAȚILOR</i> .....	73

<b>MIRON Oxana</b> <i>FINANȚAREA CU CAPITAL VENTURE ȘI CALCULAREA PROFITABILITĂȚII INVESTIȚIILOR</i> .....	<b>77</b>
--	-----------

### SECȚIA III

**ȘTIINȚE INGINEREȘTI ȘI CERCETĂRI APLICATIVE/  
ENGINEERING SCIENCES AND APPLIED RESEARCH/  
ТЕХНИЧЕСКИЕ НАУКИ И ПРИКЛАДНЫЕ ИССЛЕДОВАНИЯ**

<b>ȚÎMBALIUC Nina, CIBOTARU Silvia, LUPAȘCU Tudor</b> <i>STUDIUL ADSORBȚIEI CREATININEI PE CĂRBUNI ACTIVI AUTOHTONI</i> .....	<b>80</b>
<b>BALCĂNUȚĂ Nicolae</b> <i>PARAMETRII CE INFLUENȚEAZĂ PRODUCTIVITATEA PROCESULUI DE PRELUCRARE AL SUPRAFETELOR METALICE CU APLICAREA DESCĂRCĂRIILOR ELECTRICE ÎN IMPULS ÎN REGIM DE SUBEXCITARE</i> .....	<b>83</b>
<b>STOICA Maricica, STOICA Dimitrie, MACOVEI Boris, FILIMON Veronica, CIOROMILA Alina Mihaela</b> <i>ATMOSPHERIC COLD PLASMA – NOUĂ TEHNOLOGIE DE PROCESARE A PRODUSELOR ALIMENTARE</i> .....	<b>88</b>

### SECȚIA IV

**CREATIVITATE ȘI INOVAȚIE ÎN DOMENIUL EDUCAȚIEI ȘI AL ȘTIINȚELOR SOCIALE/  
CREATIVITY AND INNOVATION IN THE FIELD OF EDUCATION AND SOCIAL SCIENCES/  
ТВОРЧЕСТВО И ИННОВАЦИИ В ОБЛАСТИ ОБРАЗОВАНИЯ И СОЦИАЛЬНЫХ НАУК**

<b>ROȘCA-SADURSCHI Liudmila, ZBÎRCIOG Tatiana</b> <i>UTILIZAREA DIFERENȚIATĂ A METODELOR INOVATIVE ÎN PREDARE ȘI EVALUARE</i> .....	<b>92</b>
<b>CIBOTARU Silvia, ȚÎMBALIUC Nina</b> <i>IMPORTANȚA STUDIERII PROTECȚIEI MEDIULUI ȘI IMPLICAREA ELEVILOR</i> .....	<b>97</b>
<b>ZBÎRCIOG Tatiana</b> <i>UNELE CONSIDERAȚII CU PRIVIRE LA ROLUL LUCRULUI INDIVIDUAL ÎN FORMAREA ȘI EVALUAREA COMPETENȚELOR PROFESIONALE</i> ...	<b>101</b>
<b>CIBOTARU Vladimir</b> <i>METODE ȘI TEHNICI NOI - FACTORI DE EFICIENTIZARE ÎN PREDAREA ISTORIEI</i> .....	<b>104</b>
<b>VRABIE Silvia</b> <i>INFLUENȚA FACTORILOR PERTURBATORI ASUPRA ACTIVITĂȚII DE ÎNVĂȚARE</i> .....	<b>107</b>
<b>VRABIE Silvia</b> <i>OPTIMIZAREA COMUNICĂRII DINTRE CADRUL DIDACTIC, CLASA DE ELEVI ȘI ELEVUL CU AUTISM</i> .....	<b>113</b>
<b>CALIGA Marina</b> <i>LECȚIA DE EDUCAȚIE MUZICALĂ ÎN CLASELE PRIMARE</i> .....	<b>117</b>
<b>VÎȘCU Irina</b> <i>APLICAREA METODELOR ACTIVE ÎN PROCESUL EDUCAȚIONAL ÎN CADRUL UNIVERSITĂȚII</i> .....	<b>122</b>
<b>DORNEA Snejana</b> <i>COMPETENȚE DIGITALE ȘI INSTRUMENTE WEB ÎN PROCESUL EDUCAȚIONAL</i> .....	<b>125</b>
<b>VÎȘCU Irina</b> <i>UTILIZAREA TEHNOLOGHIILOR INTERACTIVE ÎN PROCESUL DE PREDARE A STUDENȚILOR DIN INSTITUȚIILE DE ÎNVĂȚĂMÂNT SUPERIOR</i> .....	<b>129</b>
<b>POPOVICI Iona</b> <i>TEORIILE ȘI MODELELE COMUNICĂRII UMANE</i> .....	<b>133</b>
<b>DUNAS Tudor, BALAN Mihaela</b> <i>ROLUL STANDARDIZĂRII ÎN PROCESUL EDUCAȚIONAL UNIVERSITAR</i> .....	<b>139</b>

## SECȚIA I

### DEZVOLTAREA INOVAȚIONALĂ ÎN ANTREPRENORIAL, MANAGEMENT ȘI ACTIVITĂȚI DE RAMURĂ/

### *INNOVATIVE DEVELOPMENT IN ENTREPRENEURSHIP, MANAGEMENT AND BRANCH ACTIVITIES/*

### ИННОВАЦИОННОЕ РАЗВИТИЕ В ПРЕДПРИНИМАТЕЛЬСКОЙ, УПРАВЛЕНЧЕСКОЙ И ОТРАСЛЕВОЙ ДЕЯТЕЛЬНОСТИ

### DEZVOLTAREA PERSONALULUI INOVATIV - FACTOR DE AVANTAJE COMPETITIVE A FIRMEI

Alla TRUSEVICI, doctor, conferențiar universitar,  
Universitatea de Stat „Alec Russo” din Bălți

*Abstract.* The article presents the characteristics of the innovative personnel development, describes the main provisions of the personnel management, studies the structure of the personnel management and identifies the main competitive advantages of the company.

*Cuvinte cheie:* dezvoltarea inovativă, managementul personalului, abordarea inovatoare, strategia de dezvoltare a personalului, eficiența managementului personalului.

În stadiul actual, care se caracterizează printr-o intensitate ridicată a schimbării în toate domeniile și sferile vieții sociale și economice, este din ce în ce mai dificil pentru firme să-și creeze și să-și mențină avantajul competitiv. Gradul de adaptabilitate și flexibilitate depinde de abilitățile angajaților individuali și ale organizațiilor în ansamblul său de a învăța, de a acumula și de a genera noi cunoștințe și, de asemenea, de a le aplica cu succes în practică. Numai acele firme câștigă competiția, care cel mai repede și eficient dezvoltă personalul lor.

În țările cu economii de piață dezvoltate, firmele sunt interpretate din ce în ce mai des nu ca formațiuni de producție, ci ca asociații economice de formare continuă. Aceasta înseamnă că capitalul uman, sub forma calificărilor lucrătorilor și a grupurilor lor, devine factorul decisiv în caracterizarea activităților firmelor. În același timp, acest lucru reflectă în mod corect opiniile relativ noi, cu privire la faptul că cunoștințele și aptitudinile angajaților, precum și capacitatea de a le reînnoi și dezvolta în mod constant, formează nucleul perspectivelor de dezvoltare ale companiei. De aici rezultă, că în procesul de gestionare cu companiile care se dezvoltă progresiv, a avut loc schimbarea accentelor de pe capitalul fizic și financiar, spre capitalul uman.

În economiile dezvoltate, tot mai intensive devin procesele intelectualizării muncii și informatizării ei, ceea ce se manifestă prin transformarea cunoașterii și a informațiilor în factorul decisiv pentru dezvoltarea eficientă a tuturor tipurilor de activitate umană. Din punctul de vedere al impactului personalului firmelor asupra ocupării forței de muncă, acest lucru se manifestă, în primul rând, în accelerarea ritmurilor de creștere a ocupării forței de muncă în ramurile intelectuale (educație, sănătate, cercetare și dezvoltare, finanțe, asigurări și alte); în al doilea rând, în apariția și dezvoltarea ramurilor care combină forme de producție materială și servicii bazate pe utilizarea tehnologiilor înalte (producția de software, serviciile de telecomunicații etc.) și, în al treilea rând, în deplasarea accentului de la lucrători muncii manual spre lucrători muncii intelectuale, chiar și în producția industrială tradițională.

Răspunsul adecvat la noile realități ar trebui să fie realizarea, atât la nivel macro-, cât și la nivel micro-, a politicii de dezvoltare a abilităților umane intelectuale și creative prin investiții din ce în ce mai mari în capitalul uman, adică investiții în educația, formarea, dezvoltarea profesională, promovarea sănătății, dezvoltarea potențialului spiritual și creativ, creșterea mobilității sociale etc. În același timp, eficiența economică a acestor investiții depășește eficiența investițiilor în alte tipuri de capital.

Cele mai eficiente firmele ale viitorului sunt sistemele cu un subsistem uman complex, în care procesul de dezvoltare este îndreptat spre om și este realizat cu ajutorul capacităților umane.

Caracteristicile definerii ale subsistemelor umane sunt formarea și realizarea activă a capitalului uman, dezvoltarea multilaterală a personalității angajatului, acumularea cunoștințelor conceptuale, participarea angajaților și implicarea lor într-o cauză comună, formarea unei noi culturi organizaționale și autoperfecționarea individului.

Una dintre cele mai noi manifestări ale restructurării calitative a conducerii unei firme, în raport cu sarcinile, care apar în procesul schimbării permanente a bazei științifice, tehnice, informaționale și sociale a procesului de producție, este apariția unei noi funcții și a unui mecanism de gestionare a cunoștințelor. Necesitatea de a reduce deficitul de cunoștințe generează sarcini importante pentru companii:

1. Achiziționarea de cunoștințe (adaptarea și folosirea cunoștințelor existente deja existente în lume; dezvoltarea și acumularea de cunoștințe bazate pe cercetare și dezvoltare și utilizarea experienței de producție a angajaților).

2. Asimilarea cunoștințelor (formarea continuă și dezvoltarea personalului).

3. Transferul de cunoștințe (utilizarea noilor tehnologii informaționale și telecomunicații, asigurarea accesului la resursele informaționale).

Astfel de sarcini schimbă atitudinea firmei față de formarea capitalului său uman. Accentele sunt transferate de la cunoștințele tehnologice (practice) ale angajatului folosite în rezolvarea problemelor operaționale, în direcția cunoștințelor conceptuale, oferind dezvoltare strategică și inovare în firmă. În legătură cu aceasta, se schimbă cerințele pentru educația profesională primite în instituțiile de învățământ. Scopul procesului educational este de a forma la viitorii angajați nu numai cunoștințe de bază, cât și motivația de a extinde cunoștințele, precum și dezvoltarea lor la nivelul inovării.

Gestionarea cunoștințelor poate fi privită, pe de o parte, ca funcție, iar pe de altă parte, ca un tip al activității manageriale în cadrul firmei, care include:

- capacitatea de a adăuga anumite valori noi la informațiile disponibile prin identificarea, selectarea, analizarea, sintetizarea, stocarea, recuperarea și difuzarea cunoștințelor reale;

- transformarea cunoștințelor într-o informație utilă, practică și adecvată pentru a fi utilizată în cazuri specifice;

- crearea unei echipe interactive de învățare care ar utiliza toate condițiile pentru a obține noi cunoștințe.

Învățarea organizațională devine un factor în crearea avantajului competitiv al unei firme și o strategie de creștere a eficacității tuturor activităților ei. Organizațiile care nu practică acest proces de învățare, nu se schimbă, devin necompetitive.

Din practica organizațiilor care permanent se află în procesul de învățare sunt definite următoarele principii:

- să învețe mai repede decât concurenții;

- să studieze în interiorul organizației - unul de la altul sau de la grupuri;

- să studieze în afara organizației - de la furnizori și consumatori;

- să fiți instruiți pe verticală - de sus în jos;

- de pus întrebări corecte și de aplicat „învățarea în acțiune”;

- de prognozat viitorul, de creat scenarii și de a învăța pe ele;

- să se aplice în practica ceea ce a fost învățat și de a învăța din practică;

- să învețe mai repede decât se schimbă mediul extern;

- de a studia în domenii necunoscute anterior.

Orientarea spre dezvoltarea cunoașterii până la nivelul inovației schimbă semnificativ conținutul activității umane și modalitățile de organizare a acesteia. Sarcina managerului este de a înțelege natura cunoștințelor pentru a crea un mediu în care cunoștințele sunt generate, asimilate, multiplicare, distribuite, integrate și, în special, evaluate ca o sursă de abilități distinctive și de avantaj competitiv al companiei.

Strategia de dezvoltare a companiei este multidimensională, dar dezvoltarea potențialului uman în ea este o strategie crucială. Conceptul de dezvoltare în acest caz include: formarea intenționată și utilizarea eficientă a capitalului uman; procesul de creștere a bunăstării lucrătorilor, gradul de satisfacere a nevoilor lor și realizarea intereselor; crearea unor mecanisme echitabile pentru participarea lucrătorilor la repartizarea rezultatelor activităților comune; motivarea participării lucrătorilor la toate procesele de reproducere la nivel micro-; avansarea permanentă a potențialului creativ al colectivului.

Astfel, este relevantă studierea dezvoltării unor abordări inovatoare în managementul personalului companiei, care ar trebui să devină esențiale în căutarea unor modalități de dezvoltare a



economiei naționale. Deseori, din cauza influenței factorului uman, nu se implementează în economia națională proiecte economic eficiente.

Conducere cu personalul, privită ca o funcție de management, are rolul de a uni, coordona și integra toate celelalte funcții într-un tot întreg. Aceasta se realizează prin punerea în aplicare a principiilor de lucru cu personalul.

Gestionarea personalului unei companii trebuie să se bazeze pe următoarele principii:

- prezența unei relații strânse dintre planificarea personalului cu strategia de dezvoltare a companiei;

- evaluări cantitative periodice ale costurilor, aferente activităților de gestiune cu personalul, și impactul acestora asupra performanței economice a producției;

- determinarea pachetului necesar de compensații pentru o activitate eficientă pe piața muncii.

Împreună cu termenul de gestionare a personalului, în practica de afaceri a firmelor, se utilizează termenul de gestionare a resurselor umane (HRM - abreviat de la engleza, Human Resources Management) care prezintă prin esența sa aspectul uman al managementului firmei și al relațiilor care apar între angajații și companiile lor. Scopul HRM este de a asigura ca potențialul uman al companiei să fie folosit în așa fel încât angajatorul să poată beneficia maxim de aptitudinile și abilitățile lor, iar angajații să obțină satisfacția materială și psihologică maximă din munca lor.

Cu toate acestea, resursele umane, comparativ cu orice alți factori care sunt utilizați în activitățile de producție, au propriile lor specificități:

1. Angajații sunt înzestrați cu inteligență, reacția lor față de procesul de conducere este conștientă din punct de vedere emoțional, și nu mecanică, din ce rezultă că, procesul de interacțiune dintre companie și angajat este bilateral;

2. Oamenii trebuie să-și îmbunătățească și să-și dezvolte permanent deprinderile, cunoștințele și abilitățile;

3. Durata vieții apte de muncă a unei persoane la etapa actuală este de 30-50 de ani, de aceea relația dintre o persoană și o companie poate fi lungă durată;

4. Spre deosebire de alți factori de producție, oamenii vin în companie conștient, cu anumite obiective și speră să obțină din partea ei oportunități în realizarea lor.

Toate deciziile manageriale care se referă la relația dintre firmă și angajat afectează procesul de gestionare a resurselor umane și, prin urmare, aceasta înseamnă că practica managementului de personal devine tot mai strâns legată de strategia de afaceri.

Astfel, abordarea unei persoane în calitate de precondiție, ca o condiție, și ca un rezultat al producției formează atitudinea unei persoane față de sine ca o personalitate, schimbă semnificativ natura procesului de muncă și îmbogățește conținutul lui.

#### Referințe bibliografice:

1. Кондратьев В.В. HR-инжиниринг. Как построить современную модель организации деятельности персонала / В.В. Кондратьев, Ю.А. Лунев. - М.: Новое знание, 2015. - 311 с.
2. Кибанова А.Я., Дуракова И.Б. Управление персоналом организации: Учебное пособие - М.: Издательство Экзамен, 2015. - 565 с.

### ИЗОБРЕТАТЕЛЬСТВО И РАЦИОНАЛИЗАЦИЯ – ОСНОВА ИННОВАЦИОННОГО ВОСХОЖДЕНИЯ ЭКОНОМИКИ РЕСПУБЛИКИ МОЛДОВА

**Дмитрий ПАРМАКЛИ**, доктор хабилитат экономических наук, профессор, член Исполнительного совета Союза изобретателей и рационализаторов Республики Молдова «Inovatorul»

***Abstract.** The work conducts an analysis of modern conditions for the indicators of contribution of science, inventors and production innovators, including the invention and innovation activity within the last ten years. The drawbacks in the system of planning and training of industry specialists in the institutions of higher education in the country are expressed. A particular concern is addressed towards the absence of statistical reporting of economic entities regarding the implementation of innovative developments in production as well as the lack of data describing agricultural enterprises' costs related*

to the production of major cultivated crops.

**Key words:** Economy, innovation, inventions, economic effect, intellectual property.

Как можно описать контуры будущей нашей экономики? Мы много слышим, читаем и видим различные варианты экономического развития страны. Все они, как правило, сводятся к тому, что следует реанимировать промышленность, создавать новые рабочие места. На основе консолидации земель восстановить или приблизить достигнутые в предреформенный период объемы производства сельскохозяйственной продукции. Все это, конечно, верно, так как позволит вернуть в значительной мере наших соотечественников, работающих, как правило, за рубежом на унизительных условиях. Однако все это не более чем полумера. Ныне человечество перешло к постиндустриальному обществу, основанном на росте наукоемкой продукции, повышении значимости деятельности, связанной с производством, хранением и передачей знаний, активным использованием интеллектуальных ресурсов. Появился термин «экономика, основанная на знаниях».

Устойчивое экономическое развитие общества зависит не только от запаса природных ресурсов или материальной базы предприятий, но и от запаса и использования человеческого капитала. Если мы хотим реально изменить структуру производства и добиться стабильного экономического роста, то наиболее эффективным направлением является развитие интеллектуальной основы производства: разработка, внедрение и реализация патентов на изобретения, компьютерных программ, информационных технологий, рационализация отечественного производства. Это убедительно подтверждает зарубежный опыт. Индия, не имея достаточно высокого научного потенциала, за последние 30 лет последовательно осваивая инновационный тип развития, превратилась в одного из мировых лидеров по производству такого интеллектуального продукта, как программное обеспечение, и экспортирует его более чем на 15 млрд. дол. в год. Заметим, что производство инновационных продуктов, в том числе и таких как программное обеспечение, не требует больших материальных затрат, которых так не достает у нас в стране [1].

Отечественной экономике предстоит обеспечить инновационное развитие, отойти от развития, базирующегося преимущественно на использовании земельных ресурсов и имеющейся материальной базы промышленных предприятий, к развитию на основе самого мощного воспроизводимого ресурса человечества – знаниях [2]. Дело в том, что для восстановления промышленности и сельского хозяйства страны требуются огромные инвестиции, которых у нас нет и которых не следует ожидать в обозримом будущем из-за политической непредсказуемости и экономической неразберихе. Ведь послевоенная Япония, Южная Корея и другие страны начинали свое развитие в еще более опустошенных условиях. И не располагая, как и мы, существенными природными ресурсами, положив в основу инновационный тип развития, стали мировыми лидерами в экономическом развитии и уровне жизни своего населения. Можно привести много примеров активного участия работников предприятий указанных стран в рационализации производства.

Вряд ли сегодня кто-то в руководстве страны не согласен с необходимостью перевода экономики на инновационный тип развития. Однако, к великому сожалению, для этого, мягко говоря, мало что предпринимается. А разве иначе может быть? Ведь все усилия нашего руководства направлены на проведение реформ в области юриспруденции, изменении кодекса о выборах, административно-территориального деления, оптимизации учебных заведений (иначе говоря, об их объединении или закрытии), ужесточении налоговой системы и другие. А где же экономический блок реформ?

Проведем анализ современного состояния некоторых показателей творческого вклада нашей науки, изобретателей и новаторов производства и выявим, на сколько они соответствуют нашим возможностям, а точнее говоря нашим потребностям.

В таблице 1 представлены показатели затрат на научные исследования и эффективность использования изобретений и рационализаторских предложений в Республике Молдова за 2008 – 2017 годы. Если в среднем за год затраты на научные исследования составили 370,7 тыс. лей, то экономия от использования изобретений и рационализаторских предложений едва превышала 0,5% указанных затрат.

Таблица 1

**Показатели затрат на научные исследования и эффективность использования изобретений и рационализаторских предложений в Республике Молдова за 2008 – 2017 годы (млн.лей)**

Год	Затраты на научные исследования		Сумма годовой экономии от использования изобретений и рационализаторских предложений
	всего	в том числе на прикладные исследования	
2008	302,4	158,3	0,27
2009	317,6	164,2	1,1
2010	316,2	162,7	0,25
2011	333,5	176,3	0,54
2012	368,2	190,7	6,86
2013	356,1	198,9	1,16
2014	415,2	203,4	4,46
2015	424,3	220,5	3,32
2016	432,6	239,2	2,72
2017	441,3	242,4	0,46
В среднем	370,7	195,7	2,1

Источник: статистический ежегодник Республики Молдова 2009-2017 [3] и форма № 4- tn за 2008 – 2017гг

Краткий анализ показателей изобретательской и рационализаторской деятельности показывает (табл.2), что по данным Национального Бюро Статистики в среднем за последние 10 лет каждый вложенный лей на внедрение изобретений и рационализаторских предложений возвращается предприятием в виде 1,5 лея чистой прибыли, т.е. уровень рентабельности превышает 150%. Где еще можно найти столь высокую отдачу вложенных средств?! В среднем за эти годы на одно изобретение приходилось 4,9 тыс.лей годового экономического эффекта, на одно рационализаторской предложение – 7,9 тыс.лей, что в более чем в 1,6 раза выше.

Таблица 2

**Показатели изобретательской и рационализаторской деятельности в Республике Молдова за 2005 -2014 годы**

Год	Использовано		Расходы на изобретател. и рационализац. тыс.лей	Сумма годовой экономии, тыс.лей	в том числе по	
	изобретений	рационал. предложений			изобретениям	рационал. предложениям
2008	180	163	701,3	265,7	131,0	110,8
2009	192	134	832,4	1115,1	952,4	125,9
2010	200	166	689,8	249,4	114,8	60,9
2011	162	191	308,4	539,3	-	539,3
2012	130	225	977,8	6860,8	5,5	6815,0
2013	152	228	197,0	1155,3	75,4	108,0
2014	142	156	8447,8	4445,8	3046,9	1398,9
2015	145	110	543,9	3316,2	1585,5	1730,6
2016	114	109	700,1	2721,0	1538,5	1182,5
2017	121	92	336,0	462,7	62,1	400,6
в среднем	154	157	1373,5	2113,1	751,2	1247,2

Источник: статистическая форма № 4-tn за 2008 - 2017 годы

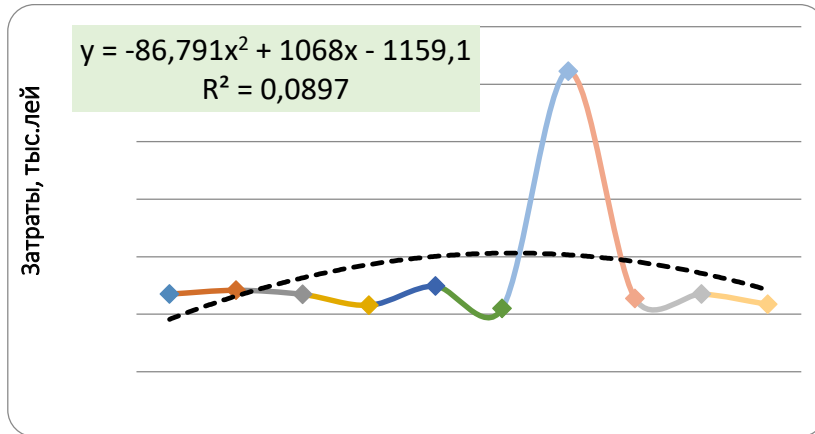

**Рисунок 1. Динамика затрат от использования изобретений и рационализаторских предложений за 2008-2017 годыю**

*Источник: выполнено по данным таблицы 2*

Выявляется еще одна закономерность: прирост годовой суммы экономии от внедрения изобретений и рационализаторских предложений существенно опережает ежегодный прирост затрат на их создание и использование в 1,8 раза. Так, если в среднем за год затраты увеличивались на 113,3 тыс. лей, то годовой экономический эффект- уже на 208,5 тыс.лей. (рис.1).

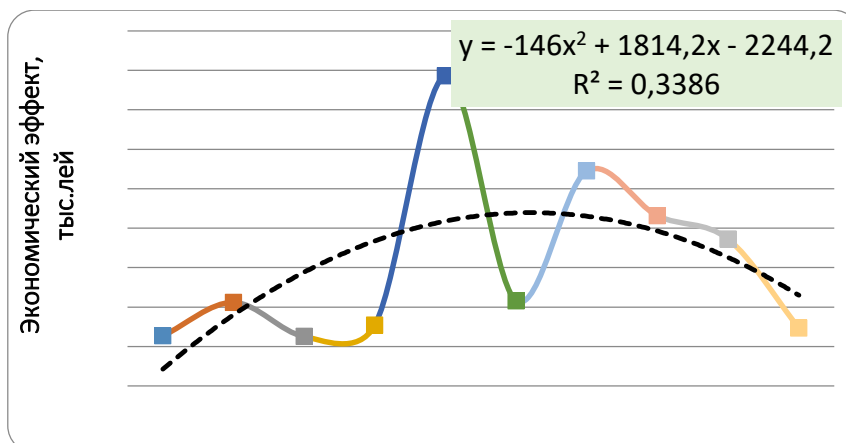

**Рисунок 2. Динамика экономического эффекта от использования изобретений и рационализаторских предложений за 2008-2017 годыю**

*Источник: выполнено по данным таблицы 2*

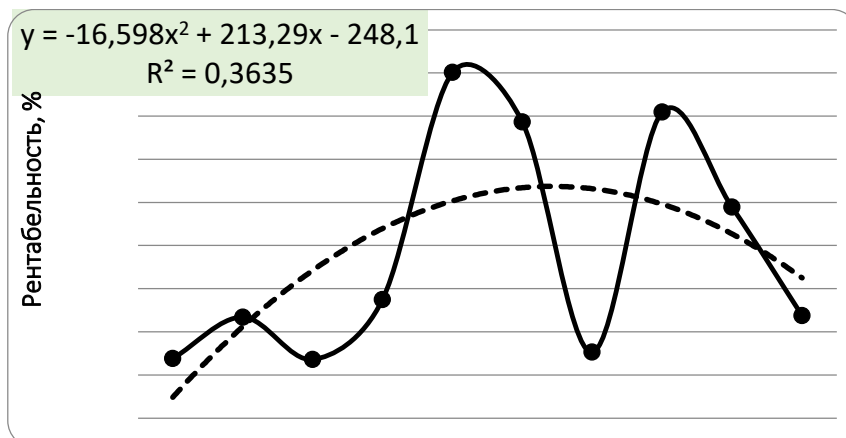

**Рисунок 3. Динамика уровней рентабельности от использования изобретений и рационализаторских предложений за 2008-2017 годыю**

*Источник: выполнено по данным таблицы 2*

За последние 10 лет снизилась изобретательская активность в стране. Число заявок на изобретения национальными заявителями снижалось с 272 в 2008 году до 88 единиц в 2017 году или более чем в 3 раза (рис.2). Заметим также, что доля национальных заявителей стабильно снижалась. Если в начале исследуемого периода удельный вес отечественных заявок на изобретения составляла 93,2%, то к 2017 году – лишь 62,3% или в 1,5 раза меньше.

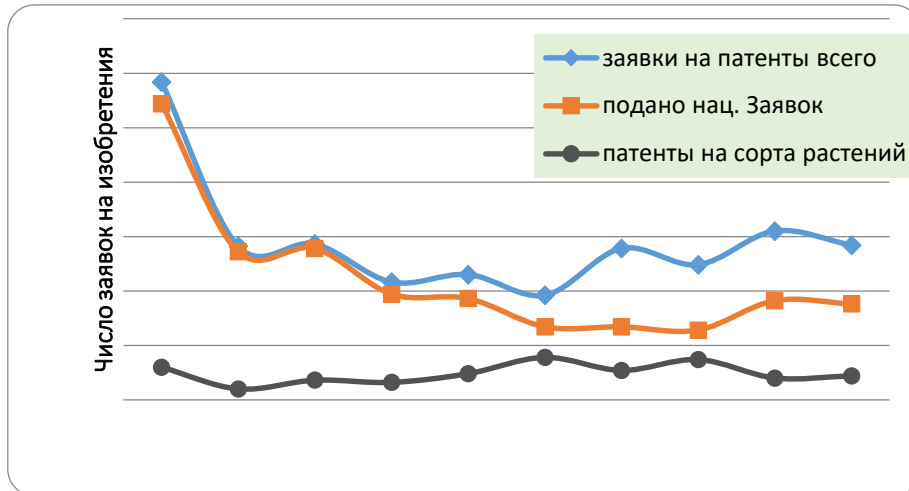

**Рисунок 4. Динамика числа заявок на изобретения национальных заявителей в Республике Молдова за 2008 – 2017 годы**

*Источник: статистический ежегодник Республики Молдова 2009 -2017*

Рассмотрим следующий пример. Население, занятое в экономике страны составило в 2016 году 1204 тыс. человек [1,с.69]. Если бы 5% из них (около 60,2 тыс. работников) внесли хотя бы одно предложение по совершенствованию выпускаемой продукции, улучшению технологического процесса или организации производства, то годовой экономический эффект превысил бы 475,6 млн.лей. (60200 предложений по 7,9 тыс. леев годовой экономии). То есть полученная экономия превысила бы сумму ежегодных затрат государства на научные исследования.

А пока мы наблюдаем негативную тенденцию снижения творческой активности новаторов науки и производства. Если с 2008 по 2017 годы численность работников, выполняющих научные исследования и разработки, ежегодно уменьшалась на 36 тыс.человек, а число выданных патентов снижалось с 248 в начале периода до 53 к 2017 году или почти в 20 раз (рис.3).

Как сопоставить расходы государства на развитие науки и их эффективность? Представляется необходимым в корне изменить сложившуюся систему статистической отчетности экономических агентов. Следовало бы ежегодно предприятиям предоставлять отчеты об объемах выпуска новой техники, освоение инновационных технологий, современных методов организации производства и обязательно приводить данные об экономическом эффекте. Такой отчет налажен во многих странах, но не у нас. И еще.

Почему статистические данные о внедрении изобретений и рационализаторских предложений, внедрении научных разработок не публикуются в открытых статистических сборниках. Еще хуже ситуация в сельском хозяйстве. Из статистической отчетности начиная с 2013 года снята отчетность по затратам. Их отсутствие не позволяет оценить прибыльность, рентабельность производства и реализации сельскохозяйственной продукции.

Для инновационного восхождения молдавской экономики необходимы не столько иностранные инвестиции, о которых так много мы слышим из уст чиновников, сколько устранение субъективные причин, тормозящих процесс экономического развития. Ученые говорят: «Инновации победят экономический кризис».

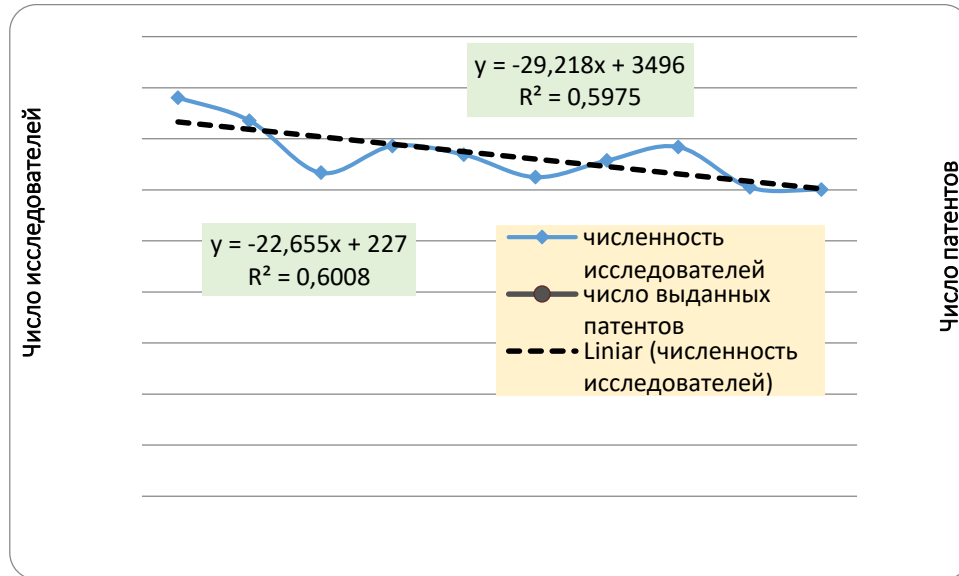

**Рисунок 5. Численность персонала, занятого научными исследованиями и разработками, и число выданных патентов в Республике Молдова за 2006-2013 годы**  
 Источник: статистический ежегодник Республики Молдова 2009 -2017

#### Литература:

1. Пармакли Д.М. Модель отечественного образования: взгляд изнутри. Dialogul civilizațiilor: etica, educație, libertate și responsabilitate într-o lume în schimbare. – Chișinău: S.n. 2015. – 567p.
2. Хрищев Е.И. Инновационный менеджмент. Учебник. Издательство МЭА, Кишинэу, 2001.- 555p
3. Статистический ежегодник Республики Молдова. – Ch.: Statistică, 2014. -558p.

### АСПЕКТЫ СРАВНИТЕЛЬНОЙ ОЦЕНКИ ЭФФЕКТИВНОСТИ ИНВЕСТИЦИОННЫХ ПРОЕКТОВ

**Леонид БАБИЙ**, доктор-хабилитат экономических наук,  
 Бельцкий Гос. Университет „А. Руссо”

*Abstract. This article presents the basic provisions and comparative evaluation of the effectiveness of investment projects directed into the agro-industrial complex.*

**Ключевые слова:** инвестиции, проект, агропромышленный комплекс (АПК), эффективность, стоимость, затраты.

**Введение:** Земля есть самое большое богатство, чем обладает Молдова, а сельское хозяйство является главным видом деятельности для всего населения. Исходя из этого, именно этот сектор должен быть базой экономического развития страны. К настоящему времени в Молдове закончились масштабные преобразования предприятий АПК:  $\frac{3}{4}$  сельскохозяйственных земель принадлежит частному сектору, в основном сформировался корпоративный сектор экономики, основу которого составляют эффективно работающие национальные акционерные общества. Это очень важный аспект для привлечения иностранных и частных инвестиций в экономику республики. Известно, что инвестиции в развитых странах составляют до 40 % бюджетов стран. В свою очередь, Молдова так формирует свой рынок продовольствия, чтобы все звенья аграрно-промышленной товарной цепи направить в сферу оценок конечного потребителя, который и определяет степень успеха предприятия (объединения) на рынке.

Проблема инвестирования АПК исследуется отечественными учеными Бажура Т., Дога В., Пармакли Д., Стратан А., Тимофти Е.

**Методы:** аналитический, метод экспертных оценок, монографический метод.

**Результаты исследования:** В результате анализа установлено, что около 80 % инвесторов на данном этапе вкладывают средства на срок не менее одного года. Поэтому при таком сроке действия инвестиций имеются свои трудности.

Выясняя эффективность проектов, сравнивают полезный результат с затратами или обеспечившими его ресурсами. С этой точки зрения показатель чистого дисконтированного финансового результата (дохода, стоимости) (NPV), широко используемый за границей, - показатель эффекта, а коэффициент внутренней рентабельности проекта (IRR), модифицированный коэффициент внутренней рентабельности проекта (MIRR), дисконтированный срок окупаемости инвестиций, коэффициент рентабельности проекта следует относить к показателям эффективности [4].

В зарубежной литературе показатель чистой косвенной стоимости проекта реальных инвестиций (NPV) [2] имеет вид:

$$NPV = \sum_{t=0}^n C_t (1 + i)^{-t}$$

где  $C_t$  – денежный поток в конце периода  $t$ ;  
 $i$  – стоимость денег во времени для данной фирмы (норма дисконтирования);  
 $n$  – жизненный цикл инвестиционного проекта.

Так как инвестиционные проекты в АПК Молдовы имеют срок времени 1 год, целесообразнее и удобнее использовать формулу показателя чистого текущего результата проекта реальных инвестиций, которая учитывает стоимостную оценку сопутствующих социальных и экономических результатов:

$$NPV = \sum_{t=0}^t (\Pi_t + A_t + \Xi_t + H_t) (1 + i)^{-t} - K_{\Sigma}$$

где  $t$  – год, результаты и затраты которого приводятся к расчетному;  
 $\Pi_t$  – прибыль от реализации проекта в году  $t$ ;  
 $A_t$  – амортизация в году  $t$ ;  
 $\Xi_t$  – стоимостная оценка сопутствующих социальных, экологических и экономических полезных результатов, полученных в году  $t$ ;  
 $H_t$  – налог на прибыль году  $t$ ;  
 $i$  – норма дисконта в долях единицы;  
 $K_{\Sigma}$  – суммарные инвестиции на реализацию проекта, приведенные к начальному моменту времени.

Здесь необходимо искусственно предложить нулевой расчетный год для учета фактора времени, по нашему мнению, только в тех случаях, когда начать реализацию проекта планируется в первой половине года. Когда же это начало планируется на вторую половину года, то за расчетный следует принимать первый год, а не нулевой.

Инвестиционный проект может быть внедрен, если  $NPV \geq 0$ . Если  $NPV = 0$ , это означает, что проект обеспечит получение только чистой нормальной прибыли, которую инвестор мог бы получить и в случае использования инвестиционных ресурсов для других целей.

Так, по мнению Меркумова А.С.[3], поскольку IRR – относительный показатель, и по его величине нельзя судить об увеличении капитала предприятия во время рассмотрения альтернативных проектов. В подтверждение справедливости своего вывода он сравнивает показатели двух альтернативных проектов в виде таблицы.

Исходя из данных таблицы, Меркумов А.С. утверждает, что, если судить только по показателю IRR, то следует выбирать проект А. Вместе с тем последний обеспечивает прирост капитала в меньшем размере, чем проект В. Если предприятие имеет возможность реализовать

проект В без привлечения заемных средств, то он становится более привлекательным. Это необходимо делать на этапе планирования инвестиций и инноваций, необходим подбор наиболее рациональных вариантов, потому что почти всегда существует несколько путей решения какого-либо задания. Расчеты сравнительной эффективности дают возможность в каждом конкретном случае выбрать лучший вариант.

Таблица 1

**Показатели альтернативных проектов**

Проект	Размер инвестиций (тыс. лей)	Денежный поток по годам			IRR (%)	NPV при доходности 15% (тыс. лей)
		1	2	3		
А	795	450	570	650	45	455
В	1945	800	1100	1500	30	565

В инвестиционных проектах также нужно правильно рассчитать сравнительную эффективность инноваций всех видов. При этом необходимо придерживаться нескольких основополагающих принципов:

- 1) правильный выбор базы сравнения;
- 2) комплексная оценка вариантов по экономическим, социальным и экологическим результатам;
- 3) предварительное приведение вариантов к сопоставимому виду по объему продукции, ее качеству, ценам, факторам времени;
- 4) определение влияния нововведений на конечные, а не на промежуточные результаты производства
- 5) учет фактора риска;
- 6) рассмотрение возможного количества альтернативных вариантов.

Требование сопоставимости вариантов инноваций относительно круга учтенных затрат и цен означает, что для каждого варианта необходимо принять во внимание все переменные статьи затрат в расчете на единицу продукции. При этом для всех вариантов должны применяться одинаковые цены на материалы, энергию, топливо, комплектующие изделия, а также расценки и тарифные ставки.

Очень важный аспект инвестиционных проектов – приведение вариантов к сопоставимому виду по фактору времени. Если продолжительность проектов превышает 1 год, и они отличаются, во-первых, распределением затрат и результатов по годам; во-вторых, продолжительностью цикла или отдельных его этапов; в-третьих, продолжительностью разрыва во времени момента между началом вложений и началом получения в разрезе года:

$$\alpha = (1 + E)t_p^{-t}$$

где E – принятый инвестором нормативный коэффициент приведения разновременных затрат и результатов;

$t_p$  – год, к которому приводят разновременные затраты и результаты;

t – год, затраты и результаты которого приводят к расчетному.

На выбор значения E влияют размер годового банковского процента, годовой темп инфляции, уровень риска. Если размеры ежегодных затрат и результатов рассчитаны в реальных ценах, то за основу нормативного коэффициента принимают величину годового банковского процента. Если размеры ежегодных затрат и результатов выражены в номинальных ценах, то за основу нормативного коэффициента следует принять значение номинального годового банковского процента; последний по депозитам или кредитам превышает реальный банковский процент на величину инфляционной премии (формула Р.Фишера):



$$B_p = \frac{B_n + U}{1 + U}$$

где  $B_p, B_n$  – соответственно, размеры реального и номинального годового процента;  
 $U$  – годовой темп инфляции. (все величины в долях единицы).

**Выводы:** Приведение разновременных затрат и результатов можно осуществлять в разрезе не только года, но и месяцев. При таком подходе формула имеет вид:

$$\alpha = (1 + E_m)^{M_p + M}$$

где  $E_m$  – нормативный месячный коэффициент приведения разновременных затрат и результатов;

$M_p$  - месяц, к которому приводят разновременные затраты и результаты;

$M$  – месяц, затраты и результаты которого приводят к расчетному.

Значения  $E$  и  $E_m$  взаимосвязаны следующим соотношением:

$$E_m = \frac{12}{1 + E} - 1$$

На наш взгляд, такими являются основные требования и положения, которые должны быть рассчитаны в инвестиционных проектах, направленных в АПК.

#### Библиография:

1. Babii L. Estimarea comparativă a proiectelor de investiții în cadrul ramurii viti-vinicole. Chișinău, Economica. 2005. nr.2, p. 120-122.
2. Бирман Г. Шмидс Экономический анализ инвестиционных проектов, М, 1997, с.94,95.
3. Меркумов А.С. Экономическая оценка эффективности инвестиций и финансирование инвестиционных проектов. М, 1997.
4. Чертыкин Е. Финансовый анализ инвестиционных пректов. М, 2001, с. 115.

#### INOVAȚIA SI COMPETITIVITATEA PRODUSELOR NAȚIONALE REGIONALE

**Slavic GÎRNEȚ**, lector universitar,  
 Departamentul Științe Economice  
 Universitatea de Stat „B. P. Hasdeu” din Cahul

**Abstract.** *The development of market relations is directly related to the struggle of commodity producers to obtain more favorable conditions for the production and sale of their own goods in order to maximize profits. In scientific literature and everyday communication, a similar clash of interests is called competition. This concept is often the basis of the notion of competitiveness. Competitiveness as an economic category expresses a functional outcome conditioned by the use of several factors of action at different levels and segments of the market.*

*The notion of "competitiveness" is analyzed in many papers by local and foreign researchers, but in general terms, by the very nature and content of the word, competitiveness is nothing more than the ability to compete or meet certain requirements and conditions in the environment activates the enterprise or places product placement. The small academic dictionary defines competitiveness as the*

*ability to compete or the conditions that make competition possible.*

Dezvoltarea relațiilor de piață sunt direct legate de lupta producătorilor de mărfuri pentru obținerea mai multor condiții favorabile de producție și vânzare a bunurilor proprii pentru a maximiza profiturile. În literatura științifică și comunicarea de zi cu zi, o ciocnire similară a intereselor poartă denumirea de *concurență*. Anume acest concept, deseori, și se află la baza noțiunii de competitivitate. Competitivitatea ca categorie economică exprimă un rezultat funcțional condiționat de utilizarea mai multor factori de acțiune la diferite nivele și segmente ale pieței.

Noțiunea de "*competitivitate*" este analizată în numeroase lucrări ale cercetătorilor autohtoni și străini, dar în linii generale, din însuși natura și conținutul cuvântului, competitivitatea nu este alt ceva decât *capacitatea de a concura sau a face față anumitor cerințe și condiții în mediul în care activează întreprinderea sau are loc plasarea de produse*. Micul dicționar academic [1] definește competitivitatea ca fiind *capacitatea de a face față concurenței sau condițiile care fac posibilă concurența*.

În perioada contemporană, știința economică promovată, nu are capacitatea de a oferi soluții concrete și în termeni cât mai restrânși a principalelor probleme cu care se confruntă societatea. Acest lucru se întâmplă din cauza unei lipse a informațiilor actuale și reale despre problemele cercetate.

În economia actuală a Republicii Moldova, se observă o tendință destul de clară, de transferare a centrului de decizie și gestiune a potențialului economic la nivel regional, fapt datorat în mare parte de consolidarea independenței economice și în anumite limite a independenței financiare la nivel regional. Prin urmare, cercetarea proceselor de dezvoltare social-economică teritoriale, regionale, devin tot mai actuale în cale științei economice, pentru crearea unui sistem eficient de gestiune a potențialului economico-social regional. În acest scop, pentru identificarea importanței problemelor ce urmează a fi analizate, este necesară realizarea unei monitorizări permanente a problemelor social-economice la nivel de regiune și efectuarea unei ierarhizări în dependență de importanța acestora. O astfel de abordare va permite în primul rând eliminarea acelor probleme și aspecte cu efecte sociale și economice mici, precum și economisirea de timp și resurse.

Printre totalitatea problemelor complexe la nivel regional, una din preocupările cele mai importante este problema *creșterii economice*.

**Dicționarul de științe economice** [2], definește creșterea economică, ca "*majorarea susținută, pe parcursul uneia sau mai multor perioade îndelungate, a unui indicator de dimensiune, produsul global în termeni reali. Care este mai restrictiv decât cel de dezvoltare, care desemnează totalitatea transformărilor tehnice, sociale și culturale care însoțesc creșterea producției*". Aspectul cantitativ al creșterii economice este analizat și de **Fr. Perroux** afirmând că creșterea economică este "*sporirea susținută de-a lungul uneia sau mai multor perioade lungi (fiecare din aceste perioade cuprinzând mai multe cicluri cvasi-decenale) a unui indicator de dimensiune cantitativă, adică este vorba de produsul global net în termeni reali*". [3]

Această ordine de idei este susținută și de **Moldovanu D.**[4] care califică creșterea economică drept "*un proces de sporire a cantității de bunuri și servicii, create într-o unitate de timp de ansamblul întregii economii naționale*. Fiind un fenomen cantitativ ea poate fi măsurată."

Creșterea economică este cel mai important obiectiv al oricărui sistem social și economic. Creșterea economică face posibilă prezicerea perspectivelor de dezvoltare a societății, creează condițiile pentru rezolvarea problemei resurselor limitate, precum și oferă posibilitatea de a face față noilor nevoi ale societății. În această ordine de idei, fiecare individ și fiecare națiune tinde permanent spre o creștere economică optimă ce le-ar permite să beneficieze de o serie de avantaje:

✓ creșterea timpului liber, - una dintre cele mai bune lucruri ale vieții. Astăzi, acest factor este recunoscut ca fiind, probabil, valoarea principală a existenței umane și este o măsură a progresului social. După atingerea unor standarde ale bunăstării indivizii preferă, din ce în ce mai mult, să combine munca cu o odihnă mai îndelungată care le-ar permite satisfacerea mai bine a nevoilor secundare. De-a lungul ultimilor 100-130 de ani, țările occidentale au obținut rezultate impresionante: numărul mediu de ore lucrate pe an pentru fiecare angajat pentru întreaga perioadă a vieții sale a scăzut în Marea Britanie cu 50%; în SUA, Germania și Franța la 46-47%, în Japonia - 36%;

✓ creșterea economică determină creșterea nivelului de trai. Creșterea veniturii real pe locuitor face posibil ca o cantitate mai mare de bunuri și servicii să devină disponibilă pentru consumul fiecărui individ;

✓ permite modificarea stilului de viață, prin aceea că, pe măsura creșterii veniturii apar

transformări structurale la nivelul modelului de consum, ceea ce ameliorează calitatea vieții;

- ✓ îmbunătățirea calității și creșterea diversității de mărfuri;
- ✓ creșterea economică poate elimina sărăcia. Sărăcia poate fi privită în termeni relativi sau absoluți. În orice societate există persoane ale căror venituri sunt mai reduse, precum pensionarii și șomerii, care depind de ceea ce oferă guvernul. Aceste persoane sunt beneficiare în consecință ale procesului de creștere economică;

- ✓ creșterea economică poate redistribui venitul fără să provoace reducerea bunăstării altor persoane. Trebuie însă precizat ca realizarea creșterii economice în sine nu provoacă în mod necesar îmbunătățirea redistribuirii venitului. Totuși, este posibil ca atunci când există creștere economică să se modifice redistribuirea venitului în încercarea de a obține o mai mare echitate fără a provoca înrăutățirea situației cuiva în termeni absoluți;

Creșterea economică, însă, pe lângă avantajele pe care le oferă, presupune existența unor costurile, impuse de procesul creșterii economice constau în următoarele:

- ✓ creșterea economică are un cost de oportunitate. Când creșterea economică este creată prin investiții în bunuri de capital, costul de oportunitate al creșterii rezidă în consumul curent sacrificat. Într-o lume caracterizată de raritate aproape nimic nu este gratuit. Cu cât o țară alocă mai multe resurse producției de bunuri de capital, cu atât mai rapidă va fi creșterea economică așteptată și mai mare cantitatea de bunuri de consum posibil de produs în viitor. Însă, consumul curent este sacrificat pentru a permite o rată de consum mai înaltă în viitor.

- ✓ există costuri sociale și personale. Creșterea economică implică o schimbare de care unele persoane beneficiază iar altele probabil nu se pot bucura. Noile tehnologii solicită noi îndemânări și o instruire intensivă. Progresul tehnologic creează locuri de muncă noi, însă cei ce nu vor fi capabili să se adapteze își vor pierde locurile de muncă. Nevoia de susținere și reîncadrare a celor ce și-au pierdut locul de muncă impune costuri semnificative pentru societate.

- ✓ creșterea economică poate determina externalități negative. O creștere a venitului național real poate impune costuri pentru societate sub forma poluării, zgomotului și supraaglomerărilor urbane. Corecta evaluare a acestor costuri și includerea lor în estimările venitului național real permit o apreciere mai realistă a beneficiilor creșterii economice de natură să fundamenteze oportunitatea politicilor guvernamentale.

O caracteristică a creșterii economice contemporane, constă în faptul că creșterea este urmată numai de o dezvoltare economică. În societatea contemporană, indivizii optează din ce în ce mai mult pe o dezvoltare economică durabilă care ar asigura satisfacerea cerințelor prezente de consum fără a le compromite sau prejudicia pe cele ale generațiilor viitoare. Un asemenea deziderat a fost menționat pentru prima dată în cadrul Raportului Brundtland (Rio de Janeiro, 1992), stabilindu-se ca necesitate imperioasă reconcilierea dintre economie și mediul înconjurător pe un nou traseu de dezvoltare prin care să se asigure progresul uman, pe termen lung și pentru întreaga planetă.

Dezvoltarea durabilă urmărește interacțiunea a patru subsisteme: economic, uman, ambiental și tehnologic. Ea îmbină creșterea economică susținută, păstrarea și ameliorarea sănătății natural-umane, justiția socială și asigurarea ambianței democratice în viața socială.

Preocupările privind acest nou tip de abordare a dezvoltării economice își au sursa în agravarea unor probleme la scara mondială, precum degradarea mediului înconjurător, sărăcia, extinderea necontrolată a urbanizării, crize economico-financiare etc.

Elementele care definesc dezvoltarea durabilă se referă îndeosebi la:

- ✓ asigurarea compatibilității dintre mediul creat de om și cel natural;
- ✓ egalitatea șanselor generațiilor prezente și viitoare;
- ✓ realizarea compatibilității strategiilor naționale de dezvoltare în virtutea interdependențelor crescânde dintre diferitele economii;
- ✓ realizarea unui alt tip de creștere economică de natură să susțină securitatea natural-umană.

Pornind de la necesitatea realizării acestor componente, noua strategie a dezvoltării durabile își propune să surprindă schimbarea tipului de creștere economică, controlul poluării, crearea unui cadru instituțional și legislativ adecvat lor și eficace, sistemul educațional în măsură să anticipeze și să aprofundeze cunoștințele, sistemul de instrumente economice care să prevină, să protejeze și să asigure resursele rare, sistemul de indicatori specifici, după care să aprecieze calitatea dezvoltării și vieții oamenilor.

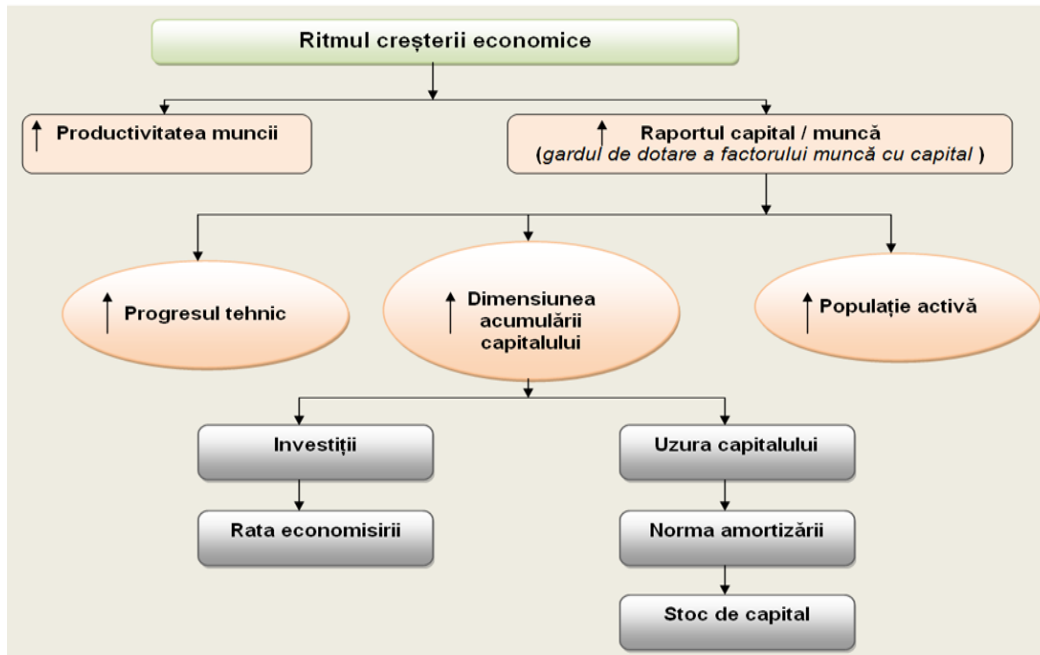

**Figura 1. Locul inovației și a progresului tehnic în raport cu competitivitatea produselor.**

*Sursa: Elaborat de autor după literatura de specialitate.*

Acest model economico – matematic, exprimat sub forma unui sistem de ecuații diferențiale, ne demonstrează modul în care creșterea capitalului productiv, determină creșterea producției pe cap de locuitor, în condițiile în care în societate există o anumită rată a economisirii, o funcționare echilibrată a pieții muncii și capitalului, ce sunt influențate în ultimă instanță de procesul de investire efectuat de agenții economici.

Pe termen lung, dacă tehnicile și tehnologiile rămân neschimbate, atunci rata creșterii capitalului, muncii și volumului producției este constantă, ceea ce condiționează ca și productivitatea muncii, producția pe cap de locuitor, nivelul salariilor din societate de asemenea să aibă un caracter constant. Fapt, prin care Solow, demonstrează că creșterea independentă a ratei economisirii din societate, nu poate să fie factorul decisiv în realizarea creșterii economice. Economia cu o înclinație spre economii în creștere, poate să tindă spre un volum în creștere a producției pe cap de locuitor, spre salarii reale mai mari, dar în lipsa progresului tehnico – științific, ritmul creșterii economice va fi același, egal cu ritmul creșterii ofertei forței de muncă. În final se poate de concluzionat că:[5]

- ✓ Rata economisirii, investițiile, progresul tehnic sunt factorii determinanți pentru creșterea standardului de viață a indivizilor unei națiuni;
- ✓ Țările în tranziție cu un nivel mai mic al înzestrării cu capital, trebuie să economisească mai mult, fapt realizat prin creșterea economiilor guvernamentale și stimularea economiilor private;
- ✓ Țările în tranziție trebuie să aloce mai mult în investiții de infrastructură, în capital uman, educație etc.;
- ✓ Este necesară o politică industrială efecace pentru a se crea externalități tehnologice;
- ✓ Trebuie de încurajat progresul tehnic, investițiile în noua tehnologie.

Noua concepție privind dezvoltarea durabilă privește omul nu doar ca mijloc, ci și ca obiectiv. Un rol important revine constituirii la nivel mondial a unui ansamblu de instituții care guvernează respectarea, sprijinirea și favorizarea dezvoltării umane durabile.

Creșterea economică este necondiționat legată de competitivitatea produselor regionale. Rezolvarea problemei – creștere și competitivitatea produselor regionale și dezvoltarea de noi piețe - trebuie să înceapă inițial de la umplerea propriilor piețe de desfacere a produselor fabricate. Pentru aceasta, autoritățile regionale trebuie să asigure sprijinul producătorilor regionale precum și a producătorilor locali, ceea ce va permite stabilizarea economiei regionale, obținerea independenței față de piețele externe și concentrarea fondurilor financiare din producția proprie din regiune.

Îmbunătățirea competitivității produselor regionale este principala condiție în realizarea eficacității funcționării economiei regionale și interacțiunea cu piețele externe. Componenta principală

a competitivității este în cazul de față calitatea produsului regional. Pentru îmbunătățirea calității și a competitivității produselor regionale este necesară evaluarea periodică a acestor procese. Pe baza rezultatelor evaluării și apare necesitatea recurgerii la niște activități, condiții suplimentare. Aceasta ar putea fi o introducere de activități noi pentru creșterea în continuare a competitivității; construirea de parteneriate cu furnizorii, de către investitori; extinderea gamei de produse; introducerea inovației în producție; utilizarea noilor tehnologii în managementul producției etc. Rezultatul includerii unor factori suplimentari care afectează creșterea competitivității produselor, poate fi dezvoltarea și punerea în aplicare a unor mecanisme de marketing pentru dezvoltarea de noi piețe.

Este demn de remarcat faptul că este necesar să ne concentrăm asupra îmbunătățirii competitivității produselor agricole, din moment ce dezvoltarea economiei Regiunii de Sud este în principal asociată cu utilizarea terenurilor fertile destinate pentru agricultură. Printre principalele obiective comune de creștere a competitivității în întregul complex agro-industrial regional ar trebui atribuite astfel de activități precum: - modernizarea producției agricole, creșterea ritmului de dezvoltare a producției agricole prin introducerea de noi tehnologii, în creșterea relațiilor și a eforturilor la etapele de aprovizionare cu materii prime, în prelucrarea, producția, distribuția de produse finite către actul final al consumului.

Creșterea competitivității produselor finite regionale este posibilă prin recurgerea la diferite metode și tehnici de susținere din partea statului, implementate atât la nivelul micro cât și mezoeconomic. **La nivel mezo** este necesară elaborarea unui set de documente de program, punerea în aplicare a cărora va ajuta la sprijinirea producătorilor regionali, după cum urmează:

- ✓ alocarea granturilor, subvențiilor și punerea în aplicare a programelor de sprijin pentru antreprenorii locali care operează în acest domeniu și sunt implicați în producția de produse regionale;
- ✓ dezvoltarea infrastructurii comerciale, industriale și financiare în regiune;
- ✓ punerea în aplicare a împrumuturilor susținute prin garanțiile autorităților regionale;
- ✓ asigurarea priorității în încheierea de contracte a statului cu entitățile de afaceri regionale;
- ✓ crearea condițiilor pentru depozitarea materiilor prime, a produselor din carne și lactate, fructe și legume;
- ✓ sprijinirea producătorilor care utilizează propriile materii prime și nu a producătorilor străini (din alte regiuni) etc.

**La nivel micro**, se recomandă:

- ✓ crearea imaginii produsului;
- ✓ realizarea de campanii de promovare active;
- ✓ deschiderea de magazine specializate;
- ✓ crearea de parteneriate cu lanțurile de comerț cu amănuntul și cu ridicata;
- ✓ organizarea de târguri săptămânale, lunare, trimestriale cu prețuri reduse etc.

În plus față de principalele măsuri identificate pentru îmbunătățirea competitivității regionale este posibil să se utilizeze și un set de activități suplimentare.

➤ Dezvoltarea mărcilor comerciale autohtone, regionale: fiecare produs trebuie să aibă un nume și o caracteristică specifică, caracteristici destinate pentru percepția calității produselor regionale de către consumatori. Apoi, produsul va deveni ușor de recunoscut, nu numai datorită aspectului, ci și percepției auditive.

➤ Creare unor logotipuri personificate și accesibile pentru percepția consumatorului: carcasa produsului ar trebui să fie "cartea de vizită". Utilizarea unor combinații de culori diferite de produsele concurente va facilita o recunoaștere ușoară a acestora în oferta totală de produse ce se află pe piață, precum și o căutare rapidă pe rafturi.

➤ Dezvoltarea ambalajelor practice: ambalajele ar trebui să fie ușor de utilizat, să păstreze și să nu schimbe gustul, proprietățile produsului, pentru a oferi un acces facil la produs, pentru a permite cumpărătorilor să identifice conținutul său, să nu denatureze culoarea produsului etc.

Astfel, prin creșterea competitivității produselor locale, producătorii regionali pot reuși să-și cucerească propriile piețe de vânzare, iar formarea unei atitudini pozitive a consumatorilor la propriile produse, treptat va facilita intrarea producătorilor autohtoni regionali pe piețele învecinate de desfacere.

### Referințe bibliografice:

1. Academia Română, Institutul de Lingvistică "Iorgu Iordan", editura Univers Enciclopedic, 2010

2. Claude J., Christian L., Dictionaire des sciences économiques. Presses Universitaires de France, 2001, p. 1023.
3. Dumitru Moldovanu, Economia politică. Editura ARC, 2001, p. 210.
4. Niță Dobrotă, Economie politică, București, Editura Economică, 1997, p. 312.
5. <http://revistaie.ase.ro/content/37/DinuSocol.pdf>

## PARTICULARITĂȚILE CAPITALULUI UMAN ÎN ECONOMIA CUNOAȘTERII

**Natalia BRANAȘCO**, doctor, conferențiar universitar,  
Universitatea de Stat "Alec Russo" din Bălți  
**Nelly FILIP**, doctor, conferențiar universitar,  
Academia de Studii Economice a Moldovei

***Abstract.** The importance of human's capital in the economical development raises as the advancement to the knowledge society, and the orientation of the world's states to the innovative economy bring the problem of the insurance with labor resources for this type of development. As a result, concerted efforts are being made in all countries of the world to increase the level of education. A topic often researched in the literature on human capital is migration. Migration of intelligence is considered a major issue facing many developing countries, including Moldova. Free movement of human capital increases the welfare of all market participants and thus create the necessary incentives for improvement of individuals and continuing economic development.*

Importanța capitalului uman în dezvoltarea economică sporește odată cu avansarea către societatea cunoașterii, iar orientarea statelor lumii către economia inovațională ridică problema asigurării cu resurse de muncă a acestui tip de dezvoltare. Ca urmare, în toate țările lumii se fac eforturi conjugate în vederea sporirii nivelului de educație a locuitorilor lor. Cu mai mult de trei secole în urmă filosoful F. Bacon afirma că „cunoașterea înseamnă putere”. În cadrul economiei cunoașterii informația devine cea mai importantă sursă a puterii, indiferent de domeniu. În secolul XX laureatul Premiului Nobel H. Simon remarca că dezvoltarea economică are ca componentă fundamentală cunoașterea, iar progresul statelor lumii va depinde de capacitatea acestora de a utiliza informațiile acumulate.

Cunoștințele mereu au fost fundamentul și generatorul dezvoltării social-economice, dar în economia contemporană ele asigură avantaje competitive numai celor, care pot să le utilizeze rapid și eficient. Procesele inovaționale stimulează interesul științei economice către capacitățile individuale ale oamenilor, înglobate sub forma capitalului uman. În același timp, rolul omului ca sursă a capitalului uman crește mai ales în țările postindustriale, unde inteligența națiunii devine factorul determinant al progresului.

Deja la sfârșitul secolului XX, cercetătorii au evidențiat faptul că anume capitalul uman, și nu resursele materiale și financiare devin factorul determinant al competitivității economiei naționale. Caracteristici importante ale capitalului uman avansat în economia contemporană sunt nu numai un nivel înalt de profesionalism, dar și motivarea spre succes, capacitatea de a reacționa rapid la schimbările conjuncturii economice, capacitatea de a produce noi cunoștințe competitive, de a genera idei, abilitatea de a găsi și utiliza eficient informația, de a utiliza rațional capacitățile unice, competențele exclusive personale.

Conceptul de capital uman îl găsim utilizat, în stare incipientă, la școala economică clasică, la A. Smith, care aprecia în „Avuția națiunilor” că elemente ale capitalului pot fi considerate și abilitățile și cunoștințele „folositoare” ale ființei umane, privită ca o mașină având asociate atât costuri, cât și capacitate de a produce în schimb venituri: „un om pentru a cărui instruire s-a cheltuit multă muncă și timp, trebuie să dovedească un nivel superior de calificare și dexteritate, putând fi astfel comparat cu orice mașină scumpă, dar performantă.” Similar, reprezentanții școlii neoclasice, L. Walras și I. Fisher au argumentat asupra includerii abilităților ființei umane printre capitalurile disponibile. A. Marshall, în lucrarea sa „Principiile economiei politice”, considera că cel mai de preț din tot capitalul este acela investit în ființa umană”, prin ființa umană înțelegându-se un sistem ce include aspecte referitoare la creștere, educație, sănătate, cultură, statut social, ecologie etc., toate ducând la sporirea capacității sale creatoare.[1]

În prezent, atât modelele teoretice de creștere și dezvoltare economică, cât și politicile și strategiile aplicate în această direcție așează la baza lor investițiile în capitalul uman – ca parte a avuției naționale. Societatea se îmbogățește cu membri inteligenți, care sunt mai instruiți și educați, și pot să rezolve problemele apărute la nivele superioare. De aceea, este necesar de a acorda atenție atât elementelor economice, cât și noneconomice ale capitalului uman. Este important de a lua în calcul componenta socială a capitalului uman, ce include motivația și obiectivele sociale ale omului. Elementele structurale ale capitalului uman sunt următoarele:

- 1) cunoștințele – totalitatea informațiilor acumulate de om în procesul instruirii și activității;
- 2) capacitățile – trăsăturile personalității, capacitățile individuale ale omului, care reprezintă condiții de promovare eficientă a unor activități;
- 3) deprinderi – totalitatea priceperilor omului, care în rezultatul repetării îndelungate devin automatizate;
- 4) motivația omului – totalitatea forțelor, ce determină comportamentul omului, activismul lui, dorința spre autodezvoltare și autoperfecționare.

Capitalului uman îi sunt specifice trăsături generale, ca și capitalului material, precum investițiile, valoarea, profitabilitatea, raritatea, dar are și particularități specifice, ca nematerialitatea, nedivizibilitatea, activismul, etc. Funcționalitatea eficientă a economiei cunoașterii impune necesitatea formării și dezvoltării continue a capitalului uman. Astfel, se determină interdependența dintre legitățile economiei cunoașterii și noile trăsături ale capitalului uman, ca creativitatea, inovarea, autoinstruirea, mobilitatea și virtualizarea activității capitalului uman. Asupra procesului de dezvoltare a capitalului uman în condițiile economiei cunoașterii influențează atât factorii externi, precum investițiile de capital, informația, învățământul, cultura, cât și factorii interni, ca familia, capacitățile exclusive, munca creativă, competitivitatea, timpul liber, autoinstruirea.

Conceptul de dezvoltare a capitalului uman include în sine atât particularitățile, cât și factorii dezvoltării capitalului uman. Pot fi evidențiate unele particularități specifice ale dezvoltării capitalului uman în cadrul economiei cunoașterii:

- dezvoltarea include importante elemente interdependente, ca formarea, acumularea și reproducerea capitalului uman;
- dezvoltarea capitalului uman poate fi analizată ca un proces, ce demarează și din exterior (datorită factorilor externi), și din interior (datorită factorilor de autodezvoltare);
- sursa de dezvoltare a capitalului uman sunt contradicțiile interne;
- capitalul uman în procesul utilizării în același timp și se consumă, și se reproduce prin înnoirea și generarea informației noi.[2]

În contextul temei prezentate, este importantă evaluarea ponderii capitalului uman în avuția națională a țării. Conform datelor Băncii Mondiale, avuția unei țări este formată din circa 20% capital fizic, capitalului natural îi revine de la 4% la 10%, iar capitalul uman constituie până la 80%. Pe parcursul a două secole această structură în țările dezvoltate a suportat schimbări destul de radicale, astfel ponderea capitalului fizic în anul 1800 constituia circa 80%, în anul 1950 – 53%, iar în anul 2010 – 20%. Capitalul natural de la 50% în anul 1800 s-a redus la 20% în anul 1950 și la 4% în anul 2010. Modificarea capitalului uman a avut o evoluție inversă: de la 20% în anul 1800, la 47% în anul 1950 și 80% în anul 2010.[3]

Se consideră că condițiile principale de dezvoltare a capitalului uman în cadrul economiei cunoașterii sunt:

1. Nivelul de dezvoltare a sectoarelor informaționale și științifico-tehnologice;
2. Învățământul ca principalul suport de formare și dezvoltare a capitalului uman;
3. Contribuția angajaților în autodezvoltarea sa;
4. Etica muncii ca condiție a activității productive a omului;
5. Motivarea ca factor al dezvoltării capitalului uman;
6. Timpul liber ca condiție de dezvoltare a capitalului uman;
7. Migrația intelectuală a forței de muncă.

O temă deseori abordată în literatura dedicată capitalului uman este cea a migrației. Acest fenomen a determinat schimbări de frontiere, formarea de state și națiuni noi, dar și posibilități de a efectua multe realizări în domenii esențiale pentru progresul omenirii. Încă în antichitate filosoffii călătoreau în alte țări pentru a face schimb de cunoștințe și experiențe. Un specialist în domeniu, B.Schulte, arată că migrația are în primul rând un impact direct la nivel economic, dar afectează și

domeniul social, și al muncii, sistemul de protecție socială, culturală și politicile naționale, relațiile internaționale, conducând inevitabil la o mai mare diversitate etnoculturală în toate statele.

Migrația se află în relație cu mai multe elemente, factori și procese, influențându-și reciproc evoluțiile. Mai mult decât atât, prin complexitatea sa generează multiple efecte asupra diverselor domenii ale vieții private și ale colectivităților oamenilor. Migrația influențează direcțiile de evoluție a proceselor demografice, sociale și economice; amintim în acest sens: volumul și structura demografică a comunităților locale și a fenomenelor socio-demografice specifice acestora, structura și funcționalitatea gospodăriilor de la originea și destinația fluxurilor, relațiile dintre resursele locale de forță de muncă și populația din zona respectivă, calitatea și stilul de viață, sistemul de valori personal și comunitar. În perioada modernă, în contextul schimbărilor fundamentale din sfera economică, etnică, politică și socială, locul și rolul migrației suportă schimbări semnificative.

Migrația intelectuală s-a amplificat odată cu trecerea la economia cunoașterii, luând în considerare faptul că majoritatea țărilor de origine ale migranților cu scop de muncă s-au confruntat cu un val în creștere de emigrare a forței de muncă calificate în ultimii ani. La mijlocul anilor '90, Comisia pentru Educație a Consiliului European a evaluat pierderea anuală a Rusiei din emigrarea profesioniștilor calificați la aproximativ 50 de miliarde de dolari.[4] Țările est-europene și-au exprimat îngrijorarea pentru numărul mare de persoane ce doresc să emigreze în Canada, Statele Unite ale Americii, Franța, Italia, Marea Britanie, Germania, Spania. Cu acest fenomen s-a confruntat și Polonia, imediat după aderarea la Uniunea Europeană (cel puțin 1 milion de polonezi – îndeosebi tineri și cu educație superioară, 90% dintre ei având vârsta până la 35 de ani – au emigrat în țările vest-europene din 1991, majoritatea în Marea Britanie și Irlanda). Această problemă este deosebit de acută pentru țările mici în curs de dezvoltare. Având în vedere importanța capitalului uman în procesul creșterii economice, un exod substanțial al creierelor ar putea împiedica dezvoltarea țărilor afectate de acest fenomen.

Cu siguranță fiecare stat deține profesioniști bine instruiți, cu gândire creativă și capabili să aducă aporturi proprii semnificative la modernizarea economiei naționale, însă numărul acestora nu este suficient de mare. Acest fapt este confirmat de deficitul pe piața muncii de personal înalt-calificat, mai exact a necorespunderii cererii și ofertei pe acest segment, fapt confirmat de declarațiile agențiilor de recrutare și guvernante din diverse țări referitoare la greutățile angajatorilor legate de selectarea personalului, în special a personalului înalt-calificat și supercalificat.

Astfel, în ciuda precauției continue a mai multor companii, pe fondul incertitudinii economice actuale, o parte substanțială a angajatorilor din SUA și din întreaga lume identifică o lipsă de talente calificate, ceea ce se transformă în continuare într-o piedică în atingerea performanței în afaceri. În fiecare an se efectuează „Studiul anual al Deficitului de Talente (Talent Shortage Survey)”, care analizează gradul în care angajatorii au dificultăți în a găsi talente potrivite, care locuri de muncă sunt mai greu de acoperit și de ce, ce strategii aplică angajatorii pentru a depăși lipsa de talente. Conform raportului realizat se înregistrează deficite pentru personal cu calificare medie și înaltă, în special ingineri, traderi, personal de conducere, profesori, medici, dar și asistenți, reprezentanți de vânzări ș.a. Cercetarea cauzelor înregistrării deficitelor de personal, de asemenea, arată că problema principală este legată în primul rând de lipsa calificărilor.[5]

Din aceste considerente, tot mai multe țări au recunoscut importanța competitivității talentelor, concentrându-se pe reforma educațională și atragerea de personal calificat de peste hotare. Dacă migrația personalului necalificat are loc în toate direcțiile, atunci migrația specialiștilor înalt calificați are loc preponderent în emisfera de nord, existând câteva centre importante de atragere, precum SUA, Canada și UE.

O soluție rapidă de a suplini deficitul de talente este atragerea personalului înalt-calificat din străinătate. Cu atât mai mult că atragerea profesioniștilor străini înseamnă și introducerea în țară a experienței mondiale și noilor cunoștințe. Așa cum nu există îndoială că numărul lucrătorilor cu educație superioară în multe țări este limitat, este de asemenea adevărat că mulți oameni de știință, ingineri, medici și alți profesioniști din țările în curs de dezvoltare lucrează în Canada, Statele Unite, Australia și Europa de Vest. Contribuția muncitorilor calificați străini la succesul și dezvoltarea economică a țărilor gazdă, în special în domeniul cercetării, inovației și antreprenorialului este recunoscută pe larg – se cunoaște ca exemplu numărul câștigătorilor Premiului Nobel din partea SUA, născuți în străinătate, sau numărul celor care au întemeiat companii globale în domeniul tehnologiilor înalte, cum ar fi Intel sau eBay și alte afaceri de succes.[6] Într-un asemenea mod țările recipiente de migranți își rezolvă problema asigurării cu forță de muncă calificată, obținând beneficii indubitabile.



Această problemă este deosebit de acută pentru țările mici în curs de dezvoltare. Efectul pozitiv s-ar putea exprima prin intermediul ratei de returnare a emigranților. Rata emigranților reînțorși în țara de origine ar putea avea implicații asupra creșterii economice a acelei țări. Efectul este greu de măsurat din cauza decalajului imens între venitul țărilor dezvoltate și a celor în curs de dezvoltare, care caracterizează direct nivelul de trai și este unul dintre cei mai importanți factori de atracție a forței de muncă. Dar chiar dacă rata migrației de returnare este foarte mică, ea poate avea unele implicații pozitive asupra țării de origine. Această așteptare este justificată prin faptul că este mult mai ieftin să împrumuți tehnologie din exteriorul țării decât să reinventezi totul, de la capăt, în interiorul acesteia.

Într-un mod similar B.Khadria, recunoscând faptul că distincția între migrația permanentă și temporară și-a pierdut sensul său, relevă o schimbare clară de paradigme: schimbarea caracteristicilor geografice, profesionale și temporale conduc la dependența exodului creierelor în funcție directă de cerere; formează goluri în posibilitatea intervenției guvernamentale, provoacă modificări ale strategiilor de intervenție a statelor.[7] În India, ca exemplu, dezvoltarea rapidă a sectorului tehnologiilor informaționale (IT) a condus la „globalizarea” abilităților și profesionalismului indienilor, astfel încât hotarele geografice au încetat să mai prezinte o constrângere reală în calea migrației personalului calificat.

Lucrătorii din anumite grupuri profesionale acum mai puțin tind să se bazeze pe rețelele de migrație, pe legăturile de familie și mai mult se bazează pe comunicarea cu colegii de serviciu și foștii colegi de clasă sau de universitate, în timp ce, globalizarea pieței forței de muncă calificate se bazează pe rețelele investiționale de scară largă. Într-adevăr, R. Iredale este de părere că „migrația gestionată de producție” a devenit cea mai importantă motivație și descrie situațiile în care principala forță decidentă în cadrul procesului migrației intelectuale și în selectarea lucrătorilor calificați sunt angajatorii.[8]

Considerăm că în prezent migrația capitalului uman a ajuns să reprezinte o caracteristică esențială a unui stil de viață dinamic al societății contemporane. Sintetizând cele expuse, afirmăm că dezvoltarea continuă a procesului migraționist la nivel internațional este potențată de globalizarea intensă, manifestată în special prin creșterea gradului de permeabilitate a frontierelor, dar și prin anularea distanțelor psihologice, care facilitează mobilitatea populației din orice loc în orice parte a lumii. În plus, avansarea omenirii spre societatea cunoașterii, informatizată, va cauza cu siguranță importante modificări și în fenomenul migraționist, în special noile tehnologii informaționale vor permite într-o măsură mai mare realizarea dezideratului mișcării locurilor de muncă spre oameni. Iar pentru o trecere mai rapidă spre economia cunoașterii, este imperativă schimbarea atitudinii statului, întreprinderilor și societății civile față de capitalul uman, care este cea mai importantă resursă a țării.

#### Referințe bibliografice:

1. Becker, G.S. *Capitalul uman – o analiză teoretică și empirică cu referire specială la educație*. București: Editura ALL, 1997.
2. Khadria, B. *Shifting Paradigms of Globalization: The twenty first Century Transition to wards Generics in Skilled Migration from India*. In: *International Migration*, № 39 (5), 2001. Disponibil: <http://onlinelibrary.wiley.com/doi/10.1111/1468-2435.00171/abstract>.
3. Iredale, R. *The Migration of Professionals: Theories and Typologies*. In: *International Migration*, № 39 (5). 2001. p. 7-26. Disponibil: <http://ro.uow.edu.au/top100cite/114/>
4. *Talent Shortage Survey 2012*. Disponibil: <http://www.manpowergroup.us/campaigns/talent-shortage-2012/>.
5. Vedran, H. *Brain Drain. Treat to Successful Transition in South East Europe?* In: *Southeast European Politics*, 2004, nr.5 (1), p. 76.
6. Корчагин, Ю.А. *Человеческий капитал и инновационная экономика России*. Воронеж: ЦИРЭ, 2012.
7. Моргунов, В.П. *Особенности и факторы развития человеческого капитала в экономике, основанной на знаниях*. Интеллект. Инновации. Инвестиции. 2013. № 4. С. 100-104.
8. Панарин, С.А. *Миграция в контексте без опасности: концептуальные подходы*. În: *Миграция и безопасность России*. Москва: Интердикт+, 2000. 341 с.

## CONTROL INTERN AL EFICIENȚEI COSTURILOR DE MARKETING

Lilia CHISELIOV, lector superior,  
Universitatea de Stat „Alec Russo” din Bălți

**Abstract.** *In this article, we give a comparative analysis of the effectiveness of expenses for a specialized marketing unit in a company and the provision of marketing services by an outside organization (a marketing agency). This comparative characteristic is considered from the point of view of the internal controller of the marketing activity of the company. The result of the analysis shows how much internal cost control is effective in managing the organization.*

**Keywords:** *internal control, marketing costs, cost effectiveness, marketing department, third-party organization.*

În condiții moderne, succesul afacerii poate fi realizat datorită diferitor cunoștințe și înțelegerea principiilor de bază ale managementului afacerilor.

Echilibrarea indicatorilor financiari și nefinanciari duce, de obicei, la un succes pe termen lung. Costul poate fi determinat folosind cantități normative, precum și folosind prețul de utilizare a resurselor. Determinarea cantității normative resurselor utilizate depinde de tipul acestora.[8]

Unele organizații consideră că este mai profitabil să angajeze o organizație terță parte pentru o unică cercetare de piață.

Dacă o companie utilizează studii de marketing numai pentru a studia o piață nouă sau utilizează cercetări pentru a-și studia concurenții și produsele lor, atunci departamentul de marketing nu este necesar.

Dar, dacă o organizație angajează o agenție de marketing pentru a desfășura în permanență cercetări de marketing, atunci ar trebui să se gândească la crearea propriului departament de marketing, deoarece aceasta poate fi mult mai eficient și mai puțin costisitor. Tabelul 1 prezintă avantajele și dezavantajele cercetării departamentului de marketing al unei companii și al unor organizații terțe.

Din acest tabel este clar că, în unele cazuri, departamentul de marketing va fi mai eficient decât o agenție de marketing. De exemplu, dacă cercetarea de marketing dintr-un motiv sau altul nu va putea genera venituri suplimentare în viitor, inspectoratul fiscal va solicita confirmarea cheltuielilor. În practica judiciară există o mulțime de precedente în care întreprinderea este obligată să plătească o amendă pentru cheltuielile nejustificate din punct de vedere economic. Dar uneori instanța ia parte la o companie acuzată de cheltuieli nejustificate.

Și totuși, dacă, după argumentele pro și contra, organizația se gândește la crearea unui departament de marketing, atunci trebuie efectuate calcule legate de costurile medii de cercetare ale departamentului de marketing și ale unei organizații terțe (agenția de marketing). Pentru a face acest lucru, este necesar să se determine costurile fixe și variabile [3]. Tabelul 2 prezintă costurile principale ale cercetării de marketing, împărțit în costuri fixe și variabile.

După cum se poate vedea din acest tabel, costurile fixe și variabilele firmei sunt mai mari, în cazul în care are propriul departament de marketing. Costurile fixe asociate cu campaniile publicitare, participarea la târguri și expoziții, precum și costurile variabile asociate reducerilor și bonusurilor către clienți, comisionul intermediarului, compania va suporta, de asemenea, în cazul vânzării de bunuri, și prestării serviciilor, adică în departamentul de vânzări.

Apoi, ar trebui de calculat costul mediu aritmetic al cercetării de marketing, efectuat de departamentul de marketing și de un terț. Au fost luate principalele criterii, și anume revizuirea pieței, analiza concurențială și analiza consumatorilor. Costuri suplimentare pentru analiză de marketing compania nu a efectuat. Pentru a calcula costurile departamentului de marketing (format din un comerciant și doi asistenți) a fost analizat salariul mediu al angajaților cu ajutorul site-urilor de căutare de locuri de muncă. Cheltuieli pentru cercetarea de marketing efectuate de firmele terțe sunt preluate de pe site-urile agențiilor de marketing.

După cum se poate observa din tabelul 3, costurile cercetării de marketing de către departamentul de marketing și organizațiile terțe sunt aproape egale. În ceea ce privește punerea în aplicare, organizația terță face un raport pentru 15 zile calendaristice, iar personalul de marketing pentru 30 de zile calendaristice.

Tabelul 1

Avantajele și dezavantajele cercetărilor de marketing de către serviciul de marketing al companiei și organizarea terților

Elemente de bază ale comparației	Departamentul de marketing		Organizație terță parte	
	avantaj	dezavantaj	avantaj	dezavantaj
Personal	Realizat de profesioniști care cunosc compania și situația pieței	Eroarea în selectarea personalului calificat	Realizat de profesioniști care cunosc situația pieței	Eroare la selectarea personalului calificat de către agenția de marketing Scump pentru a cerceta un singur produs
Metode de analiză	Aplicarea tehnicilor de analiză verificate	Metodele utilizate sunt învechite și nu se potrivesc situația economică din țară și pe piață	Aplicarea noilor metode de analiză pentru cercetare de piață	Aplicarea noilor metode de analiză pentru cercetare de piață nu este întotdeauna potrivit pentru compania analizată
Perioada de verificare	Pe o perioadă mai lungă de timp, puteți afla mai multe informații	Pierdere de timp din cauza unui termen mai lung pentru prezentarea raportului	Raport rapid	Datorită unui cadru rigid, multe date nu pot fi acoperite în termenul limită pentru depunerea unui raport.
Impactul cercetării	Venituri în urma analizei de marketing	Cheltuielile depășesc veniturile	Generarea de venituri în urma analizei de piață	Dacă cercetarea de marketing arată că pierderile sunt posibile într-o zonă nouă, atunci o companie are nevoie de o justificare pentru inspecția fiscală.
Raport	Comercianții companiei oferă consultanță mai amplă pentru obținerea beneficiilor, cunoscând caracteristicile specifice ale companiei, punctele forte și punctele slabe ale acesteia	În cazul în care departamentele companiei nu dau reciproc informațiile necesare, datele de cercetare pot fi incorecte Marketerii se bazează pe punctele forte și punctele slabe ale companiei, fără a lua în considerare caracteristicile pieței	Analiștii de la terți oferă sfaturi pentru profit, cunoscând caracteristici specifice ale pieței.	Analiștii se bazează pe caracteristicile pieței, fără a lua în considerare caracteristicile companiei, punctele forte și punctele slabe

**Tabelul 2**

**Clasificarea comparativă a costurilor de marketing atunci când efectuează cercetări de către departamentul de marketing și organizațiile din afara**

Departamentul de marketing		Organizație terță parte	
Cheltuieli fixe	Cheltuieli variabile	Cheltuieli fixe	Cheltuieli variabile
Salariu pentru angajații departamentului	Comisia pentru intermediari	În condițiile relațiilor contractuale pe termen lung cu o sumă fixă	Tratament unic cu cantitate variabilă de comandă
Campanii publicitare	Premii și bonusuri angajaților departamentului		
Participarea la expoziții, târguri etc.	Reduceri și bonusuri pentru clienții		
Cercetare de marketing			
Taxe salariale			

Cu toate acestea, în cazul în care compania trebuie să efectueze mai multe analize (analiza politicilor de prețuri, analiza politicilor de comunicare, analiza costurilor clienților etc.) atunci când comandă servicii de la o firmă terță, compania va trebui să plătească pentru noi cercetări. Dacă cercetarea de marketing este efectuată de un departament propriu de servicii sau de marketing, atunci în obligațiunea lor intră efectuarea unei astfel de analize de marketing. În acest caz, compania va suporta cheltuieli minime.

**Tabelul 3**

**Costuri de marketing direct pentru fiecare tip de analiză**

Auditul de marketing	Costurile medii, lei		Durata de execuție (durata minimă)	
	Departamentul de marketing	Organizație terță parte	Departamentul de marketing	Organizație terță parte
Studiul pieței	30000	35000	10 zile	5 zile
Analiza concurenților	30000	42000	10 zile	5 zile
Analiza consumatorilor	30000	35000	10 zile	5 zile
Total	90000	112000	30 zile	15 zile

În concluzie, trebuie remarcat faptul că, în cazul în care compania decide să creeze departamentul de marketing ar trebui să calculeze costul mediu al întreținerii departamentului și costurile suplimentare de cercetare de marketing, precum și efectuarea unei analize comparative a departamentului de marketing și cercetării, realizate de o organizație terță. Unele companii nu creează departamentul de marketing, deoarece au nevoie de cercetări de marketing. Prin crearea propriului departament de marketing, organizația suportă mai puține riscuri fiscale.

**Referințe bibliografice:**

1. Алексеева Е.В. Особенности управления расходами на маркетинг [Текст] / Е.В. Алексеева, И.А. Шеленкова // Вестник образовательного консорциума среднерусский университет. Серия: экономика и управление – 2014. - № 4. – С. 76-77.
2. Бесходарный А.А. Методические подходы к оценке эффективности маркетинговой информационной системы [Текст] / А.А. Бесходарный // Вестник воронежского государственного университета, серия: экономика и управление – 2011. – № 2. – С. 114-119.

3. Кулижская Ж.С. Финансовое обоснование расходов на маркетинг на предприятии [Текст] / Ж.С. Кулижская, О.А. Шобдоева // Аюшиевские чтения. Финансово-кредитная система: опыт, проблемы, инновации: сб. трудов конференции – 2016. – С. 167 – 173.
4. Кучмий Т.И. Оценка эффективности расходов на маркетинг на малом предприятии [Текст] / Т.И. Кучмий, И.П. Провизин, Д.А. Зезюкова // Инновации, качество и сервис в технике и технологиях: сб. научных трудов – 2014. – С. 186-190.
5. Меньшикова А.И. Сравнительная характеристика маркетинговых и производственных расходов [Текст] / А.И. Меньшикова // Современные тенденции развития науки и технологий – 2015. – № 3-4. – С. 27-31.
6. Панкова С.В. Управленческий учёт расходов на маркетинг в гостиничном бизнесе [Текст] / С.В. Панкова, Г.А. Кубаткина // ВНУТРЕННИЙ КОНТРОЛЬ И АУДИТ В СИСТЕМЕ ЭФФЕКТИВНОГО УПРАВЛЕНИЯ ОРГАНИЗАЦИЕЙ 197 Международный бухгалтерский учёт – М.: ООО «Издательский дом Финансы и Кредит». – 2011. – №38. – С. 12-17.
7. Рыжикова Т.Н. Контроллинг эффективности маркетинговых процессов [Текст] / Т.Н. Рыжикова // Контроллинг – М.: Некоммерческое партнёрство «Объединение контролеров». – 2016. - № 60. – С. 3-10.
8. Соловьёв Б.А. Маркетинг: учебник [Текст] / Б.А. Соловьёв, А.А. Мешков, Б.В. Мусатов. – М.: ИНФРА-М, 2016. – 336 с. 11. «Консультант Плюс» [Электронный ресурс] // URL: <http://www.consultant.ru> (дата последнего обращения 29.03.2017).

## TURISMUL BALNEAR – SĂNĂTATE ȘI LOISIR

**Ludmila NONI**, drd., lector universitar,  
Departamentul Științe Economice  
Universitatea de Stat "B. P. Hasdeu" din Cahul

***Abstract.** Spa tourism is a form of tourism practiced since antiquity and has grown since the economic and industrial development of the communities, which has left deep traces up to the present day. Spa tourism is the type of tourism that has great beneficial effects both on the economy of the countries of the world and on their society. The Republic of Moldova has a rich potential for developing this form of tourism through which it can compete with other countries worldwide, thanks to mineral waters, which have a chemical composition proven to be very valuable and have very beneficial effects on the human body.*

*Turism balnear* – „formă de turism practică de persoanele ce au ca destinație stațiunile balneoclimaterice în scopul îngrijirii sănătății sau prevenirii unor boli”. [1]

*Turismul balnear* „reprezintă deplasarea unor persoane de diferite vârste, sexe și profesii în stațiuni balneoclimaterice, în localități cu factori naturali de cură pentru îngrijirea sănătății, odihnă, cură cu substanțe balneare, naturale (ape minerale, termominerale, nămoluri terapeutice, etc) cu extracte sau medicamente pe bază de plante, pentru profilaxie, întinerire, înfrumusețare sau doar pentru turism,„ [2]

*Turismul balnear* este considerat ca fiind „o formă de turism ce necesită o infrastructură specializată și dotări speciale, un personal calificat și prezența obligatorie a unor elemente de potențial balnear (ape minerale și/sau termale, mofete, nămoluri, aerosoli, saline, etc.)”. [3]

O nouă abordare a turismului balnear constă în apariția noțiunii de turism de sănătate. *Turismul de sănătate* se află la granița dintre îngrijirea sănătății și loisir, fiind considerat un produs destinat îngrijirii sănătății ce depășește conceptul de boală și urmărește crearea acelei „stări de bine” a populației, a cărei evoluție este influențată atât de factori socio-demografici, precum: urbanizarea, dezvoltarea sectoarelor sociale, feminizarea populației active, cât și de factori socio-economici.

- *Turismul de sănătate* – „timpul liber petrecut departe de casă, în care unul din obiective este ameliorarea stării de sănătate” [4]

- *Turismul pentru tratament sau cură balneoclimaterică* – „formă specifică a turismului de (sejur) odihnă practică de persoanele care se deplasează în stațiunile balneoclimaterice pentru îngrijirea sănătății sau prevenirea unor boli (profilaxie)”. [5]

Prezența factorilor balneoclimaterici nu sunt suficienți pentru dezvoltarea acestui tip de turism.

Materia primă este baza inițierii și dezvoltării turismului de sănătate, care necesită și o infrastructură adecvată: structuri de cazare, alimentare, săli de proceduri, săli sportive și alte facilități, precum și personal calificat. Preluând numele de stațiuni balneare, sanatorii, centre wellness sau spa, acestea sunt localități sau parte a unei localități ce dispune de factori naturali de cură și ambientali recunoscuți științific, beneficiind totodată de structurile, mijloacele și dotările necesare realizării produselor de tip balnear.

- *stațiunea balneară* - localitate ce dispune de instalații pentru tratamentul balnear și în care resursele naturale existente sunt utilizate pentru vindecarea unor boli.[6]
- *wellness* (bunăstare) concept care are, în general, mai mult o valoare profilactică decât una curativă și este în strânsă legătură cu schimbarea stilului de viață, în sensul evidențierii armoniei dintre sănătatea mentală, fizică și spirituală, și are ca principal scop prevenția, spre deosebire de „turiștii de cură”, care caută vindecare, recuperare în urma unei boli;[7]
- *SPA* - termen ce provine de la latinescul „sanitas per aquam” (sănătate prin apă), care era utilizat în trecut pentru a desemna un loc, o stațiune unde apa sub diferite forme era utilizată ca mijloc de tratament, este folosit astăzi pentru centrele de înfrumusețare și menținere a sănătății.[8] De asemenea, Spa este numele unei stațiuni în Belgia unde se practica tratamentul cu apă minerală încă din evul mediu. Englezii au preluat termenul "spa" și l-au folosit pentru practicile de relaxare: masaj, fitness, saună, băi cu apă termală, sport, termenul referindu-se mai mult la remediile externe decât cele interne.[9]

La baza oricărei stațiuni balneare stau următoarele componente:

- natura zăcămintului de resurse umane;
- infrastructura tehnică de exploatare a acestor resurse;
- populația existentă la nivelul țării, sau turiștii străini ce suferă de afecțiuni tratabile în stațiune;
- prevederile medicale privind cantitatea și calitatea factorilor terapeutici utilizați în tratarea deficiențelor afecțiuni;
- noemele administrative și legislative de extragere și exploatare balneară a factorilor de cură în vederea utilizării pe termen lung a zăcămintelor.[10]

O stațiune balneară cuprinde resurse naturale semnificative, resurse financiare, materiale, instalații tehnice, dotări și amenajări, utilizate pentru atingerea scopului lor, acela de a asigura un tratament balnear complex cu caracter profilactic, curativ sau reparator. Stațiunile balneare exprimă cel mai bine interacțiunea medicină-turism, în domeniul utilizării factorilor terapeutici.

Turismul balnear, este unul dintre tipurile de turism cel mai dezvoltat, solicitat și practicat în lume, având 2 funcții de bază:

- *Funcția socială*: profilaxia unor boli, tratament, cerșterea capacității de muncă, creșterea longevității, menținerea sănătății;
- *Funcția economică*: creșterea gradului de ocupare, reducerea sezonality.

Printre cele mai esențiale *trăsături* ale acestui tip de turism putem menționa:

- *Adresabilitate*. Turismul balnear poate fi considerat un turism social. Turiștii care se adresează stațiunilor pentru a petrece acolo mai multe zile, cu sau fără recomandare medicală, cu sau fără asigurare de sănătate, nu vor să fie considerați bolnavi pentru că nici nu sunt. Principalii factori de cură prin care turismul balnear contribuie la îmbunătățirea stării de sănătate a persoanelor venite la tratament sunt: clima, apele minerale bogate în sulf, clor, ușor iodurate, brom, sodiu, calciu, ape magneziene etc., nămoluri și gaze terapeutice, lacuri cu proprietăți terapeutice, ape pentru uz intern, destinate îmbutelierii etc

- *Sezonalitatea*. Dintre toate tipurile de turism, turismul balnear este singurul tip care se bazează pe un potențial permanent, care poate fi desfășurat anul întreg, practic inepuizabil și independent de condițiile atmosferice. Deci turismul balnear nu este influențat de sezonality.

- *Fidelitatea clientelei*. Clienții de bază a turismului balnear sunt, în general, persoane de vârstă a treia care vin în mod regulat la tratament în stațiunile balneare. Durata sejurului în cadrul acestui tip de turism poate cuprinde- 14, 21 sau chiar 29 de zile pe an; unele persoane merg în stațiuni chiar de două ori pe an.[11]

Turismul de îngrijire a sănătății își are originile în timpurile antice, când oamenii cunoșteau și exploatau proprietățile curative ale apelor minerale și termale, ale curei heliomarine, ale nămolului, ș.a. Este considerat cel mai vechi tip de turism, despre care au fost găsite dovezi la Herculaneum (Băile Herculane), Germalisare (Geoargiu Băi), Pamukkale.[12] Astfel, încă din antichitate, cultul băilor era dezvoltat în Roma antică, numai în oraș existau 854 de băi populare și 14 băi de lux, alte băi renumite prin proprietatea lor curativă se aflau în Baiac, Puteoli, Cantibus, iar între granițele imperiului roman au fost

amenajate numeroase stațiuni balneare în jurul izvoarelor termale (Aachen în Germania, Baden în Elveția, Vichy, Aix-les-Bains în Franța, Herculane în România, Aquincum în Ungaria etc.), stațiuni ale căror renume dăinuie până în prezent. Astăzi balneoterapia sau mai cuprinzător balneoclimatologia a devenit o specialitate medicală de seamă implicată în procesul de ameliorare a sănătății publice, cu posibilități profilactice și recuperatorii, dar și o ramură a turismului cu un rol important în economia națională a fiecărei țări cu potențial balnear. Periodic se fac analize chimice pentru apele minerale, se fac observații analitice privind indicațiile și contraindicațiile curei balneare, hidroterapia capătănd o bază științifică.[13]

Republica Moldova ca destinație turistică dispune de o bogată ofertă turistică pentru vizitatorii săi. Produsul turistic al țării reprezintă o combinație complexă de medii naturale și antropice, atât tangibile, cât și intangibile, relief și climă prielnică pentru practicarea diferitor tipuri de turism, ceea ce oferă un farmec special acestei țări. Izvoarele cu ape minerale curative din țară constituie, deasemenea, un potențial bogat și variat pentru dezvoltarea turismului de sănătate și frumusețe. Atât sanatoriile cât și stațiunile balneare oferă oportunități pentru turismul balnear și de agrement. Cea mai importantă sursă de spa turism sunt izvoarele naturale lecuitoare ale Moldovei. Condițiile climaterice favorabile ale Republicii Moldova permit oferirea variatelor metode de tratament în centrele acvatice de spa: helioterapie, aeroterapie, talasoterapie, balneoterapie, etc [14]: *helioterapie* - „tratament care constă în expunerea corpului omenesc la acțiunea razelor solare ultraviolete, folosit în rahitism, reumatism, tuberculoză osoasă, unele boli de piele etc”; *aeroterapie* - „metodă de tratament a unor boli cu ajutorul aerului”; *talasoterapie* - „tratament terapeutic care constă în băi de mare asociate cu aer marin, folosit în boli ca reumatismul cronic, sinuzita, etc”; *ampeloterapie* - „folosirea strugurilor în scop terapeutic”; *peloidoterapie* - „tratament cu nămoluri naturale”; *balneoterapie* - „tratament medical constând în folosirea acțiunii factorilor climaterici, a apelor termale sau reci, a nămolurilor, etc.”[15]

Strategia de dezvoltare a turismului a Republicii Moldova 2020, prevede : Dezvoltarea și valorificarea formelor de turism pe trei direcții de bază: a) forme de turism active; b) forme de turism ce necesită impulsione; c) forme de turism de perspectivă. Turismul balnear este poziționat la forme de turism active, fiind definit și dezvoltat astfel:

„Turismul balnear – formă motivațională de turism practică de persoanele care se deplasează în stațiunile balneoclimaterice pentru îngrijirea sănătății sau prevenirea unor boli”. Acest tip de turism a cunoscut o mare dezvoltare, mai ales, în ultimele decenii, odată cu creșterea numărului de boli profesionale provocate de stresul vieții moderne din marile aglomerații urbane. Turismul balnear poate fi practicat în stațiunile balneomedicale și climaterice situate de obicei în zonele cu un microclimat adecvat, prielnic, în apropierea resurselor naturale: ape minerale, termale, nămoluri etc., cu efecte terapeutice în tratarea diferitelor maladii. Pentru punerea în valoare a acestor resurse naturale, e nevoie de crea baza materială și infrastructura tehnică specifică, cu maximum efect. Această formă de turism este tot mai solicitată și se dezvoltă considerabil, avînd ca scop nu numai tratamentul balnear, dar și tratamentele și curele balneomedicale cu scop profilactic. Resursele naturale balneoclimaterice din țara noastră, valorificarea acestora prin crearea și funcționarea centrelor de cură, oferă posibilitatea de a dezvolta intens turismul balnear în Moldova;[16]

Biroul Național de Statistică informează că, în anul 2018 agențiile de turism și turoperatorii au acordat servicii turistice la 323,5 mii de turiști și excursioniști, cu 13,5% mai mult decît în anul 2017. Majorarea numărului de turiști și excursioniști a fost condiționată de creșterea numărului de participanți la turismul emițător (+15,1%), turismul receptor (+10,2%), precum și la turismul intern (+5,3). Din cei 19,3 mii de turiști și excursioniști străini, care au vizitat Republica Moldova în anul 2018 și au beneficiat de serviciile agențiilor de turism și a turoperatorilor, 15835 (82,1%) au sosit în scopuri de odihnă, recreere și agrement, 2857 (14,8%) - de afaceri și profesionale și **584 (3,0%) - de tratament**. [17]

Turiștii străini beneficiază de cure balneare în RM, datorită existenței apelor minerale în baza cărora funcționează mai multe stațiuni balneare: Pe site-uri-le oficiale ale acestor centre de tratament găsim următoarea informație, referitoare la specializare și servicii:

**Centrul medical de tip Sanatorial "Revimed: Specializare:** tratamentul patologiilor sistemului nervos, locomotor, respirator. **Servicii:** Camera de sare (salina), băi curative (cu ozon, nămol, iodobrom, terebentină, sulfhidrică, cu spirulina, pin, muștar, etc). Tot aici funcționează o saună infraroșie cu sare. Pot fi făcute fizioproceduri, așa ca: laseroterapie, magnetoterapie, electromiostimulare, electroreflexoterapie, tratament cu ultrasunet, raze ultraviolete, electrosomn, micropolarizare cerebrală, tess-terapie, pat-masor; Clienții pot beneficia de: acupunctură; masaj curativ, diagnostic computerizat neinvaziv. Medici specialiști: neurolog, neurochirurg, terapeut, reabilitolog, psihoterapeut. Adresa: mun. Chișinău. Filiala

Ciocana: str. Mircea cel Bătrîn, 13/2. Filiala Telecentru: str. Lăpușnei, 20.[18]

**Sanatoriul „Speranța”:** *specializare:* afecțiuni ale sistemului cardiovascular, afecțiuni ale aparatului respirator, neuroze, afecțiuni ale aparatului osteo-articular. Adresa: mun. Chișinău, or. Vadul lui Vodă, str. Balneară, 11.[19]

**Sanatoriul „Constructorul”:** *specializat în* afecțiuni ale aparatului respirator cu caracter tuberculos, astm bronșic. Aici pot fi tratate boli ale sistemului cardiovascular, boli digestive, afecțiuni ale sistemului musculo-scheletic, afecțiuni ale rinichilor, dar și boli ale sistemului nervos. Printre *serviciile de bază* sunt menționate: reflexoterapie, ozonoterapie, mezoterapie, baroterapie, hidrocolonoterapie, hirudoterapie, acupunctură și altele. Adresa: mun. Chișinău, str. Zelinski, 15.[20]

**Sanatoriul „Nistru”:** *specializare:* organele tractului digestiv, sistemul circulator, boli de piele, afecțiunile aparatului locomotor, afecțiunile sistemului nervos, probleme ginecologice. *Servicii:* băi terapeutice cu dioxid de carbon, oxigen, brom, terebentină, sulfat de magneziu, spirulină; ultrasonografia organelor intrene; Aici pot fi făcute diverse analize așa ca: analiza biochimică a sângelui; efectuarea imunoanalizei; aprecierea nivelului hormonal al glandei tiroide; Analize ale organelor interne, boli gastrice și ulcer duodenal; gastroscopie, colonoscopie, rectoromanoscopia, USG, monitorizarea zilnică a activității inimii, diagnosticare cu raze X. Diagnosticul de laborator include investigații clinice, biochimice, bacteriologice, imunologice. Adresa: s. Camenca.[21]

**Sanatoriul „Codru”:** *Specializare:* maladii gastrointestinale, afecțiunile ale aparatului locomotor, maladiile sistemului nervos central și periferic, boli ginecologice, prostatită cronică, maladiile căilor respiratorii. *Servicii:* izvor cu apă minerală, duș subacvatic, băi cu nămol, sală pentru terapie fizică, fizioterapie, inhalatii. Pacienții centrului beneficiază de cabinete stomatologice, ginecologice, cabinete pentru masaj și acupunctură., cabinet de gastrofibroscopie, cabinet de rectoromanoscopia; laborator clinic, biochimic și bacteriologic; Adresa: or. Călărăși, s. Hîrjauca.[22]

**Sanatoriul „Bucuria-sind”:** *Specializare:* afecțiuni cardiovasculare, afecțiuni ale aparatului locomotor, sistemului nervos și endocrin, sistemului gastrointestinal și urinar etc.

*Servicii:* tratament cu ape minerale (produs local), balneoterapie, hidropatie, hidrocolonoterapie, parafinoozoceritoterapie, argiloterapie. Săli de masaj, masaj mecanic, aeroionomuzicoterapie, fizioterapie, gimnastică curativă, acupunctură, stomatologie. Adresa: mun. Chișinău, or. Vadul lui Vodă, str. Balneară, 1.[23]

**Sanatoriul „Struguraș”:** Este *specializat în* tratarea bolilor aparatului locomotor, ale sistemului nervos, boli endocrine, de nutriție și metabolism, deasemeni aici pot fi diagnosticate și tratate boli ale aparatului respirator, digestiv, circular; bolile genitale. Tot aici pot fi tratate bolile pielii și ale țesutului celular subcutanat, leziuni traumatice. *Servicii:* nămol galvanic, tratament cu argilă; aplicații cu parafină și ozocherită; băi cu salvie, terebentină, conifere, sare de mare, duș subacvatic; fizioterapie, masaj manual, irigații intestinale și microclisme, inhalatii, haloterapie, acupunctură, dietoterapie, fitoterapie, gimnastică curativă, saună finlandeză, aromoterapie, apă minerală, enoterapie (tratament cu vin), vacuum gradient terapie. Adresa: Dubăsari, s. Cocieri.[24]

**Sanatoriul „Nufarul alb”:** Sanatoriul și-a câștigat faima binemeritată nu numai în țară, dar și peste hotarele ei, datorită apei minerale bogate în brom și iod, similară apelor din Mațesta (Rusia). Apa minerală, pentru uz extern, din Cahul se aplică la tratarea bolilor sistemului nervos, ginecologice, cardiovascular, aparatului locomotor și bolilor de piele.

Apa minerală potabilă ”Nufarul Alb” acționează cu succes asupra tuturor sistemelor și funcțiilor organismului uman. Mineralizarea joasă, mediul alcalin, prezența ionilor de kalium și magneziu în apă și energetică ei deosebită, contribuie la normalizarea secreției gastrice, activează eliminarea fierii și urinei, regulează funcțiile organelor gastrointestinale și a rinichilor. Adresa: or. Cahul, str. Nucilor, 1.[25]

Oferta balneară a Republicii Moldova, prin funcționarea stațiunilor balneare existente îmbină curele balneare tradiționale (terapeutice și de recuperare) cu cele profilactice, utilizând atât factorii naturali terapeutici cât și fizioterapia. Procedurile balneare se completează cu gimnastică, piscină, saună, fitness, cură de teren, etc.

Pentru dezvoltarea acestui tip de turism, precum și pentru creșterea numărului de vizitatori străini dar și rezidenți care să beneficieze de serviciile oferite de potențialul balnear al Republicii Moldova, ar trebui implementate următoarele acțiuni:

- participarea la târguri și expoziții străine în domeniul turismului promovînd oferta turismului balnear;
- promovarea RM ca destinație turistică balneară;



- elaborarea și distribuirea de materiale promo tipărite, on-line, media;
- crearea de parteneriate interne, precum și cu agențiile de turism străine;
- stabilirea parteneriatelor între întreprinzătorii din turism și instituțiile publice;
- elaborarea de CD-uri cu filme promoționale;
- elaborarea traselor turistice balneare;
- elaborarea de suveniruri cu simbolurile sanatoriale ale țării.

Dezvoltarea turismului și în special a turismului balnear în Republica Moldova este un domeniu de perspectivă care poate atinge cote maxime, iar prin valoarea și valorificarea potențialului turistic existent poate fi ridicat gradul de dezvoltare economic al țării și al regiunilor.

#### Referințe bibliografice:

1. Legea cu privire la organizarea și desfășurarea activității turistice în Republica Moldova, nr. nr. 352-XVI din 24.11.2006, Monitorul Oficial nr.14-17/40 din 02.02.2007.
2. <https://ru.scribd.com/doc/312690550/Turismul-balnear-proiect>
3. Căndea Melinda, Potențialul turistic al României, Editura Universitară, București, 2007
4. Strategii de dezvoltare a turismului balnear în perspectiva integrării europene, Ianc, T.P., București, 2006, p.346
5. Aurelia-Felicia, Stăncioiu. *Dicționar de terminologie turistică*. – București: Editura Economică, 1999.
6. Aurelia Felicia, Stăncioiu, *Dicționar de terminologie turistică*, Editura Economică, București, 1999
7. [http://store.ectap.ro/articole/835\\_ro.pdf](http://store.ectap.ro/articole/835_ro.pdf)
8. [http://www.sfatulmedicului.ro/dictionar-medical/spa\\_6713](http://www.sfatulmedicului.ro/dictionar-medical/spa_6713)
9. <https://sanatate.bzi.ro/ce-inseamna-spa-vezi-si-care-sunt-cele-mai-dotate-centre-spa-din-romania-11165>
10. Minciu R. Economia turismului. Ediția a III-a revăzută și adăugită. București: Editura Uranus, 2005, p.54
11. <http://www.scritub.com/geografie/turism/Particularitatile-turismului-b1052111820.php>
12. Mihaela, Dinu, Geografia Turismului, Editura Didactică și Pedagogică, București, 2002, p. 246
13. <http://www.scritub.com/geografie/turism/Particularitatile-turismului-b1052111820.php>
14. Elena, Turcov. *Direcții de dezvoltare și promovare a turismului în Republica Moldova*. – Chișinău, Editura ASEM, 2002 p.62
15. [www.dexonline.ro](http://www.dexonline.ro)
16. Strategia de dezvoltare a turismului Turism 2020
17. <http://statistica.gov.md/newsview.php?l=ro&idc=168&id=6263>
18. [https://www.semia.md/ro/info/pregnancy/law/obzor\\_sanatoriev/default.aspx](https://www.semia.md/ro/info/pregnancy/law/obzor_sanatoriev/default.aspx)
19. <http://www.dartur.md/ro/alloffers/sanatoriu-speranta>
20. <http://sanatoriul-constructorul.md/>
21. <http://www.dartur.md/ro/hotele/sanatoriu-dnestr-camenca>
22. <http://vocea.md/sanatoriul-codru-carte-a-de-vizita-a-tarii-pe-care-o-putem-oferi-si-europei/>
23. <http://www.bucuriasind.md/ro/>
24. <http://www.struguras.md/?pag=page&id=41&l=ro>
25. [www.nufarul.md](http://www.nufarul.md)

#### ROLUL AUTORITĂȚILOR PUBLICE LOCALE ÎN ATRAGEREA INVESTIȚIILOR

Aurelia LITVIN, profesor universitar,  
Svetlana PETRAȘCU, lector universitar,  
Universitatea Agrară de Stat din Moldova

**Abstract.** *The transformation of organizational, social and economic processes take place under the conditions of the transition economy. The state has been actively and continuously involved in contributing to the proper development of our economy.*

*We already recognize and appreciate the achievements of our country regarding the reform of the*

*economy, especially the creation of the legislative, economic framework, the privatization of the state patrimony, the liberalization of the economic activity and the creation of favorable conditions for the entrepreneurial development, attracting foreign investments. Financial stabilization is reached, inflation has fallen, efforts are made to return to sustainable economic growth. Moreover, this year, we already have the first signs that Moldova's economy is on its way to overcoming the crisis period, going through the stage of structural improvement and economic growth.*

**Key words:** *Local Public Administration, investments, public-private partnership, local economic development.*

În urma cercetării situației ce ține de apariția și dezvoltarea științei administrației publice, menționăm faptul că are două domenii de cercetare: dezvoltarea științei administrației publice în esență, precum și dezvoltarea manierei de conducere a țării.

Suntem de acord că știința administrației publice ca ramură a științei, s-a constituit treptat într-o perioadă de timp îndelungată și în colaborare cu alte științe, ca urmare a preocupărilor pentru perfecționarea administrației publice.[1]

Administrația Publică ca știință a evoluat în deosebi în sfera practică. Aceasta implică organizarea managerială a unei organizații în scopul aprobării hotărârilor care garantează dezvoltarea proceselor microeconomice cât și activitatea de conducere. Domeniul de activitate într-o organizație constă în măsura de precauție a normelor conduită, elaborarea programului și ajustarea lui la personalul existent, coordonarea tuturor normelor de activitate precum și asigurarea condițiilor necesare de muncă: ateliere, utilaj, echipament. Acestea au ca scop dezvoltarea favorabilă a organizației. Toate domeniile de activitate ce se realizează în organizații este acceptabilă și pentru serviciile publice.

Administrația publică constituie o realizare concretă a științei administrației publice la diferite nivele ierarhice. Studiind literatura de specialitate, sa dovedit că managementul administrației publice s-a format în urma fuziunii a două științe: managementul și administrația publică. Acest fapt pentru prima dată a fost demonstrat în SUA la începutul secolului XX, odată cu intensificarea intereselor privind raționalizarea muncii pe criterii tehnico-științifici, cercetate de „părintele științei despre management”, Taylor.

Henri Fayol, reprezentant al științei management și creatorul termenului „doctrină administrativă”, care este președintele și fondatorul asociației „Centre d'études administratives de Paris”, a adus argumente vădite în ceea ce privește importanța aplicării științei manageriale în administrația publică.[2]

După opinia unor observatori străini (Agenția MOODY'S, bunăoară, una din dintre primele trei instituții în lume de stabilire a ratingului), țara noastră dispune de un climat investițional similar cu cel al Țărilor Baltice, mai favorabil ca al României, Turciei, Iordaniei și cu mult mai mult decât al Argentinei, Braziliei, Pakistanului, Bulgariei.[3]

Ca urmare a acestei constatări, este legitimă întrebarea: de ce totuși, și în condițiile unei acute necesități de investiții, și a unui climat investițional apreciat, am obținut rezultate practice atât de modeste?

Răspuns la această și alte întrebări asemănătoare putem găsi dacă ne aprofundăm în analiza activității Administrației Publice Locale și în special la rolul acesteia în atragerea investițiilor.

Ținem să menționăm faptul că, dezvoltarea Autonomiei locale în țara noastră, în condițiile actuale întâmpină un șir de impedimente și dificultăți.

Există un șir de cauze care duc la deprecierea importanței autonomiei locale în circumstanțele reformelor general democratice, care au loc în societatea noastră. De asemenea un șir de acțiuni schimbătoare, care sunt cauzate de introducerea unor noi mecanisme și proceduri, un cadrul legal, informațional și material imperfect, precum și lipsa asigurării financiare și resurselor umane.

Dezvoltarea autonomiei locale întârzie foarte mult și din cauza reformei teritorial-administrative și anume întoarcerea în anul 2003 la vechiul sistem de împărțire a Republicii Moldova în raioane. Totodată, în condițiile actuale care se caracterizează prin schimbul de sistem și elită politică apar probleme în ceea ce privește restructurarea instituțiilor puterii de stat.

Studiile efectuate de către Institutul pentru Dezvoltare și Inițiative Sociale „Viitorul” arată că principalele impedimente care împiedică dezvoltarea administrației publice locale în Republica Moldova este incompetența populației în ceea ce privește cadrul juridic și nivelul limitat de cunoștințe în privința posibilităților autonomiei locale.

Suntem de acord cu opinia lui Radu Carp, expusă în lucrarea sa și anume, într-o societate, în care mai multe generații au trăit într-un regim totalitar, fără să aibă tradiții democratice profunde, ideea

autonomiei locale nu este acceptată nici pe departe de către toți.[4]

În scopul perceperii adecvate de către cetățenii Republicii Moldova a rolului autorităților publice locale, în primul rând este nevoie de o schimbare esențială a părerilor și opiniilor ce țin de importanța relațiilor puterii în societatea noastră, și de o explicație vădită prin sistemul de educație a populației.

Autonomia locală a evoluat ca un fenomen necesar al societății civile, constituind baza potențială pentru dezvoltarea în continuare a independenței și creșterea domeniului social al populației. În pofida acestui fapt, situația reală în acest domeniu indică faptul că aparența unor structuri organizatorice ale administrației locale și a oportunităților pentru manifestarea dezvoltării sociale a populației nu este suficientă pentru implicarea cetățenilor în procesul de luare a deciziilor și în cel de analizare și dezbateră a problemelor locale.

Un alt impediment este fenomenul birocrăției de toate nivelurile, care vede în autonomia locală o amenințare la adresa bunăstării lor, metodelor obișnuite ale managementului. Mulți din politicieni, cred că punerea în aplicare a autonomiei locale echivalează cu diminuarea puterii de stat în Republica Moldova. Ei conchid acest fapt, că pot pune în aplicare puterea numai prin metodele subordonării administrative directe, referindu-se la toate problemele activității verigilor teritoriale ale societății.

Analiza politicilor investiționale a Republicii Moldova de către Organizația Națiunilor Unite, a arătat că în ultimii ani sau făcut mai multe încercările nereușite de a îmbunătăți absolut tot sistemul administrației publice locale din Republica Moldova. Toate aceste încercări sau redus la implementare unei reforme teritorial-administrativă și subevaluarea trăsăturilor de bază și anume conexiunea dintre activitatea statului și a societății. Așa dar, evoluția de mai departe a autonomiei locale este determinată în mare parte de necesitatea de a depăși contradicțiile și lacunele, din acest domeniu, cele mai importante fiind următoarele:

- ✓ caracterul incomplet al afirmării unei statalități de tip nou în Republica Moldova, eficacitatea funcționării căreia poate fi asigurată doar bazându-se pe administrația publică locală.

- ✓ scopul, sensul și rezultatul final al reformelor efectuate de către guvernul nu a fost întotdeauna înțeles și acceptat de societate., ceea ce duce la reducerea posibilităților de formare și dezvoltare a unor relații normale, eficiente ale sistemului autonomiei locale.

- ✓ reforma administrației publice locale a fost inițiată de către puterea de stat, fără să fie luate în considerație specificul sau lipsa în societatea noastră a experienței în acest domeniu, precum și aspectele naționale, istorice și de altă natură ale autonomiei poporului la nivelul comunității locale.

- ✓ lipsa unei strategii adecvate în interesul societății în reformarea structurilor post-sovietice, a structurilor administrației locale și subestimarea cronică a principiilor democratice și a factorului uman la organizarea organelor autonomiei locale.

- ✓ lipsa cunoștințelor suficiente în domeniul economiei, finanțelor, dar și cunoștințele necesare pentru organizarea și funcționarea unei localități moderne și a afacerilor comunale, a unui sistem de proiectare, de construire și de funcționare a mecanismului finanțării din partea statului, dar și a acelora internaționale.

- ✓ principiul separării funcțiilor de stat și a acelor politici între autoritățile general naționale și cele locale ale puterii nu sunt realizate până la capăt de către clasa politică a Republicii Moldova și el nu stă la baza reformării administrației locale. Partidele de stânga, reies din conceptul, conform căruia autonomia locală este nivelul inferior al sistemului de divizare pe verticală a puterii publice. Cele de dreapta resping această idee, crezând că separarea administrației publice locale de cea de nivel general național este o panacee pentru toate necazurile.

- ✓ populația nu se simte influențată pe deplin de către sistemul autonomiei locale și lasă dreptul său de a participa la conducere la mila autorităților locale.[5]

Reieșind din aceste circumstanțe, principalele probleme și impedimente ale interacțiunii autorităților locale cu populația sânt: lipsa cunoștințelor în ceea ce privește rolul și locul administrației locale, atât de către populație, cât și de reprezentanții autorităților locale, nivelul scăzut de participare al oamenilor la realizarea autonomiei locale, neîncrederea societății în autoritățile locale, subaprecierea capacității de autoorganizare publică a autorităților locale. Nu au fost create condițiile, care să stimuleze activitatea locuitorilor, coparticiparea lor la realizarea obiectivelor vitale la nivel local.[6]

- ✓ politicienii sunt mai mult preocupați cu preluarea experienței străine în detrimentul conținutului și calității reformelor și determinării bazei teritoriale a administrației publice locale în baza principiului subsidiarității, luându-se în considerare fezabilitatea economică și socială.

- ✓ centralizarea celei mai mari părți a resurselor bugetare la nivelul guvernamental, care sânt

distribuite sub forma ajutorului financiar al unităților administrativ-teritoriale, amplifică consecințele profund negative sub formă de intervenții ale puterii centrale în treburile organelor puterii locale, precum și inegalitatea ca consecință a conjuncturii politice, dar și încălcarea principiului transparenței și egalității la alocarea subvențiilor financiare. Un astfel de sistem aduce în prim-plan conducătorii locali, care au legături în capitală sau în centrul raional, care sânt capabili să negocieze cu oficialii și care-și petrec cea mai mare parte a zilei în incinta întreprinderilor de stat, în încercarea de a obține bani în loc să se ocupe de problemele dezvoltării de zi cu zi a teritoriilor subordonate.

În pofida, spectrului larg de probleme cu care se confruntă actualmente autonomia locală la această etapă a reformelor din Republica Moldova, cele mai importante sânt: nivelul scăzut al activității sociale și al culturii juridice a populației, lipsa cunoștințelor despre natura și posibilitățile autonomiei locale, cu alte cuvinte societatea civilă este slab dezvoltată. Cel mai evident impediment care a fost stabilit în urma studiului de către ONU este, opunerea rezistenței din partea birocrățiilor de toate nivelurile, precum și incapacitatea financiară a administrației publice locale, de acordul dintre responsabilitățile stabilite și asigurarea lor cu resurse.[7]

Chiar dacă, Administrația publică înseamnă activitatea, procese organizaționale sau persoane care activează în organele de stat, responsabile de instituirea și înfăptuirea prevederilor Constituției țării, a legilor și a altor acte adoptate de către organele legislative, precum și respectarea strictă a Constituției, a tuturor actelor normative emise de către autoritățile statale, spre regretul nostru nu este elaborată o politică investițională coerentă, precum și Strategia de atragere a investițiilor și promovare a exporturilor nu este promovată consecvent pentru a asigura un grad înalt de transparență.

Totuși, creșterea sau descreșterea capacității administrative a autorităților locale depinde într-o măsură mare de modul în care este organizată și realizată activitatea acestor organe, dar și de calitatea personalului și de atitudinea acestuia referitor la realizarea atribuțiilor sale.

Iată de ce afirmăm faptul că, dezvoltarea capacității administrațiilor publice locale este în conexiune cu creșterea nivelului de pregătire a funcționarilor publici, care deservește aceste instituții publice locale.

Cu toate acestea Guvernul RM depune eforturi în vederea atragerii investițiilor străine și autohtone în întreprinderile republicii, conducându-se după următoarele acte normative: Legea privind investițiile străine, Legea cu privire la proprietate, Legea prețului normativ al pământului, Legea cadastrului, bunurilor imobiliare, Legea cu privire la faliment, etc., rolul atragerii investițiilor de către APL la momentul actual este foarte scăzut.

Analizând contextul și realitățile din domeniul administrației publice, ținând cont de factorii obiectivi și cei subiectivi, considerăm că principalele obstacole în procesul de atragere a investițiilor sunt:

- criza valorilor etico-morale și corupția, care sunt un obstacol general pentru dezvoltarea Republicii Moldova, inclusiv și pentru administrația publică locală;
- lipsa unei informări adecvate cu privire la atragerea investițiilor, promovată în contextul alinierii la standardele europene;
- rezistența la schimbare și modernizare din partea unor categorii ale autorităților administrației publice locale ce nu corespund exigențelor profesionale și rigorilor legale;
- lipsa, în cazul partidelor de la guvernare, a voinței politice de a asigura o autonomie locală reală - decizională, financiară și bugetară ;
- necunoașterea, respectiv neaplicarea de către mulți reprezentanți ai autorităților publice locale a legislației în vigoare, a strategiilor și programelor de dezvoltare ale Republicii Moldova ;
- nivelul scăzut de pregătire profesională a specialiștilor în administrația publică locală, în special, în ceea ce privește scrierea proiectelor de investiții materie de abilități practice, dar și lipsa condițiilor adecvate de remunerare pentru debutanții în serviciul public la nivel local;

Autoritățile locale, ar trebui să-și creeze un portofoliu cu prezentări argumentate ale proiectelor investiționale necesare în localitate, cu răspunsuri privind condițiile oferite, contribuțiile, raportul cost-beneficiu și impactul pe termen lung pentru toate părțile implicate, lista cu fișele sau conceptele de proiecte fezabile, ținând cont și de prioritățile raionale și regionale în acele domenii. Trebuie de folosit cu perseverență toate oportunitățile (forumuri, mese rotunde, întruniri cu reprezentanții misiunilor diplomatice, ai diverse companii private și ai donatorilor) pentru promovarea acestor proiecte. Deși este ușor să vorbim de parteneriate public-private, principalele obstacole ale acestora sunt lipsa încrederii între părți, lipsa stabilității și previziunii economice, și lipsa unor condiții fiscale și reguli clare în privința gestionării patrimoniului. Trebuie de acordat o mai mare atenție unor studii de fezabilitate

calitative pentru a analiza la modul realist unde pot fi create parcuri industriale sau incubatoare de afaceri și unde nu. Or, acestea sunt investiții prea mari, care uneori nu se justifică prin spații imense fără rezidenți și perspective.

Totodată, de menționat este faptul ca în vara anului 2018 pentru Autorități publice locale (Nord, Centru, Sud) au fost organizate seminare cu privire la dezvoltarea economică locală a Regiunilor de Dezvoltare și promovare a investițiilor. Aceste seminare, care sunt foarte benefice s-au desfășurat în cadrul proiectului „Un nou impuls pentru dezvoltarea afacerilor în Regiunea de Dezvoltare Nord a Republicii Moldova”, finanțat de Agenția Cehă pentru Dezvoltare și implementat de People in Need Moldova în parteneriat cu ADR Nord și Asociația obștească „Pro Cooperare Regională”.

Reieșind din aceea că atragerea investițiilor este sarcina primordială a autorităților publice, în mai multe raioane ale țării au fost create Centre de resurse și asigurare a durabilității investițiilor, drept o sursă de informare și susținere a comunităților din raioanele Republicii în soluționarea unor probleme prin valorificarea surselor donatoare.

Suntem de acord cu obiectivele de funcționare a acestor centre, care sunt descrise pe site-ul de mai jos și anume:

- ✚ Stabilirea priorităților investiționale și raportarea lor la problemele identificate în rezultatul analizei situației în fiecare comunitate din raion;
- ✚ Identificarea potențialilor participanți la concursurile investiționale;
- ✚ Pregătirea și elaborarea formularului și actelor necesare pentru obținerea finanțării;
- ✚ Evaluarea resurselor necesare, care sunt implicate la etapa de pregătire și elaborare a documentației de proiect;
- ✚ Asigurarea managementului proiectelor în derulare;
- ✚ Stabilirea și nominalizarea resurselor necesare implementării proiectelor;
- ✚ Planificarea activităților proiectelor propuse spre finanțare și a celor în derulare;
- ✚ Asigurarea secretariatului și a corespondentei pentru structurile la care Consiliile raionale participă în calitate de lider sau membru;
- ✚ Participarea la activitățile de pregătire și instruire în ce privește contractarea, implementarea și monitorizarea proiectelor ;
- ✚ Realizarea și pregătirea materialelor aferente activităților proprii centrului;
- ✚ Organizarea și co-organizarea de evenimente și întruniri în localitățile beneficiare de investiții;[8]

Cu toate că, pe parcursul ultimilor ani în Republica Moldova au fost întreprinse mai multe măsuri pentru a îndeplini cerințele Consiliului Europei în domeniul descentralizării și consolidării autonomiei locale, rezultate semnificative în vederea adaptării sistemului APL la standardele europene în deosebi în ceea ce privește atragerea investițiilor de către administrația publică locală întârzie să se producă.

Actualmente, autoritățile locale activează într-un mediu foarte politizat, cu capacități administrative, reduse, fapt care se reflectă în neproporționalitatea între atribuțiile legale și resursele financiare alocate pentru exercitarea lor. Resursele umane reduse în cadrul autorităților a dus la aceea că un număr mare de competențe și responsabilități în autoritățile publice sunt îndeplinite de către o singură persoană din cauza insuficienței resurselor financiare și specialiștilor calificați. Toate acestea diminuează calitatea procesului decizional local și reduce capacitățile APL de a se implica în soluționarea problemelor sociale și economice, deci din cadrul primărilor lipsesc de regulă specialiști pe atragerea de investiții, juriști, economiști, specialiști pe planificare urbană, arhitecți etc.

### Referințe bibliografice:

1. Note de curs. Administrarea publică. Victor Mocanu. Chisinau. 2013
2. Fayol Henri L'Éveil de l'esprit public, Paris, Dunod et Pinat. 1918
3. Moody's Investors Service
4. Radu Carp, Strategii și propuneri de reforma a administrației publice în perspectiva integrării europene, în Revista de Drept public nr. 2/2006
5. www.moldovenii.md
6. Rolul autorităților publice locale în asigurarea protecției și asistenței sociale a populației. Ghid teoretico-practic. Chișinău 2008. UNICEF
7. Analiza politicii investiționale a Republicii Moldova - Publicație a Organizației Națiunilor Unite, 2013
8. www.causeni.md

## ALIMENTAȚIA PUBLICĂ ÎN TURISM

**Ludmila NONI**, drd., lector universitar,  
Departamentul Științe Economice  
Universitatea de Stat "B. P. Hasdeu" din Cahul

**Abstract.** *Public food represents economic activity which consists in producing a wide range of cuisine, confectionery and pastry, offering consumers along with the drinks and other food commodities. They are consumed in various kinds of special units, which provide recreational opportunities. Restoration activity has grown with the rise of people's needs to eat more diverse, to spend time with friends or family outside the home, to rest, but also as well as a suitable place for negotiation and business. The public food activity is influenced to a very important extent by the tourist phenomenon, being one of the basic services of tourism, which determines the quality of the touristic activity as a whole. Innovation in the field of public food is the digital menu / interactive electronic menu or eMenu, it has many advantages for both the client and the owners of restaurants.*

- **Alimentația publică/restaurația** „cuprinde întreaga producție și distribuție de mâncare și băuturi, respectiv, după caz, pregătirea preparatelor culinare și a produselor de patiserie-cofetărie, aprovizionarea cu mărfuri, consumul produselor pe loc sau în afara unităților, cât și crearea unei ambianțe favorabile destinderii și recreării clienților” [1]
- **Alimentația publică** poate fi definită ca „activitatea de producție culinară și desfacerea (distribuția) acesteia, precum și a băuturilor, care se desfășoară în cadrul unor unități specializate. Activitatea de alimentație îmbină producția culinară cu desfacerea acesteia și a băuturilor, fie pentru consumul pe loc, fie pentru acasă”. [2]
- **Alimentația publică/alimentația/restaurația** „cuprinde întreaga producție și distribuție de mâncare și băuturi, respectiv, după caz, pregătirea preparatelor culinare și a produselor de patiserie-cofetărie, aprovizionarea cu mărfuri, consumul produselor pe loc sau în afara unităților, cât și crearea unei ambianțe favorabile destinderii și recreării clienților”. [3]
- **Alimentația publică** „reprezintă activitatea economică care constă în producerea unei game variate de preparate culinare, produse de cofetărie-patiserie, care se oferă consumatorilor împreună cu băuturi și alte mărfuri alimentare. Acestea sunt consumate în diferite tipuri de unități special amenajate, care oferă posibilități de agrement”. [4]

Tot mai mult în cărțile de specialitate întâlnim cuvântul *restaurație* în loc de *alimentație publică*, dar care are același sens:

- **Restaurație** – „(În gastronomie) cuvânt recent, utilizat tot mai frecvent în literatura de specialitate în locul sintagmei *alimentație publică*, pentru domeniul de activitate cuprinzând producția culinară (pregătirea preparatelor culinare, de patiserie și de cofetărie) și desfacerea acestora, precum și a băuturilor (servirea pentru consumul pe loc sau livrarea la comandă, în afara localului), activitate desfășurată în cadrul unor unități economice specializate”. [5]

Industria de restaurație s-a dezvoltat odată cu omenirea, iar primele scrieri despre serviciile de ospitalitate datează din antichitate dezvoltându-se treptat, ca rezultat al dezvoltării comerțului și a călătoriilor, care au condiționat apariția de localuri pentru cazarea călătorilor, dar și alimentarea acestora.

În antichitate, primele unități de cazare erau: *popasurile* – localuri specifice Imperiului Roman, care găzduiau călătorii ce se deplasau din Roma spre periferiile Imperiului, acestea fiind descrise în lucrările lui Marco Polo, *tavernele* în codul de legi a lui Hammurabi. Dezvoltarea comerțului între teritoriile Mediteraniene și Orientul Apropiat, Asia, India, China au dus la apariția *caravan-serai-urilor* - hanuri cu curți mari pentru opriri peste noapte. Toate aceste unități, de o calitate joasă, aveau ca scop de a adăposti călătorii, oferindu-le loc de odihnă, hrană pentru ei și pentru animale.

În Evul mediu, un rol important în dezvoltarea formelor de cazare l-a avut biserica creștină, care obliga mănăstirile să adăpostească pelerinii, astfel au apărut *hospice*, unde stăpânii erau obligați să asigure călătorii cu pâine, serviciu de frezer, cibotărie și alte servicii. În Anglia medievală unitățile de cazare se numeau *stație poștală*, datorită caretei poștale, care pe parcursul drumului făcea câteva popasuri în localuri - stația poștală- ce ofereau odihnă și hrană călătorilor.

*Lumea nouă* este caracterizată de apariția în Europa, a unor unități noi - *cafenele*, iar în Rusia –

*ceainăriile*. Prima cafenea a fost deschisă la Paris în anul 1672, iar mai târziu apar *cabaret-urile*.

În 1553 la Paris este deschis primul *restaurant* "Tour d'Argent", unica unitate pe atunci, care oferea clienților preparate culinare. Cuvântul "restaurant" a apărut mai târziu, având două explicații. Prima variantă este legată de bucătarul francez Boulanger, despre care se spune că oferea clienților săi supă din carne de oaie în vin într-un local ce avea la intrare inscripția „restaurant”. În timpul revoluției franceze 1789-1799, mulți din bucătarii francezi, plecând și lucrând ca bucătari în alte țări, au contribuit la răspândirea termenului de "restaurant". O altă variantă a apariției ar fi următoarea: cuvântul "restaurant" care este de origine franceză ar fi asociat cu cel de a reface (restaurator de energie). Brillat Savarin considera că restauratoare de energie sunt: carnea, ciocolata și consomme-ul. Astfel, produsele restauratoare de energie sunt comercializate într-un local specializat – restaurant.[4]

Pe lângă produse care refac, Antoine Beauvilliers, cel care a deschis primul restaurant de lux în 1782 la Paris – "Marea tavernă a Londrei", considera ca un restaurant de clasă se ține pe 4 lucruri esențiale: o cameră elegantă, chelneri inteligenți, pivnița cu vin și mâncare superbă.

Dezvoltarea social – economică a dus la creșterea cererii față de alimentația în afara casei, ceea ce a contribuit la apariția și dezvoltarea diferitelor unități de alimentație publică. Rolul unităților de alimentație publică s-a extins de la cel de hrănire, devenind și locuri pentru socializare, odihnă și afaceri. Astăzi, unitatea de alimentație publică îndeplinește 4 funcții de bază:

❖ *Hrănire*- este funcția de bază și este vorba de masa luată în afara casei; mesele frugale luate în afara orelor obișnuite. Serviciul trebuie să fie rapid și la un preț scăzut, de aceea tipurile de unități ce îndeplinesc exclusiv această funcție sunt: restaurantul fast-food, bistrourul, snack-barul, cantina.

❖ *Loisir*- este tipul de masă luată, de obicei, seara, în drum spre casă pentru a evita oboseala și timpul necesar pentru a găti în propria bucătărie. Este specific și în timpul voiajului turistic.

❖ *Convivialitate (socială)* – este funcția care asigură necesitatea de socializare, această masă se ia împreună cu familia sau prietenii într-o ambianță deosebită și meniuri variate.

❖ *Afaceri*- majoritatea partenerilor de afaceri, fie în perioada negocierilor, sau semnării unui contract, preferă să discute și să ia masa într-un local unde ambianța, decorul și calitatea preparatelor sunt esențiale.[1]

Alimentația este una din necesitățile fiziologice de bază ale omului, deoarece este în strânsă legătură cu toate sectoarele de activitate. Activitatea de alimentație publică joacă un rol important în dezvoltarea turismului, deoarece:

✓ În majoritatea cazurilor pachetul turistic include cel puțin două servicii, fiind cele de bază: alimentare și cazare.

✓ Serviciile de alimentație trebuie adaptate cerințelor clienței: vârsta, sexul, naționalitatea, starea sănătății, scopul etc;

✓ Este o componentă de bază a produsului turistic și trebuie să fie prezentă în toate momentele principale ale vacanței: la locurile de îmbarcare, în mijloacele de transport, în locul de destinație, în punctele de agrement;

✓ În vacanțele de tratament, este foarte important ca regimul alimentar să nu afecteze rezultatele tratamentului medical;

✓ Pentru gurmanzi, arta culinară poate fi unicul sau principalul motiv de a călători sau realiza vacanțe în diferite destinații.[4]

Domeniul alimentației publice se divizează în două sectoare de activitate:

1. **alimentația cu caracter social:** restaurația socială este destinată pentru colectivități, localizate în: întreprinderi, unități administrative, unități de învățământ de toate gradele, spitale, clinici, cămine de bătrâni și copii, tabere, armată, comunități religioase etc.[1] Din categoria unităților cu caracter social fac parte:

- *Cantina-restaurant*
- *Restaurantele cu autoservire*
- *Unitățile pentru serviciile pe loc*
- *Restaurantele automate*

2. **alimentația cu caracter comercial:** este destinată tuturor clienților, funcționează în baza jocului liber al cererii și ofertei, și majoritatea oferă și condiții recreati-distractive. Din categoria unităților cu caracter comercial fac parte:

• *restaurant:* restaurant clasic, restaurant cu specific local sau național, restaurant cu program artistic, braserie, berărie, grădina de vară (terasă), specializat: (pescăresc, vânătoresc, zahana, rotiserie,

dietetetic, lacto-vegetarian, tip familial)

- *bar*: bar de zi, bar de noapte, cafe –bar (cafenea), disco-bar, bufet- bar
- *fast-food*: restaurant F-F, F-F cu autoservire, bufet tip expres/bistrou, pizzerie, snak-bar
- *patiserie*
- *cofetărie*[6]

În afara unităților de alimentație publică prezentate mai sus, specifice Republicii Moldova, mai putem adăuga câteva care fie sunt ultimele venite pe piață, fie se încadrează în categoria unităților de alimentație a altor țări. De ex: bodega, pub, creperii, birt, cabaretul etc

O altă diferență a unităților de alimentație publică este pregătirea către deservirea clienților, numit - **Mise-en-place** – „ansamblul operațiunilor ce se efectuează pentru pregătirea și aranjarea mobilierului și a obiectelor de inventar pentru realizarea serviciului de alimentație”:

1. Alinierea și fixarea meselor;
2. Așezarea fețelor de masă;
3. Marcarea locului prin farfuria-suport, care indică locul și numărul persoanelor la o masă; poate fi indicat prin farfuria întinsă sau șervet;
4. Aranjarea tacâmurilor;
5. Aranjarea paharelor (aperitiv, vin alb, vin roșu, apă minerală);
6. Aranjarea farfuriei pentru pâine și a cuțitului pentru unt;
7. Aranjarea obiectelor de menaj și de inventar mărunț (sare, piper, scrumiere, vase de flori);
8. Aranjarea șervetelor;
9. Aranjarea scaunelor.[7]

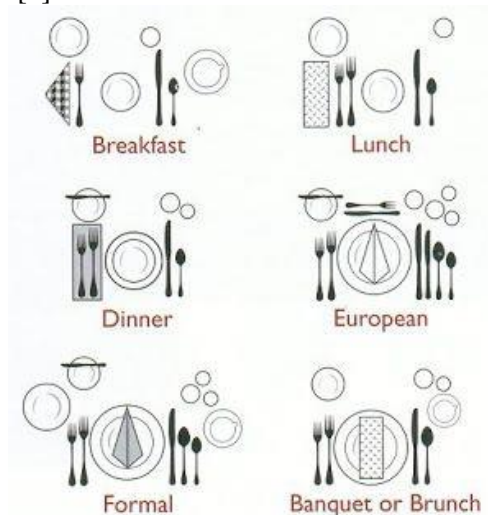

**Figura 1. Mise-en-place.**

Mise-en-place-ul se va face diferit, în funcție de tipul de masă (mic-dejun, prânz, cină), de tipul de serviciu, de tipul unității, de țară și respectiv obiceiuri de consum ale populației.

Unitățile de alimentație se deosebesc și după forma de prezentare a preparatelor culinare, ceea ce a dus la apariția diverselor forme de meniu. În literatura de specialitate meniul este definit astfel: „Meniul reprezintă totalitatea preparatelor și produselor care se prezintă și se servesc într-o anumită ordine și constituie, după caz, o masă completă și totodată prin meniu se poate înțelege și hîrtia sau cartonul pe care se prezintă, în ordinea servirii, produsele, preparatele și băuturile servite la masa respectivă, de una sau mai multe persoane”. [4]

**Meniul a la carte** – este tipul de meniu asemeni unei cărți, ce include o gamă largă de preparate și băuturi, asigurînd satisfacerea dorințelor și nevoilor culinare ale clienților.

**Meniul zilei** – se prezintă pe o foaie separată, poate fi pentru fiecare zi a săptămânii în parte sau toate la un loc, sau pentru anumite sărbători: Crăciun, Revelion, Paște, oferind câte 3 preparate pentru prânz sau cină, sau pot fi incluse anumite specialități ale localului.

**Meniul cu preț fix fără posibilitatea de alegere** – când sunt oferite câte un singur preparat pentru fiecare sortiment, clientul neavînd posibilitatea să aleagă. Este format, de obicei, dintr-o gustare caldă sau rece, un preparat de bază unic (la alegere din pește sau carne), salată sau brînzeturi, un desert, toate la un singur preț. Specific, în special, pentru mesele festive.



**Meniu cu preț fix cu posibilitatea de alegere** – este asemănător cu meniul la preț fix fără alegere, prețul este unic, numărul preparatelor la fiecare serviciu variază între 3 și 6, clienții având o mai mare posibilitate de alegere.

**Meniul impus** – Este specific pentru sejururi, cu achitarea anticipată a serviciilor de masă, iar turiștii au posibilitatea alegerii unui meniu fix cu o zi înainte. Se practică și pentru alimentația colectivă pe lângă întreprinderi/instituții sau în școli.

**Meniul comandat** – caracteristic pentru mesele oficiale sau pentru anumite evenimente (recepții, zile de naștere, banchete), când meniul sau ordinea preparatelor se face anticipat.

**Meniul cu specific** – se adresează diferențiat pe categorii de clienți în funcție de vârstă, evenimente: pentru zilele de post, tipuri de alimentații, meniuri vegetariene, meniuri dietetice, pentru copii, pentru sportivi.[7]

Inovația în domeniul alimentației publice o reprezintă **meniul digital/meniul electronic interactiv sau e-Menu**.

Meniul electronic sau e-Meniu - „reprezintă transpunerea clasicului meniu tipărit în plan digital, pe tablete, display-uri touchscreen sau chiar mese digitale cu ecran tactil, pe lângă simpla funcție de prezentare a ofertei, el putând înlocui parțial personalul de servire din orice tip de local prin trimiterea comenzii către bucătărie sau bar”. Aceiași sursă ne dă o altă explicație a e-meniului. „e-Meniul este pasul înainte, de la banalele meniuri pe hartie la cele virtuale, principalele obiective ale acestora fiind acela de a informa cât mai bine clienții în privința preparatelor dintr-un restaurant și acela de a crește profitabilitatea unei locații”.[8]

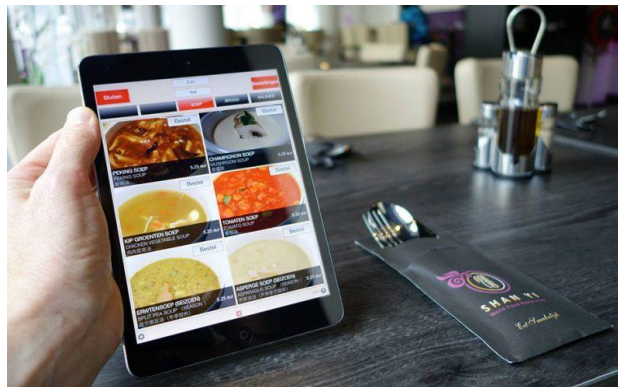

**Figura 2. e-Menu.**

Meniul electronic prezintă foarte multe avantaje atât pentru client, cât și pentru proprietarii de restaurante:

- informația inmagazinată pe e-Meniu nu poate fi prezentată și pe meniurile tipărite.
- e-Meniul poate prezenta pe lângă fotografiile preparatelor, ingredientele din care sunt realizate, conținutul de calorii sau de grăsimi, combinațiile între diferite mâncăruri, impresiile consumatorilor precedenți sau agenții alergeni.
- clientul poate să vadă în mod foarte clar pe ecran specialitățile casei.
- e-Meniu poate ajuta consumul de vin, pentru că se pot face recomandări, pot fi prezentate detalii despre anumite soiuri, branduri sau regiuni.
- e-Meniul este și o formă de divertisment, el putând oferi atât opțiuni multimedia, cât și de mailing sau internet.
- clientul poate să personalizeze atmosfera cu tipul de muzică favorit, poate să se uite la videoclipuri înainte, în timpul și după masă, poate de asemenea să joace jocuri interactive, să își verifice mail-ul sau să navigheze pe internet.
- chemarea chelnerului
- clienții plasează comanda singuri
- afișarea ofertelor speciale
- timp de preparare
- chestionare de satisfacție ale clientului
- meniul disponibil în mai multe limbi [9]

Activitatea restaurației s-a dezvoltat odată cu creșterea tot mai mare a necesităților oamenilor de

a se alimenta cât mai divers, să petreacă timpul cu prietenii sau familia în afara casei, pentru de odihnă, dar și ca mediu adecvat de negociere și de afaceri. Alimentația publică este influențată într-o foarte mare măsură de fenomenul turistic, fiind una dintre serviciile de bază ale turismului, care determină calitatea activității turistice în ansamblu. Inovația în domeniul alimentării publice este meniul digital / meniul electronic interactiv sau e-Menu, care are multe avantaje atât pentru client cât și pentru proprietarii de restaurante.

### Referințe bibliografice:

1. HOTARIRE de Guvern nr. 643 adoptat: 27.05.2003, Cu privire la aprobarea Normelor metodologice și criteriilor de clasificare a structurilor de primire turistice cu funcțiuni de cazare și de servire a mesei;
2. Florea Constantin, Bugan Marian, *MAÎTRE D'HOTEL*, Gemma print 2003, 271 p.
3. Florea constantin, *Manualul practic al ospatarului*, CNIT, 250 p.
4. Nistoreanu Puiu, *Managementul în turism servicii*, accesibil la:  
<http://www.biblioteca-digitala.ase.ro/biblioteca/carte2.asp?id=466&idb=9>
5. Sabau Sergiu, Sabau Rita, *Tehnica Servirii Consumatorilor*, accesibil la:  
[www.facultate.regielive.ro/.../tehnica\\_servirii\\_consumatorilor-29459.html](http://www.facultate.regielive.ro/.../tehnica_servirii_consumatorilor-29459.html)
6. <https://dexonline.ro/definitie/restaura%C8%9Bie>
7. <http://www.biblioteca-digitala.ase.ro/biblioteca/carte2.asp?id=466&idb=9>
8. <https://biblioteca.regielive.ro/proiecte/industria-alimentara/tehnologie-si-management-in-alimentatia-publica-196062.html>
9. <http://e-meniu.blogspot.com/>
10. <https://posnet.ro/meniu-digital-posnet/>

## IMPACTUL INVESTIȚIILOR ASUPRA DEZVOLTĂRII REGIONALE

**Ianina CAZAC**, lector universitar,  
**Corina NICHITCIN**, lector universitar,  
Universitatea de Stat "Alec Russo" din Bălți

**Abstract.** *The traditional objective of regional development policies is to reduce territorial disparities to achieve a relative balance between levels of economic and social development in different regions within a given national territory. The National Fund for Regional Development occupies a distinct position in the state budget. In essence, the National Fund for Regional Development is the main source of funding through which Regional Development Agencies can conclude contracts for the performance of works and services, the procurement of goods, which explicitly aim at promoting regional development.*

Creșterea economică durabilă a unei economii nu poate fi atinsă fără o dezvoltare regională echilibrată. În Republica Moldova subiectul dezvoltării regionale este unul acut, din cauza discrepanțelor majore între regiunile rurale și cele urbane. Pentru a atenua aceste discrepanțe și a stimula creșterea economică durabilă, pe parcursul mai multor ani au fost depuse eforturi de constituire a unei arhitecturi instituționale și normative destinate domeniului de dezvoltare regională.

Drept instrument cheie pentru finanțarea proiectelor de dezvoltare regională a fost constituit Fondul Național pentru Dezvoltare Regională. De asemenea, proiectele de dezvoltare regională sunt finanțate și din sursele partenerilor de dezvoltare, sau prin cofinanțare din sursele proprii ale autorităților publice locale candidate la proiecte.<sup>1</sup>

Fondul își desfășoară activitatea în baza legislației în vigoare urmărind realizarea a două obiective-cadru: primul constă în alocarea de mijloace pentru a susține dezvoltarea regiunilor, în special, a zonelor defavorizate și al doilea în consolidarea posibilităților/ capacităților funcționale ale instituțiilor, capabile să asigure implementarea strategiilor (naționale și regionale) de dezvoltare regională.

Obiectivul întâi al dezvoltării regionale prevede o dezvoltare social-economică echilibrată și durabilă pe întreg teritoriul Republicii Moldova, reducerea discrepanțelor dintre nivelurile de dezvoltare

social-economică a diferitor regiuni/ zone și ale celor din interiorul fiecărei zone.

În baza obiectivului doi pentru implementarea politicii de dezvoltare regională se presupun consolidarea oportunităților financiare, instituționale și umane pentru dezvoltarea social-economică a regiunilor, susținerea activității autorităților administrației publice locale și a colectivităților locale orientate spre dezvoltarea social-economică a localităților, implicarea autorităților publice locale, a colectivităților în programele naționale, de sector, regionale de dezvoltare.<sup>2</sup>

În perioada 2011-2017 din FNDR, pentru implementarea proiectelor investiționale în regiunile Republicii Moldova au fost utilizate 1089,35 mil.lei, inclusiv Regiunii de Dezvoltare Nord i se atribuie 377,83 mln.lei, ceea ce constituie 35% din suma totală a investițiilor, constituind suma maximă. Pentru necesitățile Regiunii de Dezvoltare Centru au fost repartizate 360,97 mln.lei, ceea ce constituie 33%, iar Regiunii de Dezvoltare Sud i se atribuie 31% din valoarea totală a investițiilor, ceea ce reprezintă 339,65 mln.lei. Cota procentuală minimă a fost îndreptată spre Regiunea de Dezvoltare UTA Găgăuzia și anume 10,89 mln.lei, adică 1% din suma investițiilor.[1]

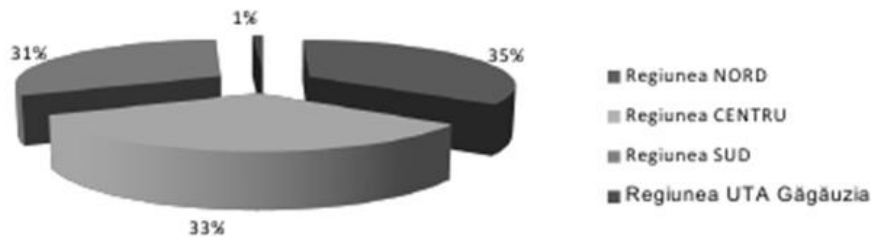

**Figura 1. Ponderea investițiilor repartizate pe regiunile Republicii Moldova**

Criza economică a influențat negativ alocările destinate pentru FNDR în anii 2015 și 2016. Astfel, criza menționată a dus la o contractare a sumelor alocate și realizate din FNDR atât în termeni nominali, cât și cei reali. Chiar și cu reluarea creșterii finanțării în anul 2016, în termeni reali aceste alocări nu au atins nivelul de până la criză și sunt mai mici decât în anul 2011, când și-a început activitate în plină forță FNDR [14, p.58].

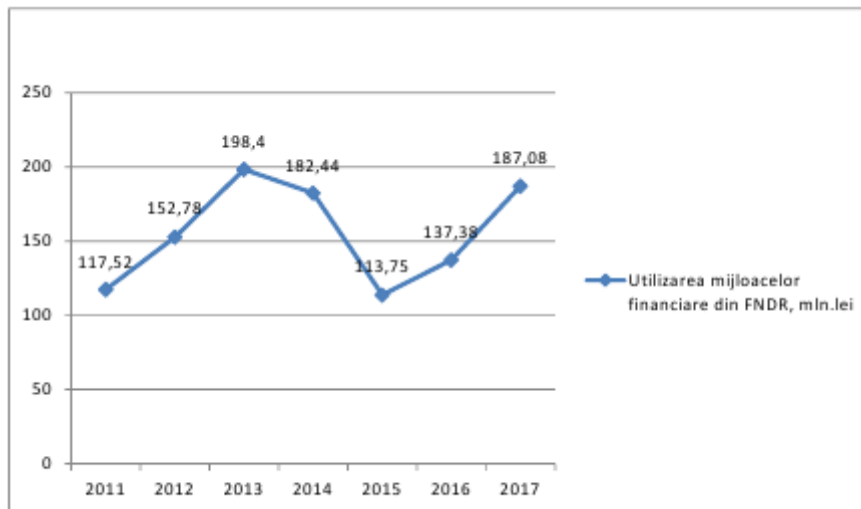

**Figura 2. Evoluția mijloacelor financiare alocate din FNDR**

Menționăm faptul că în anul 2015 se constată o descreștere a mijloacelor financiare față de anul 2014 cu 68,69 mln.lei. Cauza fiind criza economică care a influențat negativ alocările destinate pentru FNDR în anii următori 2015-2016. Pe parcursul perioadei 2015-2016 se observă o creștere neesențială a mijloacelor financiare utilizate din FNDR. În anul 2015 se constată valoare minimă în mărime de 113,75 mln.lei, iar în anii următori putem constata o sporire a mărimii resurselor financiare utilizate din FNDR pentru finanțarea proiectelor investiționale și anume în anul 2017 o sporire cu 73,33 mln.lei față

de anul 2015 și sunt stabilite valori maxime la nivel de 187,08 mln.lei.

Modalitatea de finanțare a dezvoltării regionale îi revine Fondului Național de Dezvoltare Regională (FNDR), resursele căruia sunt insuficiente pentru dezvoltarea regiunilor. Potrivit Legii bugetului de stat pentru 2017 pentru FNDR au fost alocate cca 200 milioane lei, ceea ce constituie 0,3% din PIB-ul Republicii Moldova. Este de fapt o sumă infimă la ceea ce urmează de realizat conform SNDR pentru 2016-2020. De exemplu, Estonia și Lituania alocă cam circa 5% din PIB, iar România alocă peste 2,5%.

**Tabelul 1**

**Evoluția mijloacelor financiare din FNDR pe domenii de intervenție în perioada anilor 2014-2017**

Indicatori	2014	2015	Abaterea absolută	2016	Abaterea absolută	2017	Abaterea absolută
1. Infrastructura de drumuri regionale și locale (DRL), mln. lei	116,56	77,54	-39,02	74,54	-3,0	51,54	-23,0
2. Aprovizionarea cu apă și sanitație (AAC), mln. lei	17,02	12,89	-4,13	23,24	+10,35	73,42	+50,18
3. Managementul deșeurilor solide (MDS), mln. lei	-	-	-	-	-	1,07	+1,07
4. Dezvoltarea infrastructurii de sprijin în afaceri (IA), mln. lei	24,34	14,63	-9,71	32,27	+17,64	16,64	-15,63
5. Sporirea atractivității turistice (AT), mln. lei	24,52	8,69	-15,83	7,33	-1,36	19,29	+11,96
Total	182,44	113,75	-68,69	137,38	+23,63	161,96	+24,58

Studiind datele (tabelul 1) putem concluziona și anume în anul 2014 ponderea cea mai mare din sursele financiare repartizate din FNDR revin domeniului infrastructurii de drumuri regionale și locale i se atribuie 63,89% din suma totală repartizată, ceea ce constituie 116,56 mln.lei, iar în anii următori se constată o descreștere pînă la 51,54 mln.lei în anul 2017, îi revine doar 31,82% din suma totală a mijloacelor financiare (figura 3).

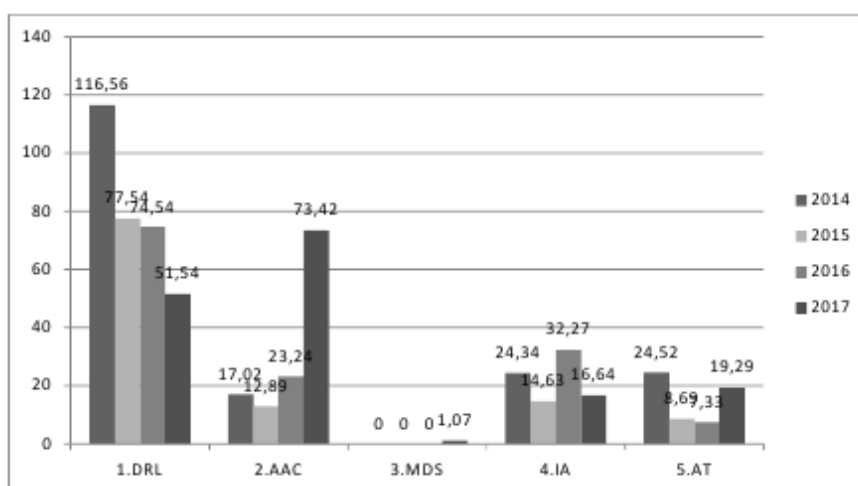

**Figura 3. Evoluția proiectelor investiționale din FNDR**

Mijloacele financiare ce revin domeniului de aprovizionare cu apă și sanitație finanțate din FNDR au o tendință de majorare în perioada 2015-2017, atingînd nivelul maximal în mărime de 73,42 mln.lei, sporind cu 50,18 mln.lei față de perioada anului 2016, revenind cea mai mare pondere din toate domeniile de intervenție de 45,33%, în anul 2017.

La nivel național ponderea cea mai mică de 0,66% îi revine proiectelor din domeniul de intervenție a managementului deșeurilor solide, ceea ce constituie 1,07 mln.lei, în anul 2017. În anul

2017 după o stagnare de circa 3 ani au fost revăzute proiectele din acest domeniu, ponderea mijloacelor financiare în domeniul managementului deșeurilor solide a fost în creștere în perioada anilor 2011-2013, când au fost inițiate proiectele investiționale.

În anul 2016 cele mai multe mijloace financiare au fost îndreptate spre domeniul de dezvoltare a infrastructurii de sprijin în afaceri din FNDR atingând valoarea maximă a perioadei cercetate și anume de 32,27 mln.lei, iar în anul 2017 se constată o descreștere cu 15,63 mln.lei.

Dacă ne referim la domeniul sporirii atractivității turistice, atunci cele mai multe mijloace financiare au fost îndreptate în anul 2014 cu o valoare de 24,52 mln.lei, iar ca urmare a crizei economice din 2015, cota mijloacelor financiare îndreptate spre dezvoltarea atractivității turistice s-a redus esențial cu 15,83 mln.lei, în anul 2015, continuând descreșterea și în anul 2016. Deja în anul 2017 se constată o tendință de revenire la nivelul anului 2014, la valoarea de 19,29 mln.lei.

Volumul finanțării a variat destul de semnificativ în ultimii ani, crescând brusc în anul 2014 și diminuându-se în 2015, când a avut loc înghețarea finanțării externe și descreșterea economică.

În urma efectuării studiului cu privire la repartizarea mijloacelor financiare din FNDR pe domenii de intervenție la nivel național, este necesar de a analiza utilizarea mijloacelor financiare din FNDR pe domenii de intervenție și regiuni pentru atingerea scopului propus (tabelul 2).

**Tabelul 2**

**Utilizarea mijloacelor financiare din FNDR pe domenii de intervenție și Regiuni**

Domenii de intervenție	Regiunile din RM			
	Nord	Centru	Sud	UTA Găgăuzia
1. Infrastructura de drumuri regionale și locale (DRL), mln.lei	135,06	127,88	238,27	5,00
2. Aproximarea cu apă și sanitație (AAC), mln. lei	137,04	100,12	38,97	-
3. Managementul deșeurilor solide (MDS), mln. lei	9,60	55,80	14,26	1,07
4. Dezvoltarea infrastructurii de sprijin în afaceri (IA), mln. lei	70,78	14,75	-	4,82
5. Sporirea atractivității turistice (AT), mln. lei	16,39	51,27	43,15	-
6. Eficiența energetică a clădirilor publice, mln. lei	8,96	11,15	5,00	-
Total	377,83	360,97	339,65	10,89

Constatăm că în perioada analizată suma maximă a mijloacelor financiare îi revine regiunii de nord, în valoare de 377,83 mln.lei, care este urmată de regiunea centru cu o valoare de 360,97 mln.lei, iar regiunii de sud au fost repartizate 339,65 mln.lei pentru toate proiectele investiționale utilizate din FNDR. Regiunii de dezvoltare UTA Găgăuzia îi revin doar 10,89 mln.lei, pentru finanțarea proiectelor investiționale.

Un interes enorm revine numărului de proiecte finalizate în perioada finanțată din FNDR, prezentată în tabelul 3.

Repartizarea fondurilor FNDR pe principalele domenii de intervenții nu este uniformă. Domeniile de dezvoltare regional a investițiilor din FNDR trebuie să fie îndreptate către cinci programe principale, și anume aprovizionarea cu apă și canalizare, drumuri și căi de acces, susținerea dezvoltării sectorului privat, protecția mediului și turism.

Reieșind din informațiile studiate valoarea maximală a mijloacelor financiare îndreptate din FNDR îi revine Regiunii de Nord, în sumă de 377,83 mln.lei, iar după numărul de proiecte finanțate din FNDR locul de frunte îi atribuim Regiunii de Dezvoltare Centru, 25 de proiecte din 62. Locul doi revine Regiunii de Dezvoltare Nord cu 20 de proiecte. Cele mai multe proiecte investiționale au fost îndreptate în domeniul Infrastructurii drumurilor regionale și locale, 23 de proiecte la nivel național, iar cele mai puține la număr 7 proiecte, revin domeniului Dezvoltării infrastructurii de sprijin în afaceri, dintre care 6 proiecte sunt finanțate în Regiunea de Nord și doar 1 proiect a fost finanțat în Regiunea Centru.

**Tabelul 3**

**Proiecte finalizate în perioada finanțată din FNDR**

Proiecte	Regiuni				Total
	Nord	Centru	Sud	UTA Găgăuzia	
1. Infrastructura de drumuri regionale și locale (DRL)	4	9	9	1	23
2. Aprovizionarea cu apă și sanitație (AAC)	5	4	3	-	12
3. Managementul deșeurilor solide (MDS)	2	6	1	-	9
4. Dezvoltarea infrastructurii de sprijin în afaceri (IA)	6	1	-	-	7
5. Sporirea atractivității turistice (AT)	3	5	3	-	11
<b>Total</b>	<b>20</b>	<b>25</b>	<b>16</b>	<b>1</b>	<b>62</b>

Proiectele din domeniul atractivității turistice finanțate în perioada respectivă constituie 11 la număr, la nivel național, dintre care regiunii Centru îi revin 5 proiecte, iar Regiunii de Nord și Regiunii de Sud, câte 3 proiecte.

Impactul pentru localitățile beneficiare de investiții din FNDR este pozitiv și durabil. Impactul planificat poate varia de la un proiect investițional la altul. Indiferent de direcția proiectului, scopul investițiilor constă în stimularea creșterii economice în localități și regiunile beneficiare de investiții. Pentru a determina impactul proiectelor investiționale asupra nivelului de dezvoltare a regiunii, este necesar de comparat creșterea economică în regiunile respective cu cele care nu au primit investiții din FNDR. În cazul în care se observă că regiunile beneficiare cresc în medie mai rapid decât cele care nu au beneficiat, se poate de concluzionat că investițiile respective au jucat un rol important în catalizarea creșterii economice.<sup>1</sup>

Evaluarea dinamicii economice în localitățile, raioanele și regiunile de dezvoltare este destul de complicat de realizat din cauza constrângerilor statistice, din toate datele statistice disponibile, este necesar de selectat indicatorii ce influențează asupra creșterii economice. La nivel local, creșterea economică trebuie să ducă la lărgirea bazei fiscale ale primăriei, la nivel raional duce la majorarea salariilor, iar la nivel regional contribuie la majorarea veniturilor disponibile.

Apar situații când convergența veniturilor totale disponibile nu este asigurată de convergența salariilor, dar de creșterea ponderii remiterilor în regiuni. Evoluția ne constată faptul cu privire la sporirea dependenței veniturilor în regiuni de remiteri, dar nu de creșterea economică internă, asigurată inclusiv de investițiile din FNDR.[1]

Partenerii externi, care sunt implicați în proiecte de dezvoltare regională finanțează proiecte care deseori depășesc alocațiile din bugetul de stat. FNDR ar trebui să fie majorat, cum este în cazul unor țări din Uniunea Europeană.

Creșterea economică este un obiectiv central al politicii macroeconomice, atât în țările dezvoltate, cât și în cele în curs de dezvoltare. Politica de creștere economică reprezintă o politică integratoare a politicilor statului, care permite coordonarea eforturilor la nivel global, în scopul atingerii obiectivului general de dezvoltare economică și bunăstare socială.[1]

**Referințe bibliografice:**

1. Legea cu privire la investițiile în activitatea de întreprinzător nr. 81 din 18.03.2004. In: *Monitorul oficial al Republicii Moldova, nr. 64 – 66 din 23.04.2004*, cu modificările și completările în vigoare.
2. BLIDARU, Gh. *Eficiența și fezabilitatea investițiilor*. Tîrgoviște: Ed. Macarie, 2003, 199p.;
3. MORCOTÎLO I., GUMENE I., *Eficiența și transparența Fondului Național pentru Dezvoltarea Regională*, Chișinău, 2017, 48 p.
4. NAZAR, N. Problemele politicii investiționale în economia Republicii Moldova. In: *Administrarea Publică, nr. 2, 2016. pp. 81-85*;

## SECȚIA II

### ROLUL FINANTELOR ȘI CONTABILITĂȚII ÎN ECONOMIA INOVAȚIONALĂ/

### THE ROLE OF FINANCE AND ACCOUNTING IN THE INNOVATION ECONOMY/

### РОЛЬ ФИНАНСОВ И БУХГАЛТЕРСКОГО УЧЕТА В ИННОВАЦИОННОЙ ЭКОНОМИКЕ

#### ABORDĂRI CONCEPTUALE PRIVIND RECUNOAȘTEREA ȘI EVALUAREA ACTIVELOR FINANCIARE

**Marcela FOCȘA**, doctorand,  
**Viorel ȚURCANU**, doctor habilitat, profesor universitar,  
Academia de Studii Economice a Moldovei

**Abstract.** *The increase in the volume of transactions on financial markets is driven by the increase in financial resources outside. This resources are directing to investing in the capital of another companies or to lending to third parties. In this case, the aim is to obtain dividends and to attract the interests. It is very important of performing these operations to recognize and to evaluate correct the financial assets. This moments are propose to address in this paper. The financial assets are recognized on a liability accrual basis and are applied for it the initial evaluation and the further evaluation.*

**Cuvinte-cheie:** *active financiare, cost amortizat, evaluare, investiții în instrumente de capital, investiții în instrumente de datorie, recunoaștere, valoare justă.*

În perioada ultimilor ani, în cadrul mai multor entități, există tendința intensificării majorării investițiilor financiare, fie prin investirea mijloacelor bănești libere în capitalul altor entități, fie prin acordarea împrumuturilor. Această tendință se poate explica prin faptul că antreprenorii sunt motivați pe această cale de a genera ulterior venituri suplimentare pentru desfășurarea activității sale. Astfel, considerăm important abordarea noțiunii de „activ financiar” și a scoate în evidență unele particularități aferente modului de recunoaștere și evaluare a acestei categorii de active.

La etapa actuală, în Republica Moldova (RM) există incertitudini în domeniul contabilității activelor financiare, acestea reprezentând un sector în care activitatea respectivă se consideră a fi una încă puțin cunoscută, la început de cale. Cercetarea domeniului în cauză este necesară pentru a optimiza și a facilita înțelegerea corectă a metodologiei contabilității a compartimentului respectiv, pornind de la procesul de recunoaștere și evaluare a elementelor de active financiare la intare în entitate, până la raportarea financiară a acestora. În acest context, se vor examina practicile existente în RM, dar și prin compararea acestora cu prevederile normelor contabile europene și internaționale.

În cadrul Standardelor Naționale de Contabilitate (SNC) nu găsim noțiunea de „active financiare”; dar de „investiții financiare”, care, conform SNC „Creanțe și investiții financiare”, reprezintă „active sub formă de valori mobiliare, cote de participație în capitalul social al altor entități, și alte investiții deținute de entitate în scopul efectuării controlului, obținerii veniturilor sau altor beneficii economice”. [1] Cu toate că în preambula acestui standard se subliniază că a fost elaborat în baza Directivelor UE și a Standardelor Internaționale de Raportare Financiară (IFRS), el nu prevede toate particularitățile aferente activelor financiare, prevăzute de aceste norme. Considerăm că noțiunea de investiții exprimă un proces, care nu poate fi recunoscut și contabilizat în calitate de active. Și doar atunci când acest proces este finalizat (spre exemplu, procurarea de acțiuni, obligațiuni), se recunosc activele financiare. De aceea, trebuie de clarificat, sub ce aspect este examinat subiectul: economic sau contabil. Dacă e vorba despre management sau teorie economică, întâlnim diferite noțiuni (investiții, titluri de valoare, valori mobiliare, etc.) în contabilitate, orice element de la care se așteaptă un avantaj economic, se numește „activ”. Și, deoarece unele din ele au caracter financiar, în situațiile financiare apar sub denumirea de „active financiare”.

Ce-i drept, standardul nominalizată divizează investițiile financiare în două categorii „valori mobiliare și cote de participații” și „alte investiții financiare”. Însă în activul bilanțului entităților

autohtone găsim doar noțiunea de „investiții financiare”.

Conform IFRS, orice instrument financiar este un contract, care produce în cadrul unei entități un activ financiar și în cadrul alteia – o datorie financiară. IFRS 32 „Instrumente financiare: prezentare”, conține următoarea explicație referitor la activul financiar - este orice activ care reprezintă în sine: numerar; instrument de capital propriu al unei alte entități; drept contractual de a primi active financiare; drept contractual de a schimba instrumente financiare în condiții avantajoase.[2]

Și în contabilitatea din România, cu toate că mai des se întâlnește noțiunea de „titluri de valoare”, dar este important, că recunoașterea inițială a unui activ financiar are loc numai atunci când întreprinderea devine parte la prevederile contractuale ale unui titlu de valoare.[3]

Dat fiind faptul că contractul generează atât un activ financiar, cât și o datorie financiară, recunoașterea și evaluarea presupune mai multe particularități specifice ce urmează a fi detaliate.

Conform SNC „Creanțe și investiții financiare”, investițiile financiare se recunosc ca active în baza contabilității de angajamente, dacă îndeplinesc cerințele:

- există o certitudine întemeiată că în urma deținerii activelor financiare entitatea va obține beneficii economice viitoare;
- valoarea investițiilor financiare poate fi evaluată în mod credibil.[4]

Prin urmare, titlurile de participare vor fi recunoscute la momentul dobândirii lor, iar împrumuturile acordate se vor recunoaște în momentul constatării dreptului de creanță.

Evaluarea activelor financiare are loc în două etape, la fel ca în cazul altor active deținute de entități: evaluarea inițială și evaluarea ulterioară. Evaluarea inițială are loc la achiziționare (prima etapă) și se bazează pe costul de achiziție a activului financiar. Spre exemplu, la costul de intrare al valorilor mobiliare se atribuie prețul de procurare, comisioanele și onorariile achitate consultantților, brokerilor și dealerilor, taxele prevăzute de legislația în vigoare și alte costuri de tranzacție.

Conform prevederilor SNC „Creanțe și investiții financiare”, evaluarea ulterioară (la data raportării) a valorilor mobiliare se efectuează prin trei modalități:

- la costul de intrare,
- la costul ajustat (amortizat) sau
- la valoarea justă.[5]

La *costul de intrare* se evaluează valorile mobiliare necotate pe piața financiară.

La *costul ajustat* sunt înregistrate obligațiunile al căror cost de intrare diferă de valoarea nominală a acestora.

*Valoarea justă* se va aplica valorilor mobiliare cotate pe piața financiară.

Conform prevederilor acestui standard, amortizarea diferenței dintre costul de intrare și valoarea nominală a obligațiilor se efectuează prin aplicarea metodei lineare pe măsura calculării dobânzii.

IFRS subliniază că evaluarea ulterioară a activelor financiare urmează a se determina prin metoda ratei efective a dobânzii, care este identică cu rata de actualizare a fluxului de trezorerie, ce se așteaptă în viitor, până la momentul stingerii sau modificării valorii nete rămase a investiției financiare, reieșind din condițiile pieței. Rata efectivă a dobânzii constituie rata internă a rentabilității activului financiar pentru o anumită perioadă. Cu alte cuvinte, evaluarea ulterioară la costul amortizat este determinată prin diminuarea sau majorarea valorii recunoscute inițial cu suma amortizării acumulate.

Valoarea justă reprezintă prețul curent al cererii pe piață a unui activ financiar. În cazul în care activul financiar nu circulă pe piață se va desfășura diapazonul total de valori ce determină mărimea valorii juste. Valoarea justă semnifică prețul cererii pe piață sub acoperirea unui activ.

Menționăm că, la evaluarea activelor financiare la valoarea justă vor apărea următoarele înregistrări contabile:

- 1) recunoașterea valorii inițiale a activelor financiare (acțiuni sau obligațiuni), prin debitarea contului de evidență a activelor financiare, evaluate la valoarea justă;
- 2) recunoașterea rezultatului (profit sau pierdere) din modificarea valorii juste, prin debitarea sau creditarea contului de evidență a activelor financiare.

Deoarece la etapa actuală RM trebuie să transpună în contabilitatea autohtonă prevederile Directivei Uniunii Europene 2013/34/UE, în SNC „Creanțe și investiții financiare” urmează să se efectueze unele modificări a modului de recunoaștere și evaluare a activelor financiare.[6]

Subliniem faptul că la evaluarea activelor financiare sub formă de acțiuni ar trebui respectate unele principii din punct de vedere al cotei părți ocupate în entitatea în care s-a investit:

- în situația în care investitorul deține mai puțin de 20% din acțiunile totale ale altei entități,



investițiile se vor evalua după cost (va include cheltuielile de procurare). În cazul în care costul lor va fi mai mare decât prețul de piață al acestor investiții, se va aplica regula estimării mai scăzute (evaluarea se va face la prețul de piață).

- în situația în care investitorul va deține între 20-50% din acțiunile totale ale altei entități (va avea dreptul să exercite o influență imensă asupra acestei companii, însă nu se va putea implica în activitatea acesteia). Evaluarea investițiilor se va efectua prin metoda participării, adică investițiile sunt incluse în bilanț la costul lor; volumul investițiilor va crește cu partea respectivă a investitorului în veniturile entității – obiect al investiției (sau va scădea cu partea în cheltuieli); respectiv suma dividendelor obținute de către investitor, va micșora suma investițiilor.

- în situația în care investitorul deține peste 50% din acțiunile totale ale altei entități, va deține controlul activității acesteia (entitatea în cauză va deveni filială entității investitor) și evaluarea investițiilor se va efectua prin metoda consolidării, ceea ce presupune că activele, dar și obligațiile ambelor entități vor fi incluse în Bilanțul consolidat și rezultatele financiare în Situația de profit și pierdere consolidată.

IFRS 9 „Instrumente financiare” recomandă o metodă avansată de evaluare a activelor financiare - pe categorii (modelul mixt de evaluare):

- active financiare ce se evaluează la costul amortizat;
- active financiare ce se evaluează la valoarea justă.

Această clasificare rezultă din faptul că activele financiare pot produce fluxuri de trezorerie prin plata principalului și a dobânzii sau fără acesta. Astfel, activele financiare pot fi recunoscute drept investiții în instrumente de datorie, care se evaluează la costul amortizat sau la valoarea justă, iar modificările apărute vor reprezenta profitul/pierderea entității, și instrumente de capital propriu, ce nu conduc la apariția fluxurilor de trezorerie și se evaluează la valoarea justă.

Așadar, pentru aplicarea modelului mixt de evaluare, inițial se vor cerceta fluxurile de trezorerie pentru fiecare activ financiar și se va determina dacă acestea sunt reprezentate prin plata principalului (datoriei de bază) și a dobânzii sau nu.

Conform prevederilor IFRS 9, algoritmul de clasificare și evaluare a investiției se bazează pe criteriile: scopul deținerii activelor financiare, termenul de deținere, direcțiile de mișcare a fluxurilor de numerar aferente investițiilor. Modul de cercetare a activelor financiare pentru determinarea clasificării acestora este prezentat în tabelul de mai jos.

**Tabelul 1.**

**Identificarea activelor financiare în dependență de caracterul investiției**

<b>Criterii de grupare</b>	<b>Investiții în instrumente de datorie</b>	<b>Investiții în instrumente de capital</b>
-sunt deținute pentru a primi fluxuri de numerar ce prevăd dividende;	da	nu
-sunt deținute pentru comercializare	nu	da
-fluxurile reprezintă plata principalului și a dobânzii	da	nu
-se evaluează la valoarea justă	nu	da
-se evaluează la valoarea amortizată	da	nu

*Sursa: elaborat de autori în baza prevederilor IFRS 9 „Instrumente financiare”*

Investițiile în instrumente de capital nu prevăd dividendele, pe când investițiile în instrumente de datorie sunt fluxurile de numerar ce prevăd dividende. IFRS 9 prevede că un activ financiar se evaluează la costul amortizat dacă este deținut pentru a colecta fluxurile de trezorerie conform contractului și respectiv, termenii contractuali generează periodic fluxuri de trezorerie ce sunt exclusiv plăți ale datoriei de bază și ale dobânzii. Tot aici se prevede că, un activ financiar se evaluează la valoarea justă dacă acesta este deținut fie pentru a colecta fluxurile de trezorerie, fie pentru comercializarea lui ulterioară și la o anumită dată acestea vor genera plăți ale datoriei de bază și ale dobânzii.[7]

Drept exemple de investiții în instrumente de datorie sunt: obligații cu termen determinat de

stingere cu rată variată a dobânzii, împrumuturi cu rată variată a dobânzii și instrumente cu o durată nedeterminată, ce pot fi retrase în oricare moment de emitentul acestora. După cum am mai menționat mai sus, pentru investițiile în instrumente de datorie fluxul de numerar reprezintă plata principalului și a dobânzii, ceea ce se întrunește în criteriul „Solely Payments of Principal and Interest” (SPPI) și anume investițiile în instrumente de datorie care corespund acestui criteriu sunt: obligațiile cu termen determinat de stingere; obligațiile cu rata variată a dobânzii; alte instrumente cu termen determinat de stingere ce presupun o rată variată a dobânzii și împrumuturile cu drept deplin de regres. Creanțele comerciale pe termen lung, care apar în cazul vânzării în rate sau cu amânarea plății, ce constituie o tranzacție financiară, se vor recunoaște drept active financiare și se vor clasifica la categoria investițiilor în instrumente de datorie ce sunt evaluate la costul amortizat.

Spre deosebire de investițiile în instrumente de datorie, conform IFRS 9, investițiile în instrumente de capital se evaluează la valoarea justă pe motiv că acestea pot apărea incert și nu generează fluxuri de numerar aferente datoriei principalului și dobânzii. Se permite alegerea metodei de modificare a valorii juste dacă investițiile în instrumente de capital sunt utilizate pentru obținerea profitului și nu a tranzacționării. În acest context, se pot desprinde două forme ale modificării valorii juste: FVTPL (modificări, care sunt recunoscute în profit sau pierderi) și FVOCI (modificări în alte elemente ale rezultatului global cu reflectarea dividendelor asupra investițiilor în profit și pierdere).[8]

În concluzie putem relata că, recunoașterea și evaluarea activelor financiare conform prevederilor SNC „Creanțe și investiții financiare” și a IFRS, diferă semnificativ. Aceasta se explică prin faptul că în RM există o piață a valorilor mobiliare destul de îngustă și aceste întrebări sunt reglementate și de alte acte legislative și normative. Din aceste motive în SNC nu se utilizează noțiunile de „instrumente financiare” și de „active financiare”, respectiv, și modul de evaluare a valorilor mobiliare și altor investiții este mai simplu. În condițiile piețelor de capital dezvoltate, există diferite cazuri specifice de recunoaștere și evaluare a instrumentelor financiare și, inclusiv, a activelor financiare, prevăzute de IFRS. Însă, considerăm că acești factori nu trebuie să influențeze conținutul informațiilor prezentate în raportarea financiară a entităților, cea ce nu asigură comparabilitatea acestora la nivelul țării și pe plan internațional. Cu atât mai mult, că noua Lege a contabilității (2017) admite utilizarea IFRS de către toate categoriile de entități care practică activitate de antreprenoriat.

#### Referințe bibliografice:

1. SNC „Creanțe și investiții financiare”. Standardele Naționale de Contabilitate, aprobate prin Ordinul Ministerului Finanțelor nr.118 din 06.08.2013, [online], Disponibil la: <http://www.mf.gov.md>
2. IAS 32 „Instrumente financiare: prezentare”. Standardele Internaționale de Raportare Financiară (IFRS), [online], Disponibil la: <http://www.mf.gov.md>
3. Dobre, E. Noi dimensiuni în contabilitatea și gestiunea titlurilor de valoare. Ed. a 2-a. – București: InfoMega, 2006, - 339 p.
4. SNC „Creanțe și investiții financiare”, art. 5
5. SNC „Creanțe și investiții financiare”, art. 62
6. Țurcanu, V. și Golocialova, I. Raportarea financiară conform standardelor internaționale, Chișinău: ACAP, 2015, - 452 p.
7. IFRS 9 „Instrumente financiare”. Standardele Internaționale de Raportare Financiară (IFRS), [online], Disponibil la: <http://www.mf.gov.md>
8. Țurcanu, V. și Golocialova, I. Aspecte metodologice și aplicative privind contabilitatea activelor financiare. In: Analele Academiei de Studii Economice a Moldovei. Chișinău, 2014, p. 185-197.
9. Directive 2013/34/EU of the European Parliament and of Council of 26 June 2013 on the financial statements, consolidated financial statements and related reports of certain types of undertakings, [online], Disponibil la: <http://eur-lex.europa.eu>
10. Cadrul conceptual pentru raportarea financiară. [online], Disponibil la: <http://www.mf.gov.md>
11. IFRS 7 „Instrumente financiare: informații de furnizat”. Standardele Internaționale de Raportare Financiară (IFRS), [online], Disponibil la: <http://www.mf.gov.md>

## ЭФФЕКТИВНОСТЬ ИСПОЛЬЗОВАНИЯ ЗЕМЛИ В СЕЛЬСКОМ ХОЗЯЙСТВЕ: РЕГИОНАЛЬНЫЙ АСПЕКТ

Дмитрий ПАРМАКЛИ, доктор хабилитат экономических наук, профессор,  
Людмила ТОДОРИЧ, доктор экономических наук, конференциар,  
Татьяна ДУДОГЛО, доктор экономических наук, преподаватель  
Комратский государственный университет

*Abstract. It is emphasized that alongside traditional metrics of efficiency of productive land use (operating and financing net revenues expressed in monetary or natural equivalent per one unit of land resources used) it is reasonable to apply a measure of the level of their realization potential which would reflect comprehensively the attained level of efficiency of land use and possible reserves of increasing agricultural production.*

*Ключевые слова:* урожайность, потенциал, земля, натуральные и стоимостные показатели, сельскохозяйственные предприятия.

В создании материальных благ земле с ее почвенным покровом, недрами, лесами и водами принадлежит особая роль, так как она является естественной основой любого производства, и прежде всего сельскохозяйственного. Земля в сельском хозяйстве как любой другой ресурс обладает определенным потенциалом отдачи, способностью производить продукцию. Вполне очевидно, что эффективность использования земель в отрасли должна определяться не столько объемом продукции, получаемой на единицу площади, сколько уровнем реализации потенциала земли как базового ресурса сельскохозяйственного производства.

С точки зрения экономической теории земельный потенциал можно представить как расчетную максимально возможную производительность главного средства производства в сельском хозяйстве на основе апробированной совокупности научно-технических достижений в реально складывающихся погодно-климатических условиях региона, зоны, предприятия.

Следует отметить, что наряду с традиционными показателями эффективности использования продуктивных земель (отношение результатов производственно-финансовой деятельности в стоимостном или натуральном выражении к единице используемых земельных ресурсов) целесообразно применять показатель уровня реализации их потенциала, который будет комплексно отражать достигнутый уровень эффективности использования земли и возможные резервы наращивания производства сельскохозяйственной продукции.

Потенциальный уровень продуктивности земельных ресурсов ( $q_n$ ) определяется как сумма фактической урожайности ( $q_f$ ) и реального резерва ее роста ( $\Delta q$ ):

$$q_n = q_f + \Delta q$$

Наличие серьезных резервов показывает анализ урожайности зерновых культур в южном регионе страны в среднем за 2015-2017 годы (таблица.1). Так, при средней урожайности зерновых культур в целом по южной зоне 34,7 ц/га, в сельскохозяйственных предприятиях Чимишлийского и Кагульского районов, а также АТО Гагаузия было получено зерна с одного гектара ниже соответственно на 1,3, 1,4 и 2,9 ц/га. В тоже время показатели урожайности Тараклийского и Кантемирского районов достигли соответственно 35,7 и 37,4 ц/га, а всего по этим районам на площади 28,8 тыс. гектаров было получено по 36,7 ц/га (рис.1).

Если принять данный показатель продуктивности земли в качестве потенциального, то выявляются объемы резервов наращивания урожайности зерновых культур по каждому из анализируемых районов. Эти резервы наглядно представлены на рисунке 2.

Приведенные данные свидетельствуют о том, что уровень использования продуктивности земли в сельском хозяйстве южной зоны страны не используются сполна. Обращают на себя внимание относительно высокие показатели продуктивности земли при производстве зерна в сельскохозяйственных предприятиях Тараклийского района, обеспечивающие в течение трех лет (2015 - 2017гг) на площади более 17 тыс.га урожайность 37,4 ц/га.

Таблица 1.

Сводные показатели производства продукции растениеводства в южных районах в среднем за 2015-2017 годы

Наименование района	Площадь, га	Валовой сбор, т	Урожайность, ц/га
Зерновые всего			
Чимишлийский	14584	48790	33,4
Кагульский	26603	88653	33,3
Кантемирский	11689	41761	35,7
Тараклийский	17074	63838	37,4
АТО Гагаузия	44896	143177	31,8
Итого	69950	243042	34,7
Подсолнечник			
Чимишлийский	8908	19252	21,6
Кагульский	12593	26494	21,0
Кантемирский	7189	15991	22,1
Тараклийский	9396	20491	21,7
АТО Гагаузия	24043	49408	20,3
Итого	62129	131636	21,2
Фрукты			
Чимишлийский	233	1092	50,6
Кагульский	761	3179	41,0
Кантемирский	911	6902	75,2
Тараклийский	444	497	14,0
АТО Гагаузия	1739	14719	85,6
Итого	4088	26389	64,6
Виноград			
Чимишлийский	997	6398	62,6
Кагульский	3696	31802	86,1
Кантемирский	2201	18477	84,1
Тараклийский	2773	10758	40,5
АТО Гагаузия	3115	22223	72,5
Итого	12782	89658	70,1

Источник: статистический справочник «Молдова в цифрах, 2018.»



Рисунок 1. Показатели урожайности зерновых культур в регионах южной зоны Республики Молдова в среднем за 2015-2017 годью

Источник: выполнено по данным таблицы 1

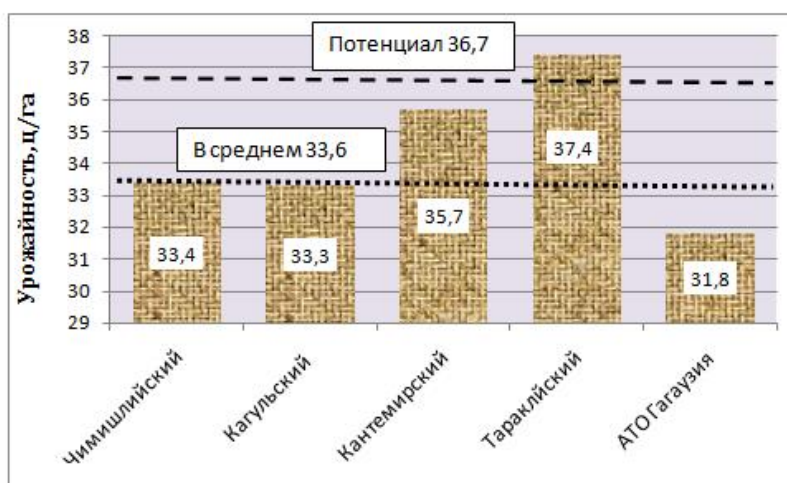
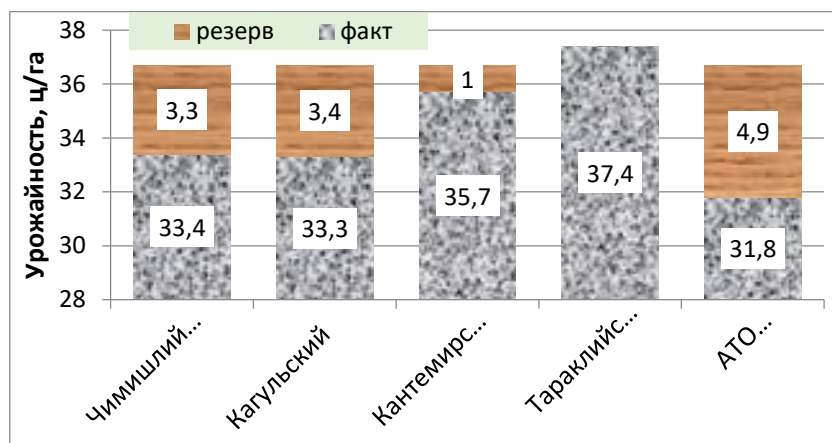

**Рисунок 2. Показатели фактической урожайности зерновых культур и резервы ее роста в регионах южной зоны Республики Молдова в среднем за 2015-2017 годы**

*Источник: выполнено по данным таблицы 1*

Аналогично находим производственные резервы роста урожайности при производстве подсолнечника, фруктов и винограда. Принимая за базу расчета потенциальных значений продуктивности земли тех же районов (Кантемирский и Тараклийский) находим среднее значение базовых значений. В данном случае потенциальный уровень урожайности земли при производстве подсолнечника составляет 22,0ц/га. При производстве фруктов в качестве базовых выбраны сельхозпроизводители соответственно Кантемирского района и АТО Гагаузия (потенциальный показатель урожайности составляет 81,6 ц/га), винограда – Кагульского и Кантемирского районов (потенциал – 85,6ц/га). Показатели резервов роста урожайности при производстве подсолнечника, фруктов и винограда представлены в таблице 2.

**Таблица 2.**

**Показатели фактической урожайности зерновых подсолнечника, фруктов и винограда и резервы ее роста в регионах южной зоны Республики Молдова в среднем за 2015-2017 годы**

Наименование районов	Урожайность, ц/га	
	фактическая	резерв
Подсолнечник		
Чимишлийский	21,6	0,4
Кагульский	21,0	1,0
Кантемирский	22,1	-
Тараклийский	21,7	0,3
АТО Гагаузия	20,3	1,7
Потенциал	21,2	22,0
Фрукты		
Чимишлийский	50,6	31,0
Кагульский	41,0	40,6
Кантемирский	75,2	6,4
Тараклийский	14,0	67,6
АТО Гагаузия	85,6	-
Потенциал	64,6	81,6
Виноград		
Чимишлийский	62,6	22,7
Кагульский	86,1	-
Кантемирский	84,1	1,2
Тараклийский	40,5	44,8
АТО Гагаузия	72,5	12,8
Потенциал	70,1	85,3

*Источник: выполнено по данным таблицы 1*

Операционная деятельность сельскохозяйственных предприятий осуществляется под влиянием непредсказуемых колебаний погодных условий. В связи с этим экономически независимым следует считать такой вариант развития объектов хозяйствования в сельском хозяйстве, который сохраняя колебания объемов производства в отдельные годы, обеспечивает поступления прибыли в среднегодовом исчислении достаточной для ведения, по меньшей мере, простого воспроизводства. В связи с этим использование сполна резервов наращивания продуктивности земли является в условиях неустойчивого земледелия южной зоны станы безальтернативным.

Важно, что повышение урожайности зачастую можно обеспечивать и без существенных увеличений затрат, на основе повышении качества проводимых работ при возделывании сельскохозяйственных культур и своевременности их проведения.

### Литература:

1. Пармакли Д.М., Тодорич Л.П., Дудогло Т.Д., Яниогло А.И. Эффективность землепользования: теория, методика, практика: монография./- Комрат: Б.и.. 2015 (Тірогр. «Centrografic»). – 274 с.
2. Статистический справочник «Молдова в цифрах. 2018

## DEZVOLTAREA POTENȚIALULUI DE CREȘTERE ȘI PROFITABILITATE AL AGRICULTURII PRIN PROGRAME DE ȘTIINȚĂ ȘI INOVARE

**Sofia DONEA**, lector univ.istar,  
Departamentul Științe Economice  
Universitatea de Stat "B. P. Hasdeu" din Cahul

**Abstract.** *The research paper demonstrates the importance of the development of agriculture through innovation and research programs for the maintaining of the economic stability, ensuring the food security and enhancing export competitiveness in Republic of Moldova.*

*The development strategies of agriculture should be based on innovation and research in order to respond to continuous environmental changes. The development of agriculture potential can be ensured only by the creation of sustainable production systems in context of innovation and research programs.*

Potrivit prognozelor Organizației pentru Alimentație și Agricultură a Națiunilor Unite, populația globală v-a crește până în anul 2050 ajungând la 9,7 mld. persoane.

Această statistică implică o creștere a necesarului de produse alimentare, constituind o provocare severă pentru agricultură în general. Pentru a face față aceste situații, agricultura a fost recunoscută drept garant a securității alimentare. În scop de siguranță strategică, cunoscând riscurile cu care se confruntă producătorii agricoli, datorită încălzirii globale, Uniunea Europeană a plasat inovarea în centrul strategiei cu factor de creștere economică și siguranța alimentelor.

Agricultura este furnizorul de bază de producție și materie primă pentru industria alimentară și necesită o mobilizare globală a tuturor țărilor pentru a dezvolta și crește eficiența potențialului agricol de care dispune fiecare țară.

Actualmente când s-a ajuns într-un moment în care logica economică, alimentară și ecologică se confruntă una cu cealaltă, inovația în agricultură pare a fi una din soluții ce va permite un echilibru între acestea. Acceptarea inovațiilor în sectorul agricol, inițial va crea incertitudini suplimentare pentru producători, însă trebuie luate măsuri de a apropia știința de practică, iar politicile agricole să fie bazate mai mult pe fapte științifice.

Pentru Republica Moldova, agricultura are o importanță strategică, datorită faptului că 57,3 % din populația țării locuiește la sate, iar pentru această parte a populației funcționarea eficientă a entităților agricole constituie baza bunăstării. Potrivit datelor statistice, sectorul agricol a constituit în anul 2017 13 % din PIB al țării și aproximativ jumătate din produsele agricole solicitate pe piață în stare proaspătă au fost obținute de gospodăriile populației.

În scopul păstrării stabilității economice și pentru asigurarea securității alimentare a țării,

dezvoltarea agriculturii prin programe de știință și inovare este singura modalitate care v-a permite Republicii Moldova să crească economic și să se extindă pe piețele externe.

Pentru dezvoltarea sectorului agricol și a complexului agroindustrial din țară sunt trasate direcții, strategice ce țin de procesele cercetării și inovării. Valorificarea potențialului agricol ca promotor al economiei naționale și durabilității dezvoltării se poate obține prin interacțiunea dintre știință și practică.

În perioada de tranziție la economia de piață, sectorul agricol a fost reglementat pentru al expune la mecanismele pieței. Pe măsură ce circumstanțele s-au schimbat, sistemul a devenit opus reformelor datorită intereselor neclare manifestate. Toate acestea au făcut ca sistemul agricol din Republica Moldova să nu aibă o intervenție puternică pe piața și să nu fie în mare măsură deschis lumii exterioare. Producția agroalimentară în perioada de tranziție a început să nu satisfacă consumul intern, situație care au crescut importurile.

**Tabelul 1**

**Comerțul exterior al Republicii Moldova (inclusiv unele secțiuni ale producției agricole) pe perioada anilor 2013-2017 mln.dol.SUA**

Nr. d/o	Indicatori	Ani	2013	2014	2015	2016	2017
1	Export total		2428,3	2339,5	1966,8	2044,6	2424,9
	• Inclusiv producție agricolă (animale, vii și produse ale regnului animal și ale regnului vegetal)		544,2	609,4	539,2	569,6	709,6
	• Ponderea producției agricole în total export (%)		22,41	26,04	27,41	27,85	29,26
2	Import total		5492,3	5316,9	3986,8	4020,3	4831,3
	• Inclusiv producția agricolă (animale, vii și produse ale regnului animal și ale regnului vegetal)		350,3	354,1	294,1	278,4	326,6
	• Ponderea producției agricole în total import (%)		6,37	6,65	7,37	6,92	6,76
3	Balanța comercială pe total		-3064	-2977,4	-2020	-1975,7	-2406,5
	• Inclusiv producție agricolă		+193,9	+255,3	+245,1	+291,2	+383
	• Inclusiv în procente (%)		+16,04	19,39	20,04	20,93	22,5

Sursa: [www.statistica.md](http://www.statistica.md)

Din indicatorii expuși în Tabelul 1, se observă pe perioada 2013 - 2017 că balanța comercială-totală este negativă pe întreaga perioadă analizată, datorită prevalării importurilor asupra exporturilor; aceasta situație este apreciată negativ în domeniul economico-financiar. Însă, dacă analizăm acești indicatori pe secțiunile principale ale producției agricole, atunci se observă că balanța comercială este pozitivă, adică prevalează exportul asupra indicatorilor de import. Nu putem aprecia pozitiv această situație întrucât în structura exporturilor predomină producția agricolă – materie primă neprocesată, care are o plusvaloare cu mult mai mică comparativ cu producția procesată.

Această situație lipsește sectorul agricol de surse importante de profit, dar totodată denotă prezența slabă a tehnologiilor avansate de procesare agroindustrială în economia țării.

Oportunitățile de piață și accesul pe piețele externe sunt esențiale pentru funcționarea pe termen lung și durabilitatea sectorului agricol.

Producătorii agricoli autohtoni nu se pot acomoda la mecanismele economiei de piață nici până acum, astfel prețul acestora prea des este sub cost, fapt ce conduce la o situație de ineficiență dinamică.

În situațiile create, autoritățile trebuie să intervină prin instituirea de sisteme eficiente de gestionare a pieței interne și externe, să protejeze producătorii și consumatorii de fluctuațiile prețurilor prin prețuri obiective, iar importurile produselor agricole să fie limitate prin taxe corecte.

În scopul asigurării unui venit adecvat pentru producătorii agricoli, inițial e binevenit adoptarea unui regim de prețuri stabile pentru producători prin limitarea unor mecanisme de piață posibil pe un termen determinat. Intervenția pe piață prin măsuri de protecție a producătorilor prin preț, va proteja fermierii de intermediari incorecți, care la moment colectează venituri ireale prin dictarea prețurilor sub

costul producătorilor. Valoarea prețurilor corecte v-a permite producătorilor să încaseze venituri peste cost înviorând activitatea și diminuând riscul financiar al producătorilor.

Pentru a înregistra progrese în sector e necesar de înviorat sprijinul statului pentru agricultură, de adoptat un nou cadru de politici agricole care să propună o abordare amplă pe termen lung.

Aspectele vizate de politicile agricole trebuie să includă managementul riscului, subvenționarea sectorului pe termen lung (cu posibilități de lărgire a capacităților de procesare a producției agricole), calitatea alimentelor și protecția mediului.

Scopul politicii agricole trebuie să fie orientat spre a pune în aplicare pe termen mai lung sectorul agricol în fruntea competiției globale.

Odată cu globalizarea economiilor și înaintarea prin diverse acorduri internaționale a țării noastre, guvernul trebuie să sporească capacitatea sectorului agricol și agroalimentar de a profita de oportunitățile comerciale ale globalizării, punând un accent mai mare pe știință și inovare.

Politica agricolă în prezent, cât și producătorii agricoli se bazează și urmăresc doar compartimentul de venituri, însă trebuie o abordare mai amplă și de durată, care să abordeze atât gestionarea riscurilor, cât și a agricultorilor, a industriei agroalimentare prin tehnologie și inovare, ținând seama de siguranța și de calitatea alimentară, dar și de responsabilitatea față de mediu.

Efectele schimbărilor climatice necesită un mediu durabil și compatibil cu clima și practicile producătorilor agricoli inclusiv diversitatea producției. De aceea actualmente se pune accent pe rolul științei și inovării în agricultură. Aplicarea de noi tehnici și tehnologii pot crește productivitatea culturilor și animalelor, îmbunătăți fertilitatea solului, disponibiliza surse de apă pentru agricultură.

Prin programe de știință și inovare se poate de dezvoltat potențialul sectorului agricol al țării crescând profitabilitatea producătorilor din această ramură și anume:

- prin propunerea de noi culturi rezistente la schimbările climatice, la boli și dăunători;
- prin tehnică modernă pentru fitotehnie și zootehnie;
- prin tehnologii de stocare a apei și sisteme de irigare;
- prin soiuri genetice îmbunătățite.

Pentru a valorifica știința și inovația în agricultură este necesar ca și sectorul agricol să ceară și să tindă spre inovații. Inovația în agricultură v-a servi ca un instrument de analiză a realității prin infrastructură și mecanisme de sprijin, care ulterior vor facilita inovația în acest sector.

Consolidarea unui sistem de inovație în sectorul agrar implică un șir de momente care trebuie urmate într-o consecutivitate și indispensabil, dezvoltarea capacității umane prin crearea unui mediu accesibil de consolidare a cunoștințelor în domeniul vizat, investiții în infrastructura agricolă, promovarea cercetării prioritare în sectorul agricol prin tangență directă cu practicile actuale ale producătorilor și percepțiile acestora privind inovațiile.

Ar fi binevenit în acest sens ca regiunile țării să fie conectate în scop de colaborare cu centre universitare care pot aborda prioritățile cercetării. Centrele universitare pot ajuta sectorul agricol din regiune să evalueze situația imediată și pe termen lung cu implicațiile și efectele inovațiilor din agricultura regională.

Întrucât centrele universitare cunosc sistemele locale tradiționale, proiectele sistemelor de inovații în agricultură ar putea să ajute producătorii agricoli și sectorul agricol în mod direct.

Schimbările continue de mediu necesită o cercetare în permanență de date pentru a reflecta situația din agricultură sub incidența diferitor factori. Aceasta crește nevoia de investiții în cercetare de o înaltă calitate coerentă cu cerințele producătorilor agricoli.

Centrele de cercetare vor dispune de previziuni tehnologice și evaluări pentru inovațiile agricole, astfel încurajând producătorii agricoli spre acumulare de cunoștințe în inovare și cercetare și gestiune a riscurilor.

Strategiile de dezvoltare a agriculturii trebuie să includă ca bază știința și inovația sectorului. Programele de știință și inovare, trebuie să vizeze dezvoltarea potențialului agricol prin creșterea profitabilității agriculturii care îi posibilă prin crearea de sisteme de producție durabile argumentate în permanență prin inovații și știință.

Programele de știință și inovare din agricultură vor contribui:

- la reînnoirea sectorului agricol autohton prin minimizarea riscurilor legate de mediu și diminuarea pierderilor datorate de sistemul de gestiune existent, asigurând durabilitate agriculturii;
- renovarea sectorului agricol prin servicii de consultare privind dezvoltarea unei strategii bazate pe noutățile științei și inovației, prin oferte producătorilor bazate pe cunoștințe și competențe.



Experiența țărilor dezvoltate demonstrează convingător că eficiența sectorului agricol este obținută în principal prin intensificarea inovației.

Inovația contribuie la accelerarea progresului tehnico – științific, iar odată cu aceasta sporește nivelul de trai al populației rurale, dezvoltarea zonelor rurale și sporirea siguranței alimentare a țării.

Inovațiile în agricultură sunt mai lente datorită dependenței activităților de condițiile climaterice, un nivel social al angajaților agricoli diferit ce necesită o mai mare atenție pentru creșterea competențelor, lipsa unui mecanism organizatoric și economic clar, bazat pe realizările științifice și decalajul mare ce persistă de multă vreme în raport cu industria.

Creșterea inovației în agricultură este posibilă prin următoarele direcții de urmat:

- ✓ politici de stat care să combine efectele de reglementare și de stimulare asupra procesului de inovare;
- ✓ sprijinirea investițiilor în infrastructură, întrucât infrastructura permite numeroase aplicații științifice și tehnice, care cresc suprafețele de terenuri echipate pentru irigare;
- ✓ creșterea sprijinului național pentru cercetare și dezvoltare în agricultură;
- ✓ stabilirea cadrelor adecvate și coerente care să permită și să încurajeze inovația în agricultură.

### Referințe bibliografice:

1. Monitorul Oficial al Republicii Moldova, Nr. 233-237, 22/X/2013.
2. Legea privind asigurarea subvențională a riscurilor de producție în agricultură nr. 243-XV din 05.04.2004;
3. Strategia de dezvoltare a agriculturii și mediul rural din Moldova 2014 MAIA (www.maia.gov.md fișier proiecte);
4. Strategia de dezvoltare agricolă și rurală pentru anii 2014-2020, madrm.gov.md-content-revizuire;
5. Managementul riscurilor dezastrelor și fenomenelor climaterice adverse în sectorul agricol, ACSA, Chișinău 2014, ISBN 978-9975-53-388-1;
6. P. Băbălău, A. Frecăuțeanu, Evidența contabilă în unitățile agricole, Chișinău 2001, ISBN 9975–78–056–3;
7. D.M. Parmacli, Экономический потенциал земли в сельском хозяйстве, ASEM 2006, ISBN 978–9975–75–354-8;
8. D.M. Parmacli, Аграрная экономика, Chișinău 2008, Л.И.Бабий, ISBN 978-9975-9579-9-1;
9. Todea N., Burja V. ș.a., Gestiunea și contabilitatea exploatațiilor agricole, Ed. Risoprint, Cluj-Napoca, 2005, ISBN 973-751-051-8;
10. Agricultura – un sector strategic pentru Republica Moldova. E – democracy.md
11. www.statistica.md.

## GESTIUNEA RISCULUI ÎNTRE PROBABILITATE ȘI INCERTITUDINE

**Sofia DONEA**, lector univ.istat.,  
Departamentul Științe Economice  
Universitatea de Stat ”B. P. Hasdeu” din Cahul

**Abstract.** *In order to develop perfect strategies for the development of a country's economy, effective risk management models should be proposed, including a route with compulsory elements of study: from knowing the notion of risk - from theories of origin to the analysis of risky opportunities generated by the processes and trends of globalization.*

**Keywords:** *risk, uncertainty, risk management, risk situations, globalization.*

De-a lungul timpului, conceptul de risc a cunoscut un șir de abordări propuse de diverse școli, care au contribuit la dezvoltarea riscului ca noțiune cu caracter științific importantă în domeniul activității economice.

Inițial, riscul în tălmăcirea sa primară era perceput ca pericol, iar în prezent conceptul de risc constituie cel mai important element de gestiune în managementul riscului.

Termenul „risc”, are o etimologie destul de veche, care provine din scrierile lui Homer și

caracteriza „pericolul”; aceeași interpretare și tălmăcire se întâlnește la greci, francezi, etc.

Abordarea termenului „risc”, în contextul său istoric, este folosit în secolul XI de comercianți, ce își apărau mărfurile de jefuitori și în acest context se impune conceptul de „risc comercial”. Ulterior, conceptul de risc a fost dezvoltat prin jocurile de noroc, datorită cointeresării participanților de a anticipa rezultatul acțiunii prin calculul numărului de rezultate posibile. În secolul XVI, apar principiile statistice ale teoriei probabilității, folosind cuvântul „șansă”, care ulterior a fost dezvoltată în secolul XVII de B. Pascal și P. Formă – matematicieni, care au pus baza teoriei probabilității ca activitate științifică.

Formarea principiilor de bază a teoriei riscului în domeniul economic, începe în secolul XVIII în lucrările lui A. Smith, care descrie factorul de risc prin diferențierea salariului de pe poziția stabilității angajării și predisunerii la risc. Aceasta a stat ulterior la baza teoriei riscului privind concordanța nivelului venitului cu riscul.

Dezvoltarea ulterioară a teoriei riscului precută esența riscurilor, care ține de inovație în procesul investițional, dezvoltată în cercetarea lui J. Tyunen: acesta consideră, venitul antreprenorial ca o remunerare pentru riscul asumat, care datorită incertitudinii nu sunt asigurabile.

Această concluzie pune în evidență pentru prima dată diferența dintre „condițiile de risc”, adică probabilitatea riscului și „condițiile de incertitudine”, adică condiții imprevizibile.

Începând cu secolul XIX, teoria riscului devine obișnuită în societate și este recunoscută ca parte integrată în activitatea antreprenorială, care se desfășoară în condiții incerte. Apare nevoia în acest moment de-a aborda sistemul de gestiune a riscurilor, prin dezvoltarea unor sisteme complexe de evaluare și prognozare eficientă de gestiune, utilizând pe larg în teoria probabilității și conceptul de „întâmplător”.

În această perioadă, se percepe riscul ca un generator al schimbării pozitive în economie, datorită inovațiilor tehnologice, care implică riscuri înalte.

Teoria neoclasică a riscului a fost dezvoltată de A. Marshall și A. Pigou, care afirmă că economia de piață creează condiții imprevizibile pentru întreprinderi, de aceea profitul obținut în asemenea condiții este un rezultat întâmplător și instabil.

Aceasta cointerează antreprenorul nu numai de mărirea profitului, dar și de măsura probabilității de fluctuație, astfel rezultă că un profit mic, dar garantat este mai convenabil, decât unul mare și îndoielnic.

Practica are o mare influență asupra atitudinii față de risc ca noțiune economică, iar nepăsarea față de aceasta în viața de zi cu zi duce la grave confuzii cu efecte negative – rezultă din teoria economistului american F. Knight. Astfel, apare nevoia de a separa conceptul de risc și incertitudine, unde incertitudinea măsurabilă reprezintă riscul, iar incertitudinea nemăsurată este în esență incertitudine.

Riscul, conform interpretării lui Knight, se limitează la situațiile în care decidentul poate determina probabilități matematice a evenimentelor ce pot apărea:

✓ incertitudinea se referă la situații în care evenimentele nu pot fi precizate prin probabilități matematice;

✓ probabilitatea exprimă gradul de încredere al decidentului cu privire la realizarea evenimentului respectiv.

În definițiile riscului se observă frecvent că apare noțiunea de probabilitate, care-i dă importanță abordării problematice riscului. Aceasta și face o distincție netă între risc și incertitudine: întrucât riscul presupune existența elementului de probabilitate, iar certitudinea nu poate fi determinată prin probabilități, deoarece decidentul se confruntă cu situații necunoscute care acționează.

Riscul și incertitudinea sunt elemente permanente ce predomină în mediul economic, care nu pot fi eliminate. Riscurile astăzi au devenit globale cu cerințe de gestiune mai complexe generate de modernizarea activităților și progresul tehnologic.

Deciziile luate în condiții de risc sunt frecvente și au ca bază practica anterioară urmată de calcule ce determină probabilitatea efectului. Deciziile luate în condiții de incertitudine, în care nu se cunosc toate alternativele și nu se știu nici consecințele, decidentul nu dispune de informații necesare pentru a stabili probabilitatea de manifestare. [7]

Odată cu dezvoltarea relațiilor de piață, apar noi aspecte în teoria riscului, ce impune selectarea unei astfel de teorii, care să includă toate riscurile posibile legate de capitalul investit, de împrumut, catastrofe naturale, fluctuația cererii și a prețului, etc.

În acest sens o contribuție semnificativă în teoria riscului, a fost făcută de economistul englez, J. Keynes, care în cercetările sale introduce conceptul de „cheltuieli de risc”, care trebuie incluse în

costurile de asigurare în cazul abaterii veniturilor efective de cele planificate.

Pentru înțelegerea noțiunii de risc și incertitudine, economiștii, Neumann și Morgensternom, au descris o nouă abordare în înțelegerea esenței incertitudinii, care afirmă că adevărata sursă de incertitudine este influența altora.

Transformările din teoriile ulterioare, generate de mediul economic actual au creat diferite premise în activitatea de cercetare a noțiunii de risc și incertitudine în rândul economiștilor, completând teoriile anterioare cu factorii și tendințe noi întâlnite în practica contemporană.

Astfel, se poate de afirmat, că riscul este o noțiune generică ce trebuie precăutată de fiecare în mod individual, întrucât ceea ce pentru unii este un risc, pentru alții este o normă și invers. Fiecare antreprenor, manager, percepe și gestionează situația de risc în dependență de capacitățile sale practice, de experiența acumulată și de cunoștințele sale asupra activității desfășurate.

Odată cu globalizarea economiilor, se observă acutizarea tendințelor de criză economică, aceasta devenind imprezibilă pentru majoritatea țărilor, indiferent de nivelul de dezvoltare, la nivel mondial.

Tranziția la economia de piață, pentru Republica Moldova – țară cu o fostă economie excesiv centralizată, a fost însoțită de numeroase procese greu acceptate, atât psihologic, cât și economic, generatoare de procese complexe, care au impus schimbări esențiale în activitățile agenților economici, obligându-i să se adapteze fără pregătire la condițiile stabilite de economia de piață.

Creșterea complexității în relațiile economico-sociale ale întreprinderilor, au impus noi modele de abordare a noțiunilor de risc și incertitudine atât sub aspect practic, cât și teoretic. Întrucât agenții economici își stabilesc niște obiective pentru a obține un rezultat viitor, acestea leagă așteptările acestora de incertitudine și risc, datorită atitudinii și condițiilor umane. Incertitudinea obligă agenții economici să aprecieze gradul de probabilitate privind realizarea obiectivelor propuse în planul de viitor. Strategiile bine fundamentate reduc gradul incertitudinii, dacă instrumentele utilizate sunt temeinice și îndeamnă la invenții, căutări, modernizări permanente. Se cunoaște că incertitudinile sunt surse de risc, de aceea acțiunile și deciziile manageriale trebuie să țină sub control amploarea acestora, reducând efectul la niveluri acceptabile. În situațiile de risc se cunosc probabilitățile, iar în situațiile de incertitudine nu, de aceea orice situație de incertitudine poate să se transforme în situații de risc:

- incertitudinea este un eveniment necunoscut în care informațiile sunt incomplete și țin de viitor;
- riscul este efectul unor evenimente imprezibile, probabilitățile cărora sunt cunoscute.

Situația actuală impune economiei – ca știință să analizeze oportunitățile proceselor și tendințelor globalizării, pentru a crea un model de economie nou, care să contureze și să răspundă așteptărilor tuturor actorilor implicați în acest proces important.

Crizele economice, scot la iveală probleme de dezechilibru global, cu care se confruntă întreaga omenire, de aceea economiștii trebuie să dezvolte un șir de mecanisme și proceduri, care să ajute economiile țărilor să iasă din impas.

O decizie corectă, are la bază o analiză și o prognoză corectă, situație cu probleme în realitatea funcționării economiei țării. Actualmente economiștii fac studii pe date simbolice și obțin teorii, care precută o realitate diferită de cea obiectivă.

Știința economică a făcut studiu pe două ipoteze:

- ✓ clasică – care susținea autoreglarea pieței;
- ✓ neoclastică – care susținea existența unei piețe perfecte.

Ambele ipoteze de studiu au cunoscut eșecuri în activitate și analiza economică, situație ce impune precăutarea altor modele de concepte. Dezvoltarea economiei unei țări, în epoca tehnologiilor performante prin informatizare și digitalizare, identifică o teorie nouă în studiul economic bazat mai mult pe termenul de cunoaștere. Globalizarea economiilor, acutizează concurența, iar cei care pun ca bază valorificarea ideilor și tehnologiilor noi, câștigă putere pe piață, prin creșterea vânzărilor, lărgirea segmentelor, obținerea de profit.

Actualmente, deciziile economice a unei țări, pot fi luate pe baza unei evaluări economice relevante coordonate cu principiile și politicile economiei globale, situație ce accentuează necesitatea de competențe în studiu prin cunoașterea și propuneri de modele economice noi, bazate pe idei relevante.. Capacitățile economiștilor, prin studii pot să aprecieze situația economică bună sau nereușită a unei țări. Nereușita economică, poate să apară din cauza imperfecțiunilor informaționale, care au ca efect indicatori economici neobiectivi, întârzierea luării deciziilor etc. Modificările la nivelul global, legate de mediu climateric, economic, politic și social, generează un șir de riscuri economice, care impun

implementarea unor reglementări strategice a administrațiilor centrale coordonate cu toți actorii din sistemul economic (indiferent de domeniul de activitate sau forma juridică).

Cunoașterea insuficientă a riscurilor, cu care se confruntă economia țării, duc la strategii imperfecte, iar situațiile de risc sunt transferate dintr-o parte în alta fără contribuții la redresarea și bunul mers a economiei pe ansamblu.

Noțiunea de risc este mai nouă în științele economice, de aceea actualmente aceasta se impune de a fi o noțiune de bază în studiul contemporan. Tehnologiile avansate și globalizarea economiilor au favorizat monopolizarea economiei mondiale, situație care au creat un șir de probleme generatoare de riscuri cu un impact imens asupra situației politice, economice și financiare a țării.

Aceasta impune necesitatea unor reglementări eficiente de către stat, care ar trebui să asigure extinderea cercetării în domeniul riscului, domeniu atât de important pentru creșterea unei economii durabile. Nereușitele din domeniul economic este expresia ezitării conlucrării dintre specialiști în economie și sistemul politic.

Economiștii trebuie să propună modele noi de gestionare a riscurilor, iar politicul mai puțin să tindă spre ideologii. Declanșarea unui risc negestionat, este însoțit în permanență de o schimbare, care impune modificarea acțiunilor curente și de perspectivă. Acțiunile impuse de schimbare trebuie gestionate astfel pentru a preîntâmpina un nou risc, care posibil ar epuiza resursele întreprinderii – situație deosebit de gravă. De aceea, modelul economic de studiu privind riscul, trebuie să combine avantajele unei piețe libere cu spiritul antreprenorial, cu menținerea unui mediu social echitabil și un control eficient de către stat.

#### Referințe bibliografice:

1. Munteanu N., Bălănuță V., „Analiza și evaluarea riscurilor la nivel de întreprindere: aspecte teoretice și aplicative”, ed. ASEM, 2010;
2. Smith A., „Despre venitul suveranului sau a statului. Avuția națiunilor”, Vol. II, Chișinău, 1992;
3. Stihl L., „Managementul riscurilor în afaceri”, ed. ASEM, Chișinău, 2010;
4. Țău N., „Aspecte teoretice privind riscul și incertitudinea în deciziile economice”, Administrarea publică, nr. 1, 2019, p.96;
5. <https://enterprise-concept.ro/servicii/managementul-risvului;>
6. <https://www.scribd.com/doc/142037010/Risc-Si-Incertitudine;>
7. [www.utm.md/meridian/2009/MI\\_2\\_2009/15](http://www.utm.md/meridian/2009/MI_2_2009/15)

### REGLEMENTAREA OCUPĂRII FORȚEI DE MUNCĂ LA NIVEL NAȚIONAL ȘI REGIONAL ÎN REPUBLICA MOLDOVA

**Iulia VICOL**, lector universitar,  
Departamentul Științe Economice  
Universitatea de Stat ”B. P. Hasdeu” din Cahul

**Abstract.** *The Republic of Moldova, has been, lately, experiencing substantial changes in the occupational structure of the population. All this has a direct impact on phenomena, such as: informal employment, unemployment, labor migration, aging, frequent fluctuations in changing jobs because of insufficient compensation, intensification of rural depopulation, etc. All these phenomena negatively affect labor market performance indicators at the country level, both at regional level.*

*The State employment policy is a system of measures of direct and indirect influence on the sphere of employment in order to achieve the objectives set. State employment policy is a process consisting of the macro, regional and local level.*

*Both nationally and regionally the main mechanisms are legislative and normative acts, which are described in the article.*

În ultimii ani, Republica Moldova se confruntă cu modificări substanțiale în structura ocupațională a populației. Toate acestea au un impact direct asupra fenomenelor, ca: ocupare informală, șomaj, migrația forței de muncă, îmbătrânirea populației, fluctuații frecvente în schimbarea locului de

muncă din cauza remunerării insuficiente, intensificarea procesului depopulării zonelor rurale, etc. Toate aceste fenomene influențează negativ indicatorii de performanță ai pieței forței de muncă cât la nivel de țară, atât și la nivel regional.

Politica statului privind ocuparea forței de muncă este un sistem de măsuri de influență directă și indirectă asupra sferei de ocupare a forței de muncă (piața resurselor de muncă) pentru a atinge obiectivele stabilite. Politica de stat pentru ocuparea forței de muncă este un proces ce constă din mai multe niveluri: nivelul macro; nivelul regional; nivelul local.

**Constituția Republicii Moldova**, care, la articolul 43 (Dreptul populației la muncă și la protecția muncii) punctul 1, prevede că: „Orice persoană are dreptul la muncă, la alegerea liberă a muncii, la condiții echilibrate și satisfăcătoare de muncă, deasemenea și la protecția împotriva șomajului”. [1]

La nivel național, principalele mecanisme instituționale sunt: legislația muncii - Codul muncii, precum și o serie de acte normative și legislative, lista cărora este prezentată mai jos.

**Codul muncii Republicii Moldova** (art. 5), se prevede că: „Principiile de bază ce reies din principiile normelor dreptului internațional ale reglementării raporturilor de muncă și a altor raporturi legate nemijlocit de muncă și respectiv din cele ale Constituției Republicii Moldova, sunt următoarele:

- a) libertatea muncii, incluzând dreptul la libera alegere a locului de muncă sau acceptată, dreptul la dispunerea capacității sale de muncă, dreptul la alegerea ocupației și a profesiei;
- b) interzicerea muncii obligatorii, adică forțate, precum și discriminarea în domeniul raporturilor de muncă;
- c) protecția împotriva șomajului și la plasarea în câmpul muncii acordarea de sprigin;
- d) fiecărui salariat asigurarea dreptului la condiții juste de muncă, adică la condiții de muncă ce corespund cerințelor securității în muncă și sănătății în munca efectuată, și a dreptului salariatului la odihnă, inclusiv la organizarea corectă a timpului de muncă, obligatoriu la acordarea concediului de odihnă anual, a pauzelor de odihnă stabilite zilnic, a zilelor de sărbătoare nelucrătoare și de repaus;
- e) egalitatea în drepturi și în posibilități a salariaților;
- f) dreptul fiecărui angajat garantat la achitarea salariului integral și echitabil la timp, care ar asigura salariatului o existență decentă lui și familiei sale;
- g) asigurarea salariaților egalitate în muncă, la avansare în serviciu, fără nici o discriminare, luându-se în considerație productivitatea muncii, calificarea angajatului și vechimea în muncă și în specialitate, inclusiv și la reciclare, perfecționare și formare profesională;
- h) salariații și angajatorii sunt asigurați prin dreptul la asociere pentru apărarea intereselor și drepturilor lor, inclusiv și a dreptului salariaților de a se asocia în sindicate și de a fi membrii de sindicat și respectiv dreptul angajatorilor de a se întruni în patronate și de a fi membrii de patronate;
- i) salariații sunt asigurați la dreptul de a participa la gospodărirea unității în formele stabilite de legislație;
- j) raporturile de muncă sunt corelate atât la reglementările de stat cât și la reglementările contractuale, precum și la alte raporturi legate nemijlocit de acestea;
- k) obligativitatea angajatorului la repararea integrală a prejudiciului material și respectiv a celui moral cauzat salariatului în legătură cu îndeplinirea obligațiilor de muncă;
- l) statul stabilește garanții de stat pentru asigurarea drepturilor angajatorilor și salariaților, deasemenea și efectuarea controlului asupra respectării lor;
- m) statul asigură dreptul fiecărui salariat la apărarea libertăților sale de muncă și a drepturilor, respectiv și prin sesizarea organelor de control și supraveghere, deasemenea și a organelor de jurisdicție a muncii;
- n) asigurarea dreptului salariatului la soluționarea litigiilor individuale de muncă, a conflictelor în colectivele de muncă, inclusiv și a dreptului la grevă, în modul stabilit de prezentul cod și de alte acte normative;
- o) obligația părților la contractele colective de muncă și individuale de muncă de a respecta clauzele contractuale, respectiv dreptul angajatorului de a cere de la salariat îndeplinirea obligațiilor sale de muncă și manifestarea unei atitudini gospodărești privind bunurile angajatorului și, respectiv dreptul de a cere salariatul de la angajator respectarea și îndeplinirea obligațiilor față de salariați, respectarea legislației muncii și a altor acte care conțin norme ale dreptului muncii;
- p) asigurarea dreptului sindicatelor de a putea exercita controlul obștesc privind respectarea legislației muncii;

q) asigurarea dreptului salariaților la apărarea demnității, onoarei și reputației profesionale în perioada activității sale de muncă;

r) garantarea dreptului salariaților la asigurarea socială și medicală obligatorie”.[2]

În anul 2003, Parlamentul Republicii Moldova a adoptat **Legea Republicii Moldova** (din 13.03.2003, nr. 102) **privind ocuparea forței de muncă și protecția socială a persoanelor aflate în căutarea unui loc de muncă**, care în articolul 1 – Destinația și sfera de aplicare a prezentei legi, se prevede: „(1) *Legea în cauză reglementează măsurile privind realizarea strategiilor și politicilor de menținere a unui înalt nivel al ocupării și adaptării forței de muncă la cerințele pieței muncii, cu privire la protecția socială ale persoanelor aflate în căutarea unui loc de muncă, prevenirea șomajului și combaterea efectelor sale sociale. (2) Pentru realizarea măsurilor și atingerea obiectivelor stabilite de prezenta lege se aprobă programe naționale și strategii în domeniul ocupării forței de muncă și protecției sociale ale persoanelor aflate în căutarea unui loc de muncă*”.[3]

Totodată, în continuare acestei legi, în articolul 3 – Obiectivele legii, se prevede: „Măsurile prevăzute în legea în cauză conduc la atingerea obiectivelor următoare:

- a) preîntâmpinarea șomajului și asigurarea unui nivel mai înalt a ocupării forței de muncă;
- b) reîncadrarea sau încadrarea în muncă a persoanelor aflate în căutarea unui loc de muncă;
- c) sprijinirea ocupării populației din categoriile defavorizate a populației;
- d) asigurarea pe piața forței de muncă a egalității de șanse;
- e) stimularea angajatorilor privind încadrarea persoanelor aflate în căutarea unui loc de muncă;
- f) îmbunătățirea structurii forței de muncă ocupate pe ramuri economice și regiuni geografice;
- g) creșterea mobilității forței de muncă în situațiile schimbărilor în structurile din economie;
- h) stimularea șomerilor și susținerea materială a acestora pentru a ocupa un loc de muncă;
- i) protecția socială a persoanelor aflate în căutarea unui loc de muncă;
- j) informarea la timp a populației privind cererea și oferta forței de muncă”.

Articolul 4 – Măsurile de protecție social a persoanelor aflate în căutarea unui loc de muncă acestei legi, subliniază că: „(1) *Protecția socială a persoanelor care se află în căutarea unui loc de muncă se realizează prin măsuri pasive și măsuri active. (2) În măsurile active se includ măsurile de stimulare a ocupării forței de muncă, orientarea profesională a populației adulte și formarea profesională a persoanelor care se află în căutarea unui loc de muncă. Măsurile respective sunt adresate persoanelor care se află în căutarea unui loc de muncă, respectiv și angajatorilor. (3) În măsurile pasive se includ plata pe perioade limitate a unor indemnizații bănești, diferențiate, în condițiile legii*”.

În efortul de a-și construi legislația în conformitate cu Standardele Internaționale, în urma recomandărilor Consiliului Europei și ale Organizației internaționale a muncii, Republica Moldova a ratificat diverse acte legislative adoptate de comunitatea internațională care reglementează domeniul ocupării forței de muncă.

În anul 2016 a fost aprobată Hotărârea Guvernului nr.1473 din 30.12.2016 cu privire la aprobarea Strategiei Naționale cu privire la Ocuparea Forței de Muncă pentru anii 2017–2021. Elaborarea **Strategiei Naționale privind Ocuparea Forței de Muncă pentru anii 2017-2021** (SNOFM 2017-2021) „în primul rând este determinată, de necesitatea achilibrării pieței muncii prin creșterea nivelului ocupării și a calității acesteia, de sporire a angajabilității și a competitivității forței de muncă, de rând cu un grad mai înalt de incluziune pe piața muncii, în deosebi a grupurilor social-vulnerabile. Îndeplinirea acestor obiective vor contribui atât la atenuarea nivelului sărăciei și a excluziunii sociale, cât și la dezvoltarea durabilă a economiei care, prin urmare, la creșterea calității vieții populației din Republica Moldova”.[4]

Pentru implementarea **Strategiei Naționale privind Ocuparea Forței de Muncă pe anii 2017-2021** Guvernul Republicii Moldova a aprobat și un Plan național de acțiuni. Scopul acestui document este de a identifica pe piața muncii principalele acțiuni, implimentarea acestor acțiuni ar spori creșterea nivelului de ocupare a forței de muncă. În Plan sunt incluse acele acțiuni care vor contribui la guvernarea calitativă a pieții muncii, la dezvoltarea capitalului uman pentru șanse spirite de angajare, la valorificarea potențialului migrației pentru dezvoltarea durabilă și crearea oportunităților de angajare formală, fără discriminare și productivă. Implementarea acestui Plan va rezolva multe probleme ale pieții muncii, de exemplu: concurența joasă pe piața muncii, nivelul salariului scăzut, emigrarea forței de muncă active, dezechilibrul forței de muncă în mediile rurale și urbane, numărul mare a șomerilor în rândul tinerilor și alte probleme. Toate costurile necesare pentru realizarea Planului de acțiuni, vor fi acoperite din

bugetul de stat, bugetul asigurărilor sociale și alte surse.

Referitor la nivel regional, în anul 2016 a fost aprobată **Strategia Națională de Dezvoltare Regională pentru anii 2016-2020**. Documentul stabilește principiile și mecanismele de implementare a politicilor de dezvoltare regională până în anul 2020 în strictă conformitate cu prevederile Acordului de Asociere între Republica Moldova și Uniunea Europeană. Obiectivul general al Strategiei constă în dezvoltarea echilibrată și durabilă asigurată în toate regiunile de dezvoltare ale Republicii Moldova. Printre obiectivele specifice se numără accesul asigurat la servicii și utilitățile publice calitative, creșterea economică în regiuni și guvernarea, îmbunătățită în domeniul dezvoltării regionale și dezvoltarea pieței forței de muncă pe regiuni de dezvoltare.

Documentul dat a fost elaborat de un grup mixt de profesioniști în cadrul Ministerului Dezvoltării Regionale și Construcțiilor, în comun cu membrii din consiliile regionale pentru dezvoltare și a Agențiilor de dezvoltare regională. Concomitent, Strategia dată a fost consultată cu experți din Republica Moldova și experți internaționali din Germania, Polonia și Marea Britanie. La elaborarea Strategiei au participat ca membri ai grupului de lucru interministerial. Totodată, conform prevederilor din cadrul legislativ, documentul dat a fost analizat de toți actorii interesați.

Concomitent, la nivel regional **Strategia de dezvoltare regională – Regiunea de Dezvoltare Sud pentru anii 2016 – 2020**, în care se prevede, că, „în conformitate cu *Legea din 28.12.2006, nr. 438 privind dezvoltarea regională în Republica Moldova, Strategia de dezvoltare regională reprezintă un document de politici pe un termen mediu, care stabilește priorități și măsuri specifice pentru implementarea în cadrul unor regiuni de dezvoltare. Strategia de Dezvoltare Regională Sud pentru perioada 2016-2020 reprezintă documentul principal în planificarea dezvoltării Regiunii de Dezvoltare Sud (RDS). Strategia ghidează procesul de implementare a politicilor de dezvoltare regională, care reprezintă o activitate coordonată a autorităților administrației publice locale și centrale, a colectivelor locale și a organizațiilor neguvernamentale, orientate spre planificarea și realizarea unei dezvoltări social-economice teritoriale echilibrate, spre sprijinirea nemijlocită a dezvoltării social-economice a regiunilor defavorizate. Pentru atingerea acestor obiective fiecare țară are nevoie de existența unor regiuni competitive și dinamice, dezvoltarea regională este o politică complementară pentru politicile structurale și macroeconomice.*

*Scopul final al dezvoltării regionale constă în ridicarea calității vieții și creșterea bunăstării locuitorilor, iar rezultatele obținute în realizarea politicii regionale contribuie la dezvoltarea regiunilor și a Republicii în ansamblu, acesta este un deziderat asumat de Guvernul Republicii Moldova care este confirmat prin angajamentul de asigurare echitabilă a șanselor de dezvoltare pe întregul teritoriu al țării” [5]ibidem, p.3.*

În strategie se evidențiază cele mai importante probleme ale regiunii, printre care se evidențiază și problemele pieței muncii. În documentul acesta se prevede, că: „*Regiunile de intervenție și măsurile planificate vin să stimuleze dezvoltarea sectorului economic al Regiunii de Dezvoltare Sud și să diminueze impactul celor mai grele probleme printre care se numără: un număr redus în regiune de întreprinderi, grad scăzut de ocupare a forței de muncă, rată înaltă a șomajului, emigrarea masivă a populației apte de muncă, ș.a.*”<sup>5</sup> ibidem, p.38.

Analiza situației privind ocuparea forței de muncă în Regiunea de Sud, în SDR Sud, este descrisă în paragraful strategiei 2.5 Forța de muncă, unde despre calificare profesională a cadrelor este menționată, că: „*Un potential nevalorificat pe deplin rămâne a fi instituțiile de învățământ din regiune care au sarcina de a spori gradul de calificare a forței de muncă: 9 școli profesionale, 2 colegii și 2 universități. Aceste instituții nu pot acoperi necesitățile de instruire profesională în corespundere cu solicitările și cerințele de pe piața forței de muncă. O provocare pentru instituțiile de învățământ din RDS rămâne a fi corelarea programelor de studiu la nevoile regiunii și competențele actual cerute pe piața forței de muncă. Există potențial de forță de muncă nevalorificat și în sectorul informal, care fiind instruit corespunzător în vederea sporirii competențelor profesionale atât pentru angajare, cât și pentru inițierea și dezvoltarea afacerilor proprii profitabile, poate deveni un pilon al dezvoltării regiunii”*.[6]ibidem, p.13-14

Mecanismul de reglementare include organizațiile care se ocupă de aceste probleme la nivel național, acestea fiind: Ministerul Sănătății, Muncii și Protecției Sociale ale Republicii Moldova (MSMPS), Agenția Națională pentru Ocuparea Forței de Muncă (ANOFM), Agenția Teritorială pentru Ocuparea forței de muncă (ATOFM), Agenția de Dezvoltare Regională Sud (ADR SUD), Biroul Național de Statistică (BNS), precum și diferite centre de cercetare și anume: Academia de Științe a

Moldovei (AȘM), Institutul Național de Cercetări Economice (INCE), Academia de Studii Economice (ASEM), organizația nonguvernamentală *Institutul de Politici Publice* (IPP), Centru analitic independent Expert-grup, Institutul pentru Dezvoltare și Inițiative Sociale (IDIS) Viitorul, Confederația Națională a Sindicatelor din Moldova (CNSM), etc.

Agenția Națională pentru Ocuparea Forței de Muncă este organul central al serviciului public de specialitate, abilitat cu: promovarea politicilor, strategiilor și programelor de stat în domeniul dezvoltării pieței forței de muncă, protecția socială a persoanelor aflate în căutarea unui loc de muncă, prevenirea șomajului și combaterea efectelor sale sociale, implementarea politicii de migrație a forței de muncă, monitorizarea activității agențiilor private pentru ocuparea forței de muncă. Misiunea acestei organizații constă în susținerea implementării strategiilor naționale pentru ocuparea forței de muncă, prin asigurarea accesului egal la programe și servicii de ocupare calitative și bine direcționate. ANOFM este prezentă pe întreg teritoriul țării prin 35 de agenții teritoriale pentru ocuparea forței de muncă ATOFM.

Cercetările și analiza problemelor privind ocuparea forței de muncă din Republica Moldova sunt realizate de organizații internaționale. Cele mai cunoscute sunt: Organizația Internațională a Muncii (OIM), Programul Națiunilor Unite pentru Dezvoltare (PNUD), Banca Mondială și, de asemenea, la acest subiect sunt publicate diferite articole științifice ale cercetătorilor străini și autohtoni.

O importanță majoră pentru cercetarea teoretică și metodologică a problemelor ocupării forței de muncă în aspect regional prezintă lucrările savanților contemporani străini: Maczulskij T., Bockerman P., Kosonen T., Jacobs R., Hawley J., Richardson K., Van den Berg G., Wachter M., Wright R., Rosenfeld R., Kalleberg A., Melkas H., Lewis J., etc.

O atenție deosebită ar trebui acordată lucrărilor savanților-economiști ruși care, în ultimii ani, s-au referit la cercetarea problemelor funcționării pieței forței de muncă din țară, la cercetarea experienței mondiale în acest domeniu și la reglementarea și gestionarea proceselor ocupării forței de muncă. Acestea, dar și alte aspecte ale acestei probleme au primit o acoperire largă în lucrările științifice ale savanților Federației Rusă: Капелюшникова Р. И., Разумовой Т. О., Рощина С. Ю., Мальцовой И., Глуховой З.В., Стаурского С.С., Аганбегяна А., Бобкова В. Н., Волгина Н. А., Завельского М. Г., Заславского И. Е., Игнатова В. Г., etc.

Subiectul ocupării forței de muncă este permanent analizat și pus în discuție și de experții economiști autohtoni. Investigațiile multilateral efectuate le putem găsi reflectate în lucrările cercetătorilor ca: Rojco A., Stratan A., Colesnicova T., Vaculovschi D., Onofrei A., Bîrcă A. Savelieva G., Cojuhari A., Trofimov V., etc.

Conceptul de ocupare a forței de muncă s-a conturat treptat, trecând prin mai multe etape de cunoaștere științifică, fiind reflectat în diferite doctrine economice moderne și contemporane. Etapele principale ale dezvoltării acestui concept și ale abordărilor doctrinelor respective au fost analizate de autorul Cojuhari A.[7]

Așa subiecte ca - problemele ocupării forței de muncă în Republica Moldova în perioada de tranziție la economia de piață; dialogul social; prognoza pieței muncii – instrument necesar în promovarea politicilor de ocupare a forței de muncă; impactul crizei economice mondiale asupra politicilor de ocupare a forței de muncă din Republica Moldova; situația persoanelor defavorizate în Republica Moldova pe piața muncii; tendințe și pronosticuri referitoare la piața muncii din Moldova, unde sunt abordate politicile și strategiile de ocupare a forței de muncă; ș.a. au fost tratate de autorul Vaculovschi D.

Utilizarea eficientă a forței de muncă; perfecționarea managementului importului și exportului forței de muncă; necesitatea pregătirii profesionale a forței de muncă; potențialul forței de muncă; evidențierea rolului serviciului public de ocupare, ș.a sunt subiecte analizate pe larg de către Onofrei A.

Situația tinerilor pe piața forței de muncă în Republica Moldova a fost studiată de Savelieva G., Stratan A., Colesnicova T., Căușan C., etc. Accentul se pune pe categoria de vârstă a populației de 15-29 ani, se analizează situația actuală a forței de muncă tinere, nivelul de ocupare, emigrarea populației tinere, accesul tinerilor la formarea profesională, stimularea materială, susținerea la angajare ș.a.

Ocuparea forței de muncă în mediul rural a fost analizată în lucrările oamenilor de știință autohtoni, precum: Bîrcă A., Vaculovschi D., Saveliev G., etc.

Direcțiile politicilor de ocupare în economia de tranziție a fost cercetată de Trofimov V., Rojco A., etc. În viziunea autorilor, ocuparea forței de muncă este un subiect, care ne trezește interesul și ne dă un imbold pentru o cercetare mai amplă.

Astfel, se poate concluziona, că sfera ocupării forței de muncă în general în țară și la nivel



regional se dezvoltă în mod activ. Se îmbunătățește legislația țării în domeniul ocupării forței de muncă, inclusiv la nivel regional. În țara noastră se efectuează cercetări științifice și se publică rezultatele lor. Cu toate acestea, există unele probleme, și anume - cercetările științifice sunt fragmentare în special în ceea ce privește aspectul regional și problemele pieței forței de muncă regională, iar documentele juridice necesită îmbunătățiri suplimentare.

#### Referințe bibliografice:

1. Constituția Republicii Moldova din 29.07.1994. În: Monitorul Oficial al Republicii Moldova, 18.08.1994, nr. 1.
2. Codul Muncii al Republicii Moldova. Nr. 154-XV din 28.03.2003. În: Monitorul Oficial al Republicii Moldova, 29.07.2003, nr. 159-162.
3. Legea privind ocuparea forței de muncă și protecția socială a persoanelor aflate în căutarea unui loc de muncă nr. 102-XV din 13.03.2003. Monitorul Oficial al Republicii Moldova nr.70-72/312 din 15.04.2003.
4. Strategia Națională privind Ocuparea Forței de Muncă pentru anii 2017-2021.  
<http://lex.justice.md/index.php?action=view&view=doc&lang=1&id=369765>
5. Strategia de Dezvoltare Regională Sud pentru perioada 2016-2020.  
<http://adsud.md/pageview.php?l=ro&idc=692>
6. Strategia de Dezvoltare Regională Sud pentru perioada 2016-2020.  
<http://adsud.md/pageview.php?l=ro&idc=692>
7. Cojuhari A. Abordări conceptuale privind ocuparea forței de muncă. Chișinău: UTM, 2015.  
[irek.ase.md/xmlui/bitstream/handle/.../133/Cojuhari-A\\_8-mai-2015.pdf-14.pdf?](http://irek.ase.md/xmlui/bitstream/handle/.../133/Cojuhari-A_8-mai-2015.pdf-14.pdf?)

### PARTICULARITĂȚILE FORMĂRII PIEȚEI DE MUNCĂ ÎN REGIUNEA DE SUD A REPUBLICII MOLDOVA

**Iulia VICOL**, lector universitar,  
Departamentul Științe Economice  
Universitatea de Stat „B. P. Hasdeu” din Cahul

***Abstract.** The region is an essential element that can intersect development policies and strategies at economic, social and other levels at the territorial level. That is why the Government of the Republic of Moldova decided to create six regions of economic development on its territory. The need to create these development regions was dictated by the fact that a successful combination of all decisions is formed on the vector of economic development and the establishment of the balance within these regions. The goal is to achieve new economic development objectives at all levels and reduce poverty among the population in terms not only of economic but also of social and environmental terms.*

Parlamentul Republicii Moldova a decis crearea regiunilor de dezvoltare deoarece regiunea este un element esențial care poate să intercaleze politicile și strategiile de dezvoltare la nivel economic, social și alte nivele în plan teritorial. Deaceia în decembrie 2006 a adoptat Legea privind Dezvoltarea Regională, potrivit căreia au fost create șase regiuni de dezvoltare economică pe teritoriul țării.

Necesitatea creării acestor regiuni de dezvoltare a fost dictat de faptul că se formează o combinație reușită a tuturor deciziilor pe vectorul dezvoltării economice și stabilirea balanței din cadrul acestor regiuni. Decizia a fost luată în primul rând cu scopul de a realiza obiective noi de dezvoltare economică la toate nivelurile și de a reduce sărăcia în rândul populației din punct de vedere nu numai economic, dar și social și de mediu.

Tabelul 1.

Orașele Regiunii de Sud repartizate după numărul locuitorilor

Numărul locuitorilor orașelor	Denumirea orașelor
Până la 5000 locuitori	Căinari, Iargara
5000 – 10000 locuitori	Cantemir, Tvardița, Ștefan-Vodă
10000 – 15000 locuitori	Basarabeasca, Cimișlia, Taraclia, Leova
10000 – 15000 locuitori	Căușeni

Sursa: elaborat de autor

Una din problemele majore a fost delimitarea teritoriului în regiuni, fiindcă nu există nici un standard sau model implementat care ar permite împărțirea. Republica Moldova este dezvoltată neproportional și nici un indicator de delimitare (social, economic, cultural, etc) nu va corespunde întregului teritoriu. Respectiv prin voința politică și „necesitățile vitale” s-au creat aceste șase regiuni, care diferă ca mărime, ca structură a populației, dezvoltarea ramurilor agriculturii și industriei, forța de muncă calificată diferit și încă multe alte caracteristici.

În continuare vom analiza Regiunea de Dezvoltare Sud a Republicii Moldova. După împărțirea teritorial-administrativă, regiunea cuprinde 8 raioane: Basarabeasca, Cahul, Cantemir, Căușeni, Cimișlia, Leova, Ștefan-Vodă și Taraclia, care constituie 24,2% din suprafața totală a republicii. Întreaga regiune are în componența sa 11 orașe, 8 dintre care sunt centre raionale și 284 localități rurale (tabelul 2). Cel mai mare oraș al regiunii este considerat orașul Cahul, numit neoficial „capitala de sud a Republicii Moldova”. Cahulul, după cum s-a menționat, este cel mai mare oraș din regiune cu 39 500 locuitori și ca mărime este al 6-lea oraș din Republica Moldova. În luna iulie 2014 orașului Cahul i s-a conferit statutul de municipiu.

Regiunea de Dezvoltare Sud are cel mai mic nivel de industrializare, principala resursă naturală este pământul, deaceia și principala ramură de dezvoltare este agricultura. Suprafețele agricole ocupă 62,1% din suprafața totală a terenurilor. Bonitatea medie a solului este de 63,8 față de 68,9 în regiunea de nord și 58,6 în regiunea de centru, conform datelor calculate de Institutul de Ecologie și Geografie al AȘM.



Figura 1. Regiunea de Dezvoltare Sud a Republicii Moldova  
Sursa: <http://adrsud.md>

În urma recensământului din anul 2014, s-a constatat că populația regiunii constituie 455 mii locuitori, echivalentul a 15% din populația Republicii Moldova, cu o dinamică de creștere de ordin

negativ, valoarea medie a sporului natural al populației în regiune fiind de -1,4% (sau -432 pers./anual) și este cel mai mic nivel în comparație cu regiunile de nord și centru, lucrul ce duce la scăderea ratei fertilității și îmbătrânirea populației. Densitatea populației este de 72,4 pers./km<sup>2</sup>, indicatorul care deasemenea corespunde cu cel mai mic nivel în contrapartidă cu celelalte regiuni. În ceea ce privește structura populației sub aspect etnic, moldovenii constituind majoritatea absolută – peste 64%. Alte minorități etnice cu aspect reprezentativ sunt: bulgarii – 10,80%, românii – 4,61%, ucrainenii – 2,85%, rușii – 2,62% și găgăuzii – 1,78%. O excepție de la aceste date o constituie raionul Taraclia unde minoritatea bulgară constituie 66,10%.[1]

Analizând compartimentul în ceea ce privește ocuparea populației active în regiune, atunci se observă că populația ocupată în perioada unilor 2013-2017 scade treptat în toate raioanele. Analizând informația din Tabelul 3 observăm că populația ocupată scade în perioada analizată cu 12 981 persoane: în Basarabeasca cu 845 persoane, în Cahul cu 2232 persoane, în Cantemir cu 862 persoane, în Căușeni cu 2545 persoane, în Cimișlia cu 1556 persoane, în Leova cu 1717 persoane, în Ștefan-Vodă cu 2103 persoane și în Taraclia cu 1121 persoane. Acest lucru se datorează faptului că s-a distrus toate întreprinderile mari industriale, iar întreprinderile mici și mijlocii au o pondere destul de mică, respectiv s-au micșorat locurile de muncă bine plătite. În domeniul agriculturii, principala ramură de activitate a populației regiunii este slab dezvoltată și populația preferă să nu activeze în acest domeniu sau dacă activează nu se înregistrează sub nici o formă de organizare.

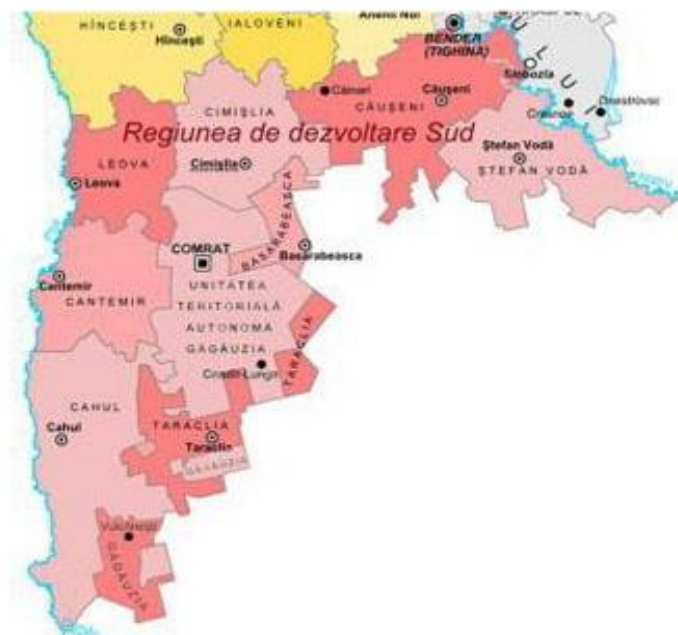
**Tabelul 2.**

**Populația Regiunii de Sud repartizată pe raioane, anul 2017**

Nr. d/o	Centrele raionale	Numărul total al populației (persoane)	Orașele regiunii	Numărul comunelor, satelor
1.	Basarabeasca	28254	Basarabeasca	9
2.	Cahul	124472	Cahul(municipiu)	54
3.	Cantemir	61752	Cantemir	50
4.	Căușeni	90160	Căușeni Căinari	46
5.	Cimișlia	59550	Cimișlia	38
6.	Leova	52545	Leova, Iargara	38
7.	Ștefan Vodă	70208	Ștefan Vodă	25
8.	Taraclia	43417	Taraclia, Tvardița	24
<b>TOTAL</b>		<b>530358</b>	<b>11</b>	<b>284</b>

Sursa: elaborat de autor în baza datelor BNS

**Tabelul 3.**

**Populația ocupată din raioanele Regiunii de Sud a Republicii Moldova, pe perioada 2013-2017**

Raioanele	Perioada				
	2013	2014	2015	2016	2017
BASARABEASCA	19200	19111	18852	18583	18355
CAHUL	83006	82378	81604	81310	80774
CANTEMIR	40679	40545	40303	39974	39817
CĂUȘENI	59329	58907	58174	57471	56784
CIMIȘLIA	40327	40264	39620	39364	38771
LEOVA	35613	35302	34970	34525	33896
ȘTEFAN-VODĂ	45587	45178	44415	43803	43484
TARACLIA	28146	27980	27478	27371	27025

Sursa: BNS

Cu toate acestea pentru a putea determina direcțiile principale ale dezvoltării pieței muncii în

Regiunea de Sud a Republicii Moldova, în primul rând trebuie de identificat cele mai importante probleme a fiecărui raion în domeniul cercetat. Deaceea se stabilesc punctele forte și punctele slabe (analiza-SWOT) ale sferei muncii (tabelul 4).

**Tabelul 4.**

**Analiza-SWOT privind identificarea celor mai importante probleme în domeniul ocupării forței de muncă în raioanele Regiunii de Sud a Republicii Moldova**

<b>CAHUL</b>	
<b>PUNCTE FORTE</b>	<b>PUNCTE SLABE</b>
<ul style="list-style-type: none"> <li>✓ Existența cadrului legislativ și de reglementare privind rezolvarea problemelor ocupării forței de muncă (la nivel central și regional-legi, strategii, hotărâri, la nivel local-Programul de dezvoltare socio-economică a raionului Cahul pentru perioada anilor 2017-2020.</li> <li>✓ Raionul Cahul face parte din Euroregiunea „Dunărea de Jos” și Euroregiunea „Marea Neagră”, care contribuie la stimularea cooperării transfrontaliere.</li> <li>✓ Portul Internațional Liber Giurgiulești, situat pe Dunăre, este navigabil pentru navele maritime și astfel asigură conexiunea regiunii la traseele maritime internaționale. Infrastructura portului cuprinde un terminal petrolier, un terminal cerealier, portul de călători și o zonă industrială.</li> <li>✓ Resurse umane necesare pentru dezvoltarea raionului: densitatea populației pe teritoriul raionului constituie 81 oam/km<sup>2</sup> (media pe republică - 117 oam/km<sup>2</sup>); în mediu o localitate din raion este populată de 1550 locuitori.</li> <li>✓ După numărul populației municipiul Cahul cel mai mare oraș din regiune și al 6-lea oraș din țară.</li> <li>✓ Dispune de zăcăminte de nisip (apropierea s. Chircani, Cotihana și or. Cahul), argilă (s. Roșu), zăcăminte de petrol (apropierea s. Văleni).</li> <li>✓ Terenuri cu destinație agricolă - 99,0 mii hectare (80,3 mii ha - pământ arabil; 13,6 - vii; 2,7 - livezi; 2,2 - pârlăoagă; 0,3 - pășuni). Principalele culturi recoltate - grâu, porumb, orz, floarea-soarelui.</li> <li>✓ Sistem de învățământ bine organizat pe trepte de școlarizare: învățământ preșcolar -50 de instituții cu capacitatea totală de 8500 locuri, 517 cadre didactice; învățământ preuniversitar-51 instituții, 1084 cadre didactice, 11416 elevi; învățământ secundar profesional-2 școli polivalente și Combinatul didactic de producere și reabilitare SA „Mariana” și 2 colegii.</li> <li>✓ Existența în municipiu a Universității de Stat „Bogdan Petriceicu Hasdeu” din Cahul, care are scop pregătirea și asigurarea cu cadre de o calificare profesională corespunzătoare a localităților din sudul Republicii Moldova, nu doar a raionului Cahul</li> <li>✓ Posibilitatea instruirii continuă prin intermediul USCH.</li> </ul>	<ul style="list-style-type: none"> <li>✓ Lipsa locurilor de muncă atractive cu perspectivă de creștere profesională.</li> <li>✓ În multe domenii baza materială insuficientă (în domeniul asistență socială, medicină) și condiții de muncă neadecvate.</li> <li>✓ Condițiile climaterice a raionului nu sunt favorabile pentru dezvoltarea agriculturii durabile (seceta are o frecvență mai sporită).</li> <li>✓ Fluctuația angajaților bugetari din cauza salariilor mici (de exemplu: serviciul asistență socială, educatori la grădinițe, pedagogi în școli).</li> <li>✓ Lipsa serviciilor de mediatizare a populației privind locurile de muncă atractive.</li> <li>✓ Politica de salarizare slab motivantă pentru tinerii specialiști.</li> <li>✓ Migrarea specialiștilor pe fondul unei politici salariale necorelate cu responsabilitățile (de exemplu: lipsesc practic medicii infecționist, urgentist, edoscopist, ultrasonografist).</li> <li>✓ Analiza demografică demonstrează că în raion în următorii 5 ani din 12 licee vor funcționa 7 (perderea locurilor de muncă).</li> <li>✓ Cei mai mulți agenți economici sunt din ramura agriculturii (80,5%, preponderent gospodării țărănești, din care 47% au în gestiune până la 5 ha de terenuri), o ramură cu cele mai mari riscuri.</li> <li>✓ Conlucrare slabă dintre producători, școli de meserii și Agenția de ocupare a forței de muncă.</li> <li>✓ Infrastructura slab dezvoltată.</li> <li>✓ Lipsa unui sistem de stimulare a angajatorilor care vor angaja tineri din familii dezavantajate în câmpul muncii.</li> </ul>
<b>OPORTUNITĂȚI</b>	<b>AMENINȚĂRI</b>
<ul style="list-style-type: none"> <li>✓ Oferte de formare profesională diversificat.</li> <li>✓ În multe domenii schimb de experiență la nivel național și internațional.</li> <li>✓ Capacitatea de a atrage fonduri externe și granturi.</li> <li>✓ Lipsa unor programe de reconversie profesională.</li> </ul>	<ul style="list-style-type: none"> <li>✓ Grad redus de încredere a cetățenilor în instituția autorităților locale.</li> <li>✓ Locuri de muncă plătite slab, în special în domeniul agriculturii.</li> <li>✓ Instabilitatea politică și economică în țară.</li> </ul>

<ul style="list-style-type: none"> <li>✓ Crearea locurilor de muncă în mediul rural cu remunerare bună.</li> <li>✓ Dezvoltarea turismului rural.</li> </ul>	<ul style="list-style-type: none"> <li>✓ Înrăutățirea situației sociale a populației.</li> </ul>
<b>CANTEMIR</b>	
<b>PUNCTE FORTE</b>	<b>PUNCTE SLABE</b>
<ul style="list-style-type: none"> <li>✓ Poziția geografică reușită a raionului Cantemir.</li> <li>✓ Dispune de zăcăminte minerale: gaz natural autohton (c. Ciobalaccia), zăcăminte de nisip, argile betonice.</li> <li>✓ Condiții climaterice favorabile.</li> <li>✓ În raionul Cantemir predomină gospodăriile țărănești cu terenuri agricole până la 50 ha.</li> <li>✓ Condiții bune pentru cultivarea culturilor cerealiere și grăunțoase, floarea-soarelui, vița-de-vie.</li> <li>✓ Există fabrici de vinificație (SRL „Imperial Vin”, SRL „Podgoria Vin”, SRL „TartcomVin”, SRL „Vinăria Țiganca”), întreprinderi de prelucrare a producției agricole (SRL „Covali &amp; Co”- produce conserve, SRL „Podgoreni” – fructe uscate, 14 mori pentru producerea făinii, 22 mini secții pentru producerea uleiului vegetal, brutării).</li> <li>✓ Dispune de cale ferată pe o distanță de 28 km.</li> </ul>	<ul style="list-style-type: none"> <li>✓ Îmbătrânirea populației raionului.</li> <li>✓ Migrarea forței de muncă în alte raioane, regiuni, peste hotarele țării cu condiția căutării unui loc de muncă mai bine plătit.</li> <li>✓ Lipsa informării populației despre locurile vacante și condițiile de angajare.</li> <li>✓ Publicarea în termen a actelor aprobate de autoritățile administrației publice locale, care pot avea impact social și economic.</li> <li>✓ Lipsa unui mecanism de stimulare a tinerilor absolvenți.</li> <li>✓ Infrastructura raionului slab dezvoltată.</li> <li>✓ Salarii mici.</li> </ul>
<b>OPORTUNITĂȚI</b>	<b>AMENINȚĂRI</b>
<ul style="list-style-type: none"> <li>✓ Atragerea investițiilor străine în raion pentru crearea de noi locuri de muncă.</li> <li>✓ Dezvoltarea sistemului de instruire a tinerilor în scrierea și gestionarea proiectelor.</li> </ul>	<ul style="list-style-type: none"> <li>✓ Grad redus de încredere în administrația publică locală.</li> <li>✓ Reducerea populației apte de muncă.</li> <li>✓ Abandonarea localităților rurale.</li> </ul>
<b>CIMIȘLIA</b>	
<b>PUNCTE FORTE</b>	<b>PUNCTE SLABE</b>
<ul style="list-style-type: none"> <li>✓ Existența resurselor umane pentru dezvoltarea raionului Cimișlia.</li> <li>✓ Existența cadrului legislativ și de reglementare privind lichidarea problemelor în domeniul ocupării forței de muncă (legi, strategii la nivel național și regional, inclusiv Planul strategic de dezvoltare socio-economic al raionului Cimișlia 2013-2020.</li> <li>✓ Amplasarea reușită a raionului față de piețele naționale și regionale (Chișinău, Hîncești, Leova, Căușeni).</li> <li>✓ Condiții bune pentru cultivarea cerealelor (grâu, porumb, floarea-soarelui), viței-de-vie și prelucrarea lor (există 8 fabrici de vin, 1 fabrică de conserve, 25 mori, 25 olonițe, 4 brutării, etc).</li> <li>✓ Tradiții de creștere a bovinelor, porcinelor, ovinelor și păsărilor.</li> <li>✓ Instituții de dezvoltare funcționale (2 școli primare, 21 gimnazii, 9 licee, școli de artă și muzică, cluburi sportive, centru de creație).</li> </ul>	<ul style="list-style-type: none"> <li>✓ Capacitatea redusă de atragere a investițiilor pentru crearea de noi locuri de muncă.</li> <li>✓ Migrarea forței de muncă active, în special a populației tinere cu pregătire profesională în străinătate.</li> <li>✓ Îmbătrânirea demografică a populației și respectiv micșorarea natalității duce la reducerea gradului de ocupare a forței de muncă.</li> <li>✓ Lipsa locurilor de muncă cu un nivel înalt de retribuție în raion.</li> <li>✓ Lipsa mijloacelor bugetare pentru dezvoltare infrastructurii raionului.</li> <li>✓ Lipsa centrelor de colectare a produselor agricole de la persoane fizice, gospodării țărănești.</li> </ul>
<b>OPORTUNITĂȚI</b>	<b>AMENINȚĂRI</b>
<ul style="list-style-type: none"> <li>✓ Participarea la proiecte în cadrul Regiunii de Sud.</li> <li>✓ Acces la granturi și fonduri externe, care ar contribui la dezvoltarea socio-economică a raionului.</li> <li>✓ Posibilități privind dezvoltarea noilor genuri de activitate (crearea noilor locuri de muncă).</li> <li>✓ Dezvoltarea turismului rural la nivel local (crearea noilor locuri de muncă).</li> </ul>	<ul style="list-style-type: none"> <li>✓ Grad redus de încredere a cetățenilor în serviciile acordate de către agenția teritorială pentru ocuparea forței de muncă.</li> <li>✓ Extinderea numărului de persoane aflate în căutarea unui loc de muncă (șomeri).</li> <li>✓ Abandonarea terenurilor agricole.</li> <li>✓ Prețuri ridicate la materiale (materii prime, materiale de bază, piese de schimb, combustibil) pentru producători și prețuri reduse la produsele obținute de producători.</li> <li>✓ Reducerea populației apte de muncă.</li> </ul>

<b>CĂUȘENI</b>	
<b>PUNCTE FORTE</b>	<b>PUNCTE SLABE</b>
<ul style="list-style-type: none"> <li>✓ Existența cadrului legislativ și de reglementare privind lichidarea problemelor în domeniul ocupării forței de muncă (legi, strategii la nivel național și regional, inclusiv Strategia de dezvoltare durabilă a raionului Căușeni 2012-2022.</li> <li>✓ Existența rețelei școlare în raion (37 instituții de învățământ, 31 instituții preșcolare, centru de creație pentru copii, școală de arte, școli de muzică, 45 biblioteci publice, etc).</li> <li>✓ Existența traseului internațional cu Ucraina, cu o lungime de 460 km, direcția- or. Odesa.</li> <li>✓ Existența căii ferate pe teritoriul raionului, care face legătură cu localitățile Regiunii de Sud, cu regiunea Transnistreană, cu orașele Basarabeasca și Reni.</li> <li>✓ Dezvoltarea culturilor nucifere, o ramură profitabilă și strategică pentru Republica Moldova.</li> </ul>	<ul style="list-style-type: none"> <li>✓ Numărul populației în ultimii cinci ani este în descreștere, sporul natural este negativ.</li> <li>✓ Lipsa pieței de desfacere a produselor agricole.</li> <li>✓ Decalaj între cerere și oferta forței de muncă.</li> <li>✓ Locuri de muncă disponibile cu nivel scăzut de remunerare a muncii.</li> <li>✓ Lipsa investițiilor în dezvoltarea profesională a specialiștilor din raion.</li> <li>✓ Limitarea locurilor de muncă pentru tineri, mai ales a celor din mediul rural.</li> <li>✓ Migrarea forței de muncă active, în special a populației tinere cu pregătire profesională în străinătate.</li> <li>✓ Motivația redusă în prelucrarea terenurilor agricole.</li> </ul>
<b>OPORTUNITĂȚI</b>	<b>AMENINȚĂRI</b>
<ul style="list-style-type: none"> <li>✓ Crearea condițiilor favorabile pentru investitorii străini.</li> <li>✓ Posibilități de instruire și recalificare a resurselor umane.</li> <li>✓ Existența proiectelor de vecinătate.</li> <li>✓ Susținerea producătorilor autohtoni.</li> <li>✓ Subvenționarea din partea statului a agriculturii, ca ramură principală de activitate a populației raionului.</li> <li>✓ Atenția crescândă a organelor administrației publice locale a raionului față de problemele ocupării populației pe piața forței de muncă</li> </ul>	<ul style="list-style-type: none"> <li>✓ Lipsa pieței de desfacere, în special a produselor agricole.</li> <li>✓ Îmbătrânirea forței de muncă.</li> <li>✓ Instabilitatea politică la toate nivelele (central și local).</li> <li>✓ Migrația tinerilor apți de muncă peste hotarele țării, în special tineri cu studii.</li> <li>✓ Lipsa mecanismului de promovare a producției autohtone.</li> </ul>
<b>BASARABEASCA</b>	
<b>PUNCTE FORTE</b>	<b>PUNCTE SLABE</b>
<ul style="list-style-type: none"> <li>✓ Așezare geografică: se mărginește la sud-est cu UTA Găgăuzia, la nord-cu raionul Cimișlia și la vest-cu Ucraina.</li> <li>✓ Poziția geografică favorabilă existând posibilitatea de o cooperare transfrontalieră în cadrul Euroregiunii Siret-Prut-Nistru.</li> <li>✓ Existența celui mai mare nod de cale ferată (47 km) din sudul Republicii Moldova, unde activează peste 1500 angajați.</li> <li>✓ Condiții agro-climaterice favorabile, bonitatea solului-înaltă.</li> <li>✓ Agricultură și industria prelucrătoare sunt ramurile dominante în economia raionului.</li> <li>✓ Potențialul economic cuprinde 2 fabrici de vin, o fabrică de prelucrare a laptelui, o întreprindere individuală de panificație cu o capacitate de 70 tone pâine pe an, o întreprindere producătoare de vase din aluminiu cu volumul vânzării de 2,7 mln lei pe an, 1 întreprindere mixtă de prelucrare a vinului, etc.</li> <li>✓ În raion predomină plantațiile de meri, prune și piersici.</li> <li>✓ Se dezvoltă vităritul, creșterea păsărilor și producerea cărnii de pasăre și ouă.</li> </ul>	<ul style="list-style-type: none"> <li>✓ Migrarea sporită a forței de muncă și plecarea populației din raion cu schimbarea locului de trai.</li> <li>✓ Numărul populației se menține în descreștere, sporul natural este negativ.</li> <li>✓ Mortalitatea avansează natalitatea.</li> <li>✓ Restrângerea pieței de desfacere a produselor agricole a stopat dezvoltarea sectorului agricol.</li> <li>✓ Lipsa unei fabrici de prelucrare a fructelor și legumelor, cea mai apropiată fiind amplasată la Comrat-28 km, prețuri scăzute de achiziție a producției, au fost returnate terenurile luate în arendă proprietarilor.</li> <li>✓ Insuficiența de specialiști calificați în agricultură și industrie.</li> <li>✓ Infrastructura socio-economică slab dezvoltată.</li> <li>✓ Lipsa motivației tinerilor în prelucrarea terenurilor agricole.</li> </ul>
<b>OPORTUNITĂȚI</b>	<b>AMENINȚĂRI</b>
<ul style="list-style-type: none"> <li>✓ Există posibilitatea atragerii investițiilor străine</li> </ul>	<ul style="list-style-type: none"> <li>✓ Procesul de îmbătrânire a populației.</li> </ul>

<ul style="list-style-type: none"> <li>directe.</li> <li>✓ Dezvoltarea businessului mic și mijlociu.</li> <li>✓ Consolidarea continuă a terenurilor agricole.</li> <li>✓ Crearea condițiilor pentru prelucrarea cărnii la nivel local.</li> <li>✓ Dezvoltarea turismului rural și tradițional.</li> <li>✓ Asigurarea accesului direct al producătorului pe piață și a excluderii intermediarilor.</li> </ul>	<ul style="list-style-type: none"> <li>✓ Politica de prețuri neadecvată.</li> <li>✓ Insuficiența specialiștilor în domeniile cerute.</li> <li>✓ Capacitate redusă de adaptare la schimbările rapide în societate.</li> </ul>
<b>LEOVA</b>	
<b>PUNCTE FORTE</b>	<b>PUNCTE SLABE</b>
<ul style="list-style-type: none"> <li>✓ Existența cadrului legislativ și normativ privind ocuparea forței de muncă la nivel de stat, le nivel regional și local-Strategia de dezvoltare integrată a raionului Leova, 2015-2020.</li> <li>✓ Existența resurselor naturale reprezentate de zăcăminte de nisip, argilă, lut, betonită, ape minerale.</li> <li>✓ Existența transportului feroviar- 23,5 km de cale ferată, stația este amplasată în orașul Iargara.</li> <li>✓ Formarea profesională a șomerilor gratuit, care îi orientează spre domeniile solicitate recent pe piața forței de muncă în raion.</li> <li>✓ Infrastructura școlară include 36 instituții preșcolare, 23 gimnazii, 6 licee, 3 școli, unde activează peste 800 cadre didactice.</li> <li>✓ Existența incubatorului de afaceri, care pune la dispoziția tinerilor antreprenori spații pentru producere și prestarea serviciilor.</li> <li>✓ Terenurile agricole sunt folosite ca terenuri arabile - 65,7%, terenuri agricole folosite ca pășuni - 20%, vii - 6,8%, livezi - 2,1%, plantații nucifere-1,5%.</li> <li>✓ Principalele produse industriale fabricate în raion sunt: carnea, mezelurile și vinurile.</li> </ul>	<ul style="list-style-type: none"> <li>✓ Scăderea numărului populației, în special în mediul rural, din cauza sporului natural negativ.</li> <li>✓ Migrarea forței de muncă peste hotarele țării, în special populația cuprinsă în vârsta de 20-40 ani, în căutarea unui loc de muncă mai bine plătit.</li> <li>✓ Cei mai mulți angajați sunt în domeniul învățământului circa 30%.</li> <li>✓ Dezechilibrul pe piața forței de muncă în aspect de mediu urban și rural. Defavorizați sunt cei din mediul rural, care nu au acces la locurile libere concentrate în mediul urban, datorită remunerării joase și a graficului de lucru.</li> <li>✓ Locurilor de muncă neatractive, necorespunderea cererii cu oferta forței de muncă, neconcordanța dintre procesul de studii și solicitările angajaților.</li> </ul>
<b>OPORTUNITĂȚI</b>	<b>AMENINȚĂRI</b>
<ul style="list-style-type: none"> <li>✓ Condiții prielnice pentru atragerea diferitor fonduri pentru efectuarea investițiilor în raion.</li> <li>✓ Posibilitatea implicării specialiștilor în cursuri de formare profesională.</li> <li>✓ Posibilitatea atragerii unor programe de finanțare pentru crearea de noi locuri de muncă.</li> <li>✓ Crearea locurilor de muncă speciale pentru persoane cu dezabilități și din păturile vulnerabile.</li> <li>✓ Utilizarea proiectelor investiționale pentru modernizarea infrastructurii raionului.</li> </ul>	<ul style="list-style-type: none"> <li>✓ Neîncrederea populației în instituțiile administrației publice locale.</li> <li>✓ Îmbătrânirea populației, ca consecință creșterea numărului de pensionari.</li> <li>✓ Starea materială, condiții de lucru și de trai a angajaților.</li> <li>✓ Creșterea șomajului tinerilor absolvenți.</li> <li>✓ Infrastructură fizică slab dezvoltată.</li> </ul>
<b>ȘTEFAN VODĂ</b>	
<b>PUNCTE FORTE</b>	<b>PUNCTE SLABE</b>
<ul style="list-style-type: none"> <li>✓ Amplasarea geografică favorabilă-lângă traseul național și aproape de centrele economice din țara vecină, Ucraina.</li> <li>✓ Existența condițiilor climaterice favorabile, pentru dezvoltarea sectorului agricol.</li> <li>✓ Activitățile de bază a raionului este agricultura (76,5% pământ arabil) și sfera serviciilor.</li> <li>✓ Agenții economici cointeresați în reprofilarea întreprinderilor.</li> </ul>	<ul style="list-style-type: none"> <li>✓ Migrația forței de muncă internă și externă, care are și efecte pozitive datorită faptului că multe familii supraviețuiesc anume din sumele obținute din găstigurile de peste hotarele țării (de exemplu în orașul Ștefan Vodă supraviețuiesc din surse provenite de peste hotare – 40% din familii, 10% din remitențe sunt orientate spre inițierea sau întreținerea unei afaceri)</li> <li>✓ Fenomen distructiv este sărăcia.</li> <li>✓ Spor natural negativ.</li> <li>✓ Salarii mici care încurajează inactivitatea economică a populației.</li> <li>✓ Reducerea populației ocupate în agricultură.</li> <li>✓ Cererea mică de locuri de muncă.</li> </ul>

<b>OPORTUNITĂȚI</b>	<b>AMENINȚĂRI</b>
<ul style="list-style-type: none"> <li>✓ Condiții favorabile pentru atragerea investițiilor în vederea extinderii unor afaceri strategice în raion.</li> <li>✓ Posibilitatea atragerii tinerilor specialiști din alte localități.</li> <li>✓ Convenții internaționale de export capabile să extindă piața de desfacere.</li> <li>✓ Posibilități de instruire absolvenților prin agenții de formare profesională.</li> </ul>	<ul style="list-style-type: none"> <li>✓ Începe procesul de îmbătrânire a populației.</li> <li>✓ Piața muncii din afară cu mult mai atractivă și accesibilă pentru populația raionului.</li> <li>✓ Fluctuația angajaților din sectorul public-datorită salariilor mici personalul bine instruit caută locuri de muncă în sectorul privat.</li> </ul>
<b>TARACLIA</b>	
<b>PUNCTE FORTE</b>	<b>PUNCTE SLABE</b>
<ul style="list-style-type: none"> <li>✓ Existența cadrului legal și de reglementare a domeniului ocupării forței de muncă (legi, hotărâri, strategii, inclusiv: Strategia social-economică de dezvoltare a Taracliei 2017-2020).</li> <li>✓ Principala activitate a populației este agricultura.</li> <li>✓ Dezvoltarea afacerilor prin intermediul întreprinderilor individuale, care dețin o pondere de peste 60% din întreprinderile înregistrate.</li> <li>✓ Zona Economic Liberă „Taraclia”, înființată în anul 1998 pe o suprafață de 36 ha de pământ, perioada- 25 ani, care se subordonează primăriei or. Taraclia.</li> <li>✓ Există resurselor umane necesare pentru dezvoltarea socio-economică a raionului Taraclia.</li> </ul>	<ul style="list-style-type: none"> <li>✓ Reducerea forței de muncă activă în ultimii cinci ani.</li> <li>✓ Creșterea ratei șomajului în ultimii ani.</li> <li>✓ Prețuri mari la produse de prima necesitate.</li> <li>✓ Turismul slab dezvoltat datorită lipsei infrastructurii și promovarea ineficientă a bogățiilor culturale și naturale.</li> <li>✓ Reducerea forței de muncă active, în deosebi tinerii specializați în diferite domenii.</li> </ul>
<b>OPORTUNITĂȚI</b>	<b>AMENINȚĂRI</b>
<ul style="list-style-type: none"> <li>✓ Condiții climaterice favorabile pentru dezvoltarea agriculturii (crearea de noi locuri de muncă).</li> <li>✓ Posibilitatea participării la proiecte naționale și internaționale.</li> <li>✓ Relații de colaborare cu raioanele Regiunii de Dezvoltare Sud.</li> <li>✓ Condiții prielnice pentru atragerea investițiilor străine.</li> <li>✓ Dezvoltarea turismului agrar.</li> </ul>	<ul style="list-style-type: none"> <li>✓ Migrarea populației peste hotarele țării.</li> <li>✓ Tendința populației de a părăsi mediul rural, din cauza lipsei condițiilor favorabile de trai, locurilor de muncă remunerate slab.</li> <li>✓ Instabilitate politică și economică atât la nivel național, regional, cât și local.</li> <li>✓ Lipsa pieței de desfacere a produselor. (distanța este costisitoare).</li> </ul>

*Sursa: elaborat de autor în baza [8,9,10,12,13,14,17,18,19]*

Analiza SWOT relevă o serie de trăsături specific pentru fiecare raion din Regiunea de Sud și pentru piața forței de muncă.

E de menționat că Regiunea de Sud este unica din țară care are ieșire la Dunăre. Prin intermediul fluvial propriu zis și canalul Rin-Main-Dunăre se creează o legătură de transport fluvial între Marea Neagră, Marea Nordului și 14 state europene, care dă posibilitate să asigure legătura regiunii la traseele internaționale.

Reșind din problemele existente în domeniul ocupării forței de muncă, care au fost identificate prin analiza SWOT, perspectivele dezvoltării sectorului dat poate fi delimitat în următoarele direcții:

➤ În primul rând aceste trăsături trebuie să fie direcționate cu acelea care sunt reflectate în Strategia de Dezvoltare Regională Sud pentru perioada 2016-2020 și în programele de activitate a Agenției de Dezvoltare Regională Sud. Toate aceste proiecte care sunt indicate în aceste documente vor contribui la deschiderea noilor locuri de muncă.

În anul 2018, în Republica Moldova au fost alocate aproximativ 185 milioane lei pentru implementarea proiectelor de dezvoltarea regional. Decizia a fost luată în cadrul Consiliului Național pentru Dezvoltarea Regională, la care s-a aprobat planul anual de finanțare pentru perioada 2017-2020. Fondurile au fost alocate pentru implementarea a 35 de proiecte de dezvoltare regională pentru: infrastructura rutieră locală și regional, alimentarea cu apă și canalizare, managementul deșeurilor, eficiența energetică a clădirilor publice, infrastructura de afaceri, îmbunătățirea atractivității turistice. Respectiv s-a decis ca proiectele de susținere și dezvoltare a sectorului privat să fie considerat ca prioritar și anume dezvoltarea și crearea condițiilor necesare pentru activitățile Zonelor Economice Libere, Parcurile Industriale și incubatoarele de afaceri. Din totalul proiectelor propuse spre finanțare pentru



Regiunea de Sud au fost selectate numai 7 proiecte.

➤ Totodată, direcțiile prioritare ale dezvoltării pieței muncii în Regiunea de Sud și planurile strategice regionale în primul rând trebuie să se bazeze pe reabilitarea și dezvoltarea continuă a infrastructurii sociale a localităților, pe construcția drumurilor, gazificarea localităților, construcția unor obiecte de menire social-culturale, asigurarea cu apă, etc. Toate acestea vor contribui la dezvoltarea localităților și respectiv la atragerea investițiilor, care din urmă vor contribui la crearea de noi locuri de muncă.

➤ Crearea unui pachet complex de măsuri privind lichidarea problemelor ce sunt legate cu angajarea în câmpul muncii a persoanelor din păturile vulnerabile, personae cu dezabilități.

Locurile de muncă asigură angajaților venitul necesar de zi cu zi dar și un anumit statut social. La nivelul economiei naționale și regionale locurile de muncă reprezintă gradul de folosire a forței de muncă și implicit cantitatea de bunuri și servicii produsă. Prin urmare, atât lucrătorii individuali, cât și societatea în ansamblu au de câștigat atunci când populația are un loc de muncă. Din aceste motive, scopul principal al politicii economice este ocuparea forței de muncă într-un grad cât mai înalt, asigurarea cu un loc de muncă tuturor acelor care doresc acest lucru.

### Referințe bibliografice:

1. Forța de muncă în Republica Moldova: Ocupare și șomaj 2018. Chișinău 2018. [http://www.statistica.md/public/files/publicatii\\_electronice/Forța\\_de\\_munca/AFM\\_2018\\_rom.pdf](http://www.statistica.md/public/files/publicatii_electronice/Forța_de_munca/AFM_2018_rom.pdf)
2. Forța de muncă în Republica Moldova: Ocupare și șomaj 2017. Chișinău 2017. [http://www.statistica.md/public/files/publicatii\\_electronice/Forța\\_de\\_munca/AFM\\_rom\\_2017.pdf](http://www.statistica.md/public/files/publicatii_electronice/Forța_de_munca/AFM_rom_2017.pdf)
3. [http://www.statistica.md/public/files/publicatii\\_electronice/piata\\_forței\\_de\\_munca/Piata\\_Muncii\\_2010.pdf](http://www.statistica.md/public/files/publicatii_electronice/piata_forței_de_munca/Piata_Muncii_2010.pdf).
4. <http://adrsud.md>.
5. Iuhas V. Dezvoltarea economică regională: Implicații economice și sociale. Deva: Editura Emia, 2004, 228 p.
6. Manualul operațional al ADR Sud. <https://ru.scribd.com/document/205997827/Manualul-Operational-al-ADR-Sud>
7. Munteanu I. Dezvoltări regionale în Republica Moldova. Chișinău: Editura Cartier, 2000, 264 p.
8. Planul strategic de dezvoltare socio-economic al raionului Cimișlia 2013-2020.
9. Programul de dezvoltare socio-economică a raionului Cahul pentru perioada anilor 2017-2020.
10. Raport de implementare a strategiei de dezvoltare regională sud 2016-2020. Perioada de raportare ianuarie-decembrie 2017. Cimișlia 2018. [http://www.adrsud.md/public/files/Raport\\_de\\_implementare\\_a\\_SDR\\_Sud\\_2016\\_-\\_2020\\_Anul\\_2017.pdf](http://www.adrsud.md/public/files/Raport_de_implementare_a_SDR_Sud_2016_-_2020_Anul_2017.pdf)
11. Raport privind implementarea strategiei naționale de dezvoltare regională pentru anii 2016-2020 în perioada ianuarie-decembrie 2017. Chișinău 2018.
12. Site-ul Biroului Național de Statistică. [www.statistica.md](http://www.statistica.md)
13. Statistica teritorială. Biroul Național de Statistică al Republicii Moldova. Chișinău 2018. [http://statistica.gov.md/public/files/publicatii\\_electronice/Statistica\\_teritoriala/Statistica\\_teritoriala\\_2018.pdf](http://statistica.gov.md/public/files/publicatii_electronice/Statistica_teritoriala/Statistica_teritoriala_2018.pdf)
14. Statistica teritorială. Biroul Național de Statistică al Republicii Moldova. Chișinău 2017. [http://www.statistica.md/public/files/publicatii\\_electronice/Statistica\\_teritoriala/Statistica\\_teritoriala\\_2017.pdf](http://www.statistica.md/public/files/publicatii_electronice/Statistica_teritoriala/Statistica_teritoriala_2017.pdf)
15. Strategia Națională privind Ocuparea Forței de Muncă pentru anii 2017-2021. <http://lex.justice.md/index.php?action=view&view=doc&lang=1&id=369765>
16. Strategia de Dezvoltare Regională Sud pentru perioada 2016-2010. <http://adrsud.md/pageview.php?l=ro&idc=692>
17. Strategia de dezvoltare durabilă a raionului Căușeni 2012-2022.
18. Strategia de dezvoltare integrată a raionului Leova, 2015-2020.
19. Strategia social-economică de dezvoltare a Taracliei 2017-2020.

## IMPACTUL REFORMEI FISCALE PRIN PRISMA INFLUENȚEI ASUPRA SALARIULUI ANGAJAȚILOR

Anatol PODBEGLÎI, lector universitar,  
Departamentul Științe Economice  
Universitatea de Stat „B. P. Hasdeu” din Cahul

*”Salariul este venitul ce remunerează, proporțional cu timpul lucrat sau cu sarcina exercitată, persoana care este legată de un utilizator (patron) de muncă printr-un contract de închiriere a serviciilor. Acesta din urmă poate fi explicit sau poate rezulta dintr-o relație de dependență economică.” (H. Guitton)*

Fiecare entitate economică își desfășoară activitatea sa prin îmbinarea diferitor factori de producție cu scopul de ași realiza obiectivul fundamental, și anume, obținerea profitului. Esența activității economice, în general, o constituie factorul uman sau munca, deoarece de calitatea muncii depinde în mare măsură rezultatul final al entității. În același timp lucrătorii care activează în cadrul entității trebuie să fie motivați pentru a obține rezultate bune. Motivația principală a salariaților este remunerarea primită de aceștia. Astfel, remunerarea muncii este principalul stimulent pentru salariați.

Pe de altă parte, salariile achitate, precum și totalitatea reținerilor achitate la stat de către angajator, aferente salariilor, reprezintă niște cheltuieli suportate de entitate, care au o pondere semnificativă în totalul consumurilor și cheltuielilor și la care urmează a se atrage o atenție deosebită.

Deci, pe de o parte, salariile motivează angajații să activeze la entitate și să contribuie la creșterea profiturilor acesteia, iar pe de altă parte, ele reprezintă un efort financiar pentru entitate care afectează situația financiară a acesteia. De aici rezultă și importanța acestui domeniu pentru contabilitate, pentru ca să putem cuantifica efortul financiar cu efectele obținute în urma acestui efort.

Dat fiind faptul că relațiile cu personalul sunt foarte importante și complexe, acestea au fost și sânt reglementate de numeroase acte legislative și normative. În prezent sistemul de salarizare din Republica Moldova, precum și natura, cuantumul datoriilor sociale și fiscale, categoriile de persoane fizice și juridice care le datorează sunt reglementate de diverse legi, hotărâri de guvern, regulament, ordine, etc. Acestea cuprind informații referitoare la legislația muncii, șomaj, sistemul de asigurări sociale, sistemul de asigurări medicale, reglementările fiscale în domeniul salariilor, precum și drepturile și obligațiile angajaților și angajatorilor.

În acest articol se dorește evidențierea abordărilor cu privire la muncă și salarizare, reflectarea aspectelor privind relațiile cu salariații și influența modificărilor survenite odată cu intrarea în vigoare a modificărilor fiscale din anul 2018. Această alegere este condiționată de reglementările fiscale ale salarizării, precum și modificările permanente ale legislației în domeniu.

Unul din cei mai importanți factori în procesul de producție, pentru realizarea scopului său, la întreprindere, îi revine factorului uman. De efortul depus de angajații întreprinderii depinzând o serie de indicatori și rezultate ale întreprinderii, începând cu eficiența utilizării forței de muncă și terminând cu volumul producției fabricate, calitatea și competitivitatea produselor pe piața de desfacere, rentabilitatea activității întreprinderii ș. a. Deci factorul uman reprezintă un factor-cheie în desfășurarea normală a activității unei întreprinderi.

La moment, dezvoltarea managementului resurselor umane se află în continuă schimbare, ținând cont de strategiile în domeniul remunerării angajaților, care servesc drept fundament pentru elaborarea politicilor salariale, private în general, ca instrumente specifice, operaționale, de realizare a scopurilor strategice ale entităților. Politicile salariale constituie din acest punct de vedere un ansamblu de decizii de acțiune direcționate spre obiectivele pe care orice entitate și le stabilește în domeniul salarizării, precum și modalitățile de realizare a acestora.

Teoria și practica economică ce vizează problematica recompensării factorului muncă presupune utilizarea unor noțiuni specifice cum ar fi: salariu, sporuri, premii, stimulente, bonificații, comisioane, indemnizații, avantaje, facilități, etc. și reprezintă ceea ce, în ansamblu, numim salariu (de bază) și adaosurile salariale.

Remunerarea muncii salariatului este influențată de mai mulți factori, precum, cererea și oferta de forță de muncă pe piața muncii, de cantitatea, calitatea, complexitatea muncii și condițiile de muncă, profesionalismul, calitățile personale ale salariatului, rezultatele muncii lui și/sau de rezultatele

activității economice a unității. [1, p.234]

Datoriile față de personal reprezintă angajamentele întreprinderii față de salariat pentru munca prestată, precum și recompensele garantate de stat (cum este plata pentru concediul de odihnă sau plata indemnizației pentru incapacitate temporară de muncă) și alte plăți suplimentare, conform contractelor între părți (cum sunt facilitățile acordate de patron). Astfel conform articolului 2 al Legii Salarizării a Republicii Moldova Nr. 847-XV din 14.02.2002: ”**salariul** reprezintă orice recompensă sau câștig evaluat în bani, plătit angajaților de către angajator sau de organul împuternicit de acesta, în temeiul contractului individual de muncă, pentru munca executată sau ce urmează a fi executată. Salariul se plătește periodic, dar de regulă, nu mai rar decât o dată pe lună”. [2]

Salariul poate fi definit sub două aspecte:

- în prisma angajatorului salariul apare ca o datorie față de personal privind retribuirea muncii;
- în prisma salariatului, salariul este o sursă de venit direct proporțională cu cantitatea și calitatea muncii prestate de salariat.

Dacă vorbim despre salarii, atunci trebuie să facem diferența între salariul calculat sau brut și salariul spre plată sau net. Diferența este dată de totalitatea reținerilor pe care le efectuează angajatorul la sursa de plată la calcularea salariului, astfel că salariatului i se opresc toate obligațiile de plată față de bugetul de stat. Această metodă de achitare a impozitelor prin stopaj la sursă este convenabilă din punct de vedere al contribuabilului deoarece i se rețin toate contribuțiile din start, astfel salariatul fiind scutit de necesitatea de a face calcule și a prezenta aceste calcule la inspectoratul fiscal.

De asemenea, dacă vorbim despre reținerile din salariul angajaților, trebuie să menționăm că până în data de 01.10.2018 modalitatea de calcul a acestor rețineri utilizată în Republica Moldova a fost metoda impunerii în cote progresive compuse. Impunerii în cote progresive compuse (pe tranșe) îi este caracteristic divizarea materiei impozabile în mai multe părți, iar pentru fiecare tranșă se aplica o singură cotă separată. Prin însumarea acestor impozite parțiale, calculate pentru fiecare tranșă se obține suma totală a impozitului care urmează a fi achitată de către plătitor.

Conform Codului Fiscal al Republicii Moldova în 2018 au fost stabilite următoarele tranșe și cote ale impozitului pe venit pentru persoane fizice :

- 7% din venitul anual impozabil ce nu depășește suma de 33000 lei;
- 18% din venitul anual impozabil ce depășește suma de 33000 lei; [5]

Însă, la 17 august 2018 a fost publicată Legea pentru modificarea și completarea unor acte legislative nr.178/2018, care a intrat în vigoare începând cu 01 octombrie 2018. Această lege a constituit o reformă fiscală în domeniul de impozitare a veniturilor persoanelor fizice.

Astfel, începând cu 1 octombrie 2018, s-a modificat cota de impunere a veniturilor impozabile a persoanelor fizice la 12% anual, indiferent de mărimea veniturii impozabile. [3]

Pentru calcularea obligațiilor fiscale aferente impozitului pe venit pentru perioada fiscală a anului 2018, conform art. 43 din Legea nr.178/2018, s-au distins două etape diferite, după cum urmează:

- a) etapa I a anului fiscal 2018, care începe la 1 ianuarie 2018 și durează până la 30 septembrie 2018, perioadă pentru care se va calcula venitul impozabil și se va determina și plăti impozitul pe venit în corespundere cu norme și cotele în vigoare pentru perioada 1 ianuarie 2018-30 septembrie 2018;
- b) a II-a etapă a anului fiscal 2018 începe la 1 octombrie 2018 până la 31 decembrie 2018, pentru care venitul impozabil se va determina conform normelor și cotelor în vigoare pentru perioada 1 octombrie 2018 – 31 decembrie 2018, la fel se va determina și achita și impozitul pe venit, după aceleași norme valabile.

De asemenea din salariu se rețin și contribuțiile de asigurări sociale care constituie 6% din venitul calculat și reținerile pentru contribuțiile de asigurări medicale obligatorii – 4,5% din venitul calculat.

Să exemplificăm procedura de determinare a mărimii impozitului pentru fiecare perioadă fiscală al anului 2018. Să presupunem că venitul impozabil al angajatului constituie 45000 lei în etapa I al perioadei fiscale 2018 și 15000 lei în etapa a II-a a perioadei fiscale 2018.

Astfel pentru prima etapă impozitul se va calcula în tranșe. Suma integrală de 45000 lei se va diviza în 33000 lei și 12000 lei (suma care depășește limita primei tranșe);

1. Se va aplica cota impozitului de 7% de la 33000 lei = 2310 lei;
2. Se va aplica cota impozitului de 18 % de la suma de 12000 lei = 2160 lei;
3. Se adună sumele impozitelor calculate și se obține suma integrală a impozitului pe venit care trebuie achitată : 2310 lei+2160lei=4470 lei.

Pentru etapa a II-a, calculul e mai simplu. Se aplică cota unică de 12% la venitul impozabil de

15000 lei, și impozitul pe venit va constitui 1800 lei.

Totodată, conform Codului Fiscal se menționează: ”contribuabilul persoană fizică rezidentă care nu are datorii la impozitul pe venit pentru perioadele fiscale anterioare este în drept de a direcționa un cuantum procentual de 2% din suma impozitului pe venit calculat anual la buget către una dintre următoarele categorii de beneficiari”:

a) asociațiile obștești, fundațiile și instituțiile private înregistrate în Republica Moldova care desfășoară activități de utilitate publică, respectând condiția că acestea își desfășoară activitatea timp de cel puțin un an pînă la solicitarea înregistrării în lista beneficiarilor în drept să participe la desemnarea procentuală. O altă condiție este că aceștia nu au datorii la buget pentru perioadele fiscale precedente;

b) cultele religioase și părțile componente ale acestora înregistrate în Republica Moldova care desfășoară activități sociale, morale, culturale sau de caritate, respectând condiția că acestea activează timp de cel puțin un an pînă la data cînd se solicită înregistrarea în lista beneficiarilor participanți la desemnarea procentuală și la fel nu au datorii la bugetul public național pentru perioadele fiscale precedente.

Trebuie să menționăm că nu toate plățile efectuate de către angajator în favoarea salariatului sunt considerate impozabile, astfel conform art.19 din Codul Fiscal acestea sunt considerate facilități și le enumerăm care sunt ele:

a) plățile acordate salariatului de către angajator pentru recuperarea cheltuielilor personale. La fel în această categorie se includ și plățile în folosul salariatului, efectuate altor persoane, excepție fiind plățile în bugetul asigurărilor sociale de stat și a primelor de asigurare obligatorie de stat, de asemenea și a plăților aferente cheltuielilor efectuate și determinate de către angajator pentru hrana, transportul și studiile profesionale ale angajatului, conform modului stabilit de Guvern;

b) valoarea tichetelor de masă în partea în care aceasta depășește valoarea nominală deductibilă;

c) valoarea anulată a datoriei lucrătorului față de angajator;

d) suma achitată subsidiar de angajator la orice plată a salariatului pentru locuința acordată de către angajator;

e) suma dobînzii, calculată reieșind din diferența pozitivă dintre rata de bază (rotunjită pînă la următorul procent întreg) stabilită de Banca Națională a Moldovei în luna noiembrie a anului precedent anului fiscal curent (rata dobînzii aplicată la operațiunile de politică monetară pe termen scurt – pentru împrumuturile acordate pe un termen de pînă la 5 ani; rata dobînzii la creditele pe termen lung – pentru împrumuturile acordate pe un termen mai mare de 5 ani) și rata dobînzii calculată pentru împrumuturile acordate de către angajator salariatului, în funcție de termenul lor de acordare;

f) cheltuielile angajatorului pentru darea proprietății în folosință salariatului în scopuri personale:

- în cazul în care bunurile sînt proprietate a angajatorului, cheltuielile acestuia fiind determinate în mărime de 0,0373% din baza valorică, pentru fiecare bun dat în folosire, pentru fiecare zi de folosință;

- în cazul în care bunurile nu sînt proprietate a angajatorului – cheltuielile acestuia pentru dobîndirea dreptului de folosință asupra bunurilor, pentru fiecare zi de folosire.

Pe lîngă aceste facilități fiecare salariat mai beneficiază de scutiri de la plata impozitului pe venit. Pentru determinarea mărimii și tipului de scutire, care trebuie a fi acordată salariatului, acesta din urmă, nu mai tîrziu de data stabilită pentru începerea lucrului în calitate de angajat, urmează să prezinte angajatorului o **Cerere privind acordarea scutirilor la impozitul pe venit reținut din salariu**, anexând la această cerere și documentele confirmative care confirmă fiecare tip de scutire solicitat. Scutirile se vor acorda de către angajator din luna următoare de la data cînd a fost depusă cererea de acordare a scutirii de către angajat. Scutirile se acordă angajaților doar la locul de muncă de bază. Dacă pe parcursul anului fiscal apar careva modificări în ceea ce ține de tipurile de scutiri la care are dreptul salariatul (în sensul majorării sau diminuării acestora), urmează a fi depusă o cerere nouă de acordare a scutirilor în care vor fi menționate noile tipuri de scutiri. La rîndul său, noile tipuri de scutiri ale salariatului vor fi acordate de către patron din luna următoare de la data depunerii cererii despre modificări.

Conform legislației fiscale, fiecare angajat poate beneficia după caz de următoare tipuri de scutiri:

1) Scutire personală – de acest tip de scutire poate beneficia fiecare contribuabil (persoană fizică rezidentă) care este în sumă de 24000 lei pe an.

2) Scutire personală majorată – este o formă a scutirii personale, la care au dreptul anumite categorii de persoane, care întrunesc una din condițiile următoare:

a) s-a îmbolnăvit și a suferit de boala actinică provocată de consecințele avariei de la C.A.E. Cernobil;

b) este persoană cu dizabilități și s-a stabilit că dizabilitatea sa este în legătură cauzală cu avaria

de la C.A.E. Cernobil;

c) este părintele sau soția (soțul) unui participant căzut sau dat dispărut în acțiunile de luptă pentru apărarea integrității teritoriale și a independenței Republicii Moldova, cât și în acțiunile de luptă din Republica Afghanistan;

d) este persoană cu dizabilități în urma participării la acțiunile de luptă pentru apărarea integrității teritoriale și a independenței Republicii Moldova, precum și în acțiunile de luptă din Republica Afghanistan;

e) este o persoană cu dizabilități obținute în urma războiului, persoană cu dizabilități ca urmare a unei afecțiuni congenitale sau din copilărie, persoană cu dizabilități severe și accentuate;

f) este pensionar-victimă a represiunilor politice, ulterior fiind reabilitată.

Suma scutirii personale majorate este de 30000 lei pe anual.

3) Scutiri acordate soției (soțului) – acest tip de scutire este destinat persoanelor fizice rezidente aflate în relații de căsătorie. Respectiv, soțul sau soția are dreptul la o scutire suplimentară, pe lângă scutirea personală, în sumă de 11280 lei anual, în cazul în care soția (soțul) nu beneficiază de scutire personală.

4) Scutiri pentru persoanele întreținute - contribuabilul (persoană fizică rezidentă) are dreptul să beneficieze de o scutire în mărime de 3000 de lei anual pentru fiecare persoană întreținută. Excepție sunt persoanele cu dizabilități în urma unei afecțiuni congenitale sau din copilărie, pentru aceste categorii de persoane scutirea reprezintă 18000 de lei anual.

Pentru ca o persoană să fie considerată întreținută trebuie să fie respectate următoarele cerințe:

a) este un ascendent sau descendent al contribuabilului sau al soției (soțului) contribuabilului (părinții sau copiii, inclusiv înfietorii și înfiații) ori persoană cu dizabilități în urma unei afecțiuni congenitale sau din copilărie rudă de gradul doi în linie colaterală;

b) venitul persoanei respective este mai mic decât 11280 lei anual.

La o scutire suplimentară în valoare de 3000 lei pe an, au dreptul și curatorul minorilor în vîrstă de la 14 la 18 ani, precum și tutorele legal al acestora.

Scutirea pentru persoanele întreținute se acordă începînd cu luna următoare lunii apariției acestui drept.

Suplimentar micșorării cotei impozitului pe venit pentru persoanele fizice un alt element al reformei fiscale a constat în majorarea cuantumului scutirilor. Astfel, până la 01 octombrie 2018 scutirea personală a constituit 11280 lei, majorându-se pînă la 24000 lei anual. De asemenea, au fost majorate și alte categorii de scutiri cu excepția scutirii personale pentru soț/soție care a rămas nemodificată și constituie 11280 lei. Deci, o creștere semnificativă se înregistrează la nivelul scutirii personale, și constituie 24000 lei, echivalent al valorii minime al coșului de consum. Astfel, veniturile salariale ale persoanei sub minimum de existență nu vor fi impozitate.

În vederea susținerii familiilor cu copii s-a majorat și scutirea pentru persoanele întreținute de la 2520 lei pînă la 3000 de lei, iar în cazul persoanelor întreținute cu dizabilități în urma unei afecțiuni congenitale sau din copilărie, de la 11280 lei pînă la 18000 lei. De asemenea, scutirea majoră pentru persoana întreținută în mărime de 18000 lei se va acorda începînd cu 1 octombrie și în cazul persoanelor întreținute cu dizabilități severe și accentuate, care este o categorie nouă de persoane întreținute.[4]

O altă modificare importantă a fost că s-a anulat dreptul de transferare a scutirii neutilizate în anul precedent. Astfel, venitul obținut ca urmare a achitării restanțelor la salariu urmează a fi calculat impozitul pe venit ținînd cont de scutirile la care are dreptul și cotele existente la data achitării venitului.

#### **Referințe bibliografice:**

1. Moldovanu D. Economia politică – Editura Arc, Chișinău, 2001;
2. Legea salarizării Nr. 847. Monitorul Oficial al Republicii Moldova nr.50-52, 11 aprilie 2002;
3. Legea pentru modificarea și completarea unor acte legislative nr.178/2018;
4. Codul fiscal nr. 1163-XIII din 24.04.1997.

## FINANȚAREA CU CAPITAL VENTURE ȘI CALCULAREA PROFITABILITĂȚII INVESTIȚIILOR

**Oxana MIRON**, doctor, conferențiar universitar,  
Departamentul Științe Economice  
Universitatea de Stat "B. P. Hasdeu" din Cahul

**Abstract.** *Financing venture is one of the most risky when compared to other types of investment. In this respect, for the timely determination and calculation of project risks, the investor should determine the main parameters of the project, which have a high degree of influence on its profitability. For this purpose, it is necessary to: identify the factors on which the expected return of the invested venture capital depends; estimate the probability ratio and the possibility of timely recovery of the invested funds with profit; identify their risk factors and magnitude, depending on the stage of development of the venture funded project.*

Finanțarea venture este una din cele mai riscante în comparație cu alte tipuri de investiții. În acest sens, pentru determinarea și calcularea la timp a riscurilor proiectului, investitorul ar trebui să determine principalii parametri ai proiectului, care au un grad ridicat de influență asupra rentabilității acestuia. Pentru aceasta, este necesar: identificarea factorilor pe care depinde randamentul așteptat al capitalului de risc investit; estimarea proporției de probabilitate și posibilitatea recuperării la timp a fondurilor investite cu profit; identifica factorilor de risc și magnitudinea lor, în funcție de stadiul de dezvoltare a proiectului finanțat prin capitalul venture.

Primul factor care determină rentabilitatea așteptată a capitalului de risc investit este relația și gradul de dependență reciprocă a fluxurilor de trezorerie provenite din finanțarea venture. În acest caz, după gradul de corelare a fluxurilor financiare se poate distinge: fluxurile financiare absolut dependente; fluxurile financiare independente; fluxurile financiare parțial dependente.

Fluxuri financiare absolut dependente nu numai sunt repartizate uniform pe intervalul de timp cercetat, dar și depind foarte mult unu de altul. La planificarea unui proiect de investiții, un asemenea grad de influență reciprocă necesită calcularea cea mai exactă a valorii fondurilor necesare finanțării fiecărei etape a dezvoltării unui proiect: pregătitoare, de bază și finală. În cea mai mică deviere de la programul investițiilor financiare în direcția reducerii investițiilor în fiecare dintre etapele de dezvoltare a proiectului, riscul de a nu ajunge la etapa următoare din cauza lipsei unor surse suficiente de finanțare crește.

Astfel, de exemplu în faza pregătitoare de dezvoltare a proiectului după schema de finanțare venture se folosește așa numit „capitalul seed”, precum că etapa următoare se finanțiază din „capitalul start-up”, și în acest mod ambele ipuri de capital se referă la etapă de bază al dezvoltării proiectului finanțat. Presupunem, că proiectul este în fază de idee, entitatea încă nu a elaborat propriul concept de finanțare venture a proiectului, dar ideea propriu-zisă a atras atenție a altor investitori venture care vor să finanțeze acest proiect investițional în faza „seed”. În condiții de fluxuri de numerar absolut dependente, aceasta înseamnă probabilitatea ca întreprinderea să nu ajungă la următoarea etapă a proiectului crește proporțional cu valoarea fondurilor ce au lipsit la etapa anterioară. Cu alte cuvinte, în cazul de fluxuri financiare absolut dependente, este necesară o finanțare obligatorie în fiecare etapă ulterioară a proiectului.

În cazul fluxurilor financiare parțial dependente, schema de finanțare a proiectului este similară, însă cu condiția ca fluxurile să distribuie uniform pe diferite intervale de timp și depind doar parțial unu de celălalt. Deci, dacă într-o anumită etapă a dezvoltării proiectului nu există finanțare sub forma capitalului de risc din una sau mai multe surse, aceasta nu înseamnă că această etapă a dezvoltării proiectului nu va fi realizată deloc. În acest caz, probabilitatea finalizării cu succes a stadiului este pur și simplu redusă, însă întreruperea proiectului din cauza lipsei de fonduri suficiente nu îl amenință.

În cele din urmă, fluxurile financiare independente nu depind unul de celălalt, cu condiția ca acestea să fie distribuie uniform pe intervalul de timp prestabilit în diferite perioade de timp. Aceasta înseamnă că, dacă astfel de fonduri nu sunt primite pentru finanțarea unui proiect sub formă de capital de risc, probabilitatea de nerealizare a fiecărei etape a proiectului este redusă la minim. Acest lucru se datorează faptului că, de exemplu, pot apărea persoane fizice, business angels, care doresc să finanțeze această etapă a proiectului sau proiectul respectiv, dar în cazul indisponibilității acestora, proiectul nu se va schimba în mod semnificativ, deoarece există deja investitori permanenți reprezentativi de companii

de risc care oferă finanțare.

Al doilea factor pe care depinde randamentul așteptat al capitalului de risc investit este factorul de timp. Factorul de timp are loc în toate etapele dezvoltării proiectului și, în consecință, în toate etapele investiției a capitalului de risc.[1]

Calcularea rentabilității și evaluarea proiectelor de risc necesită o abordare mai amplă, luând în considerare gradul de risc al proiectelor analizate. Astfel, **rentabilitatea așteptată** a investițiilor de capital de risc ( $Ri$ ) în funcție de periodicitatea fluxurilor financiare și factorul de timp poate fi determinată după cum urmează:

$$Ri = \sum_{t=1}^n Pt \times Ft \quad (1)$$

unde  $Pt$  – este probabilitatea de returnare a fondurilor investite în anul  $t$ ;

$Ft$  – fluxul de numerar pe anul  $t$ ;

$n$  – numărul de ani;

$t$  – anul curent.

Având în vedere dependența de timp a fluxurilor financiare menționate anterior, putem prezenta o formulă pentru calcularea **fluxului total de numerar** luând în considerare factorul de timp:

$$Ft = \sum_{i=1}^m Ait + \sum_{j=1}^s Pjt + \sum_{l=1}^k Ilt \quad (2)$$

unde  $Ft$  – reprezintă fluxul total de numerar la intervalul de timp analizat;

$Ait$  – fluxuri financiare absolut dependente;

$Pjt$  – fluxuri financiare dependente parțial;

$Ilt$  – fluxuri financiare independente;

$m$  – numărul fluxurilor financiare absolut dependente;

$s$  – numărul fluxurilor financiare parțial dependente;

$k$  – numărul fluxurilor financiare independente;

$t$  – anul curent.

Astfel, formula pentru calcularea **profitabilității așteptate** a investițiilor de capital de risc se va prezenta în felul următor:

$$Ri = \sum_{t=1}^n Pt \times (\sum_{i=1}^m Ait + \sum_{j=1}^s Pjt + \sum_{l=1}^k Ilt) \quad (3)$$

Pentru a obține rezultate mai obiective ale rentabilității așteptate a investițiilor al capitalului de risc, este necesar să se ia în considerație și gradul de risc al acestor investiții. În acest scop, introducem în calcule **rata de risc** a investițiilor venture ( $R$ ):

$$R_{rt} = R_{r1} + R_{r2} + R_{r3}, \quad (4)$$

unde  $R_{r1}$  – este rata de risc a investițiilor venture în etapa pregătitoare a proiectului;

$R_{r2}$  – reprezintă rata de risc al investițiilor de capital de risc în stadiul principal al proiectului;

$R_{r3}$  – rata de risc a investițiilor de capital de risc în etapa finală a proiectului.

Dacă  $0 \leq R_{rt} \leq 0,25$  aceasta înseamnă că fondurile investite în proiect în toate etapele dezvoltării proiectului sunt suficiente pentru ca fiecare etapa să va finaliza cu succes. Riscul lipsei investițiilor este minim, însă, în practică, această opțiune este mai degrabă o excepție.

Dacă  $0,25 \leq R_{rt} \leq 0,75$ , atunci această opțiune poate fi considerată condițional optimă, deoarece în acest caz există un risc de neacoperire, de exemplu a cheltuielilor neprevăzute, și totodată pentru a acoperi toate celelalte cheltuieli va fi suficiente fonduri investite în proiect.

Dacă  $0,75 \leq R_{rt} \leq 1$ , atunci gradul de risc de neacoperire a cheltuielilor principale în timpul implementării proiectului crește dramatic. Cu alte cuvinte, este inoportună dezvoltarea acestui proiect, mai ales dacă acesta va fi implementat cu lipsa fondurilor necesare de capital de risc.[2]

Pentru a calcula **rentabilitatea așteptată** a investițiilor de capital de risc utilizând raportul riscului al investițiilor venture, este necesar să se determine probabilitatea condiționată a fluxului de numerar, ținând seama de riscurile fiecărei etape a dezvoltării proiectului.

Astfel, în special, **probabilitatea realizării etapei finale** a proiectului ( $Pt_{fin}$ ) poate fi determinată după cum urmează:

$$Pt_{fin} = Pt_{poz} \times N_{pt} \quad (5)$$

unde  $Pt_{fin}$  - probabilitatea realizării etapei finale a proiectului;

$Pt_{poz}$  - probabilitatea unui rezultat pozitiv în etapa finală, adică probabilitatea ca produsul sau tehnologia să fie aduse pe piață cu un profit minim care să acopere suma fondurilor investite;

$N_{pt}$  - numărul total al tuturor rezultatelor posibile ale lansării produsului sau a tehnologiei pe piață în funcție de rezultatele etapei finale.

În mod tradițional, o evaluare a eficacității unui proiect de investiții constă în determinarea *valorii actuale a fluxului de plăți viitoare* sau a valorii actualizate a fluxului de numerar.

*Metoda valorii nete actuale* ne permite să luăm în considerare schimbarea valorii banilor în timp, care este necesar atunci când comparăm diferite proiecte de investiții.

*Metoda ratei interne de rentabilitate* este atractivă deoarece ne permite să clasificăm proiecte în dependență de creșterea atractivității acestora pentru investitor.

*Metoda valorii actualizate ajustate* propusă de C. C. Myers [3], permite luarea în considerare a influenței asupra finanțării proiectelor unor astfel de factori, cum ar fi tipul de dividend și politicile financiare, raportul dintre fondurile proprii și cele împrumutate, etc.

Astfel, abordările descrise privind calcularea profitabilității și evaluarea riscurilor investiționale în planificarea și implementarea proiectelor venture nu numai că permit să se determine principalii factori care afectează rentabilitatea investițiilor și gradul de risc al investițiilor, dar și acordă posibilitatea potențialilor investitori să evalueze perspectivele investițiilor în proiecte inovatoare.

#### Referințe bibliografice:

1. Дмитриева А.Б., Венчурные инвестиции и расчёты ожидаемой доходности на вложенный капитал – М.: Аудитор, Исследования, 2014. – 48-52с
2. Tallia, C.P.D. A new approach to joint venture investments / C.P.D Tallia, M.T. Judd, D.D. Pattison // Management Accounting, August 2013, pp. 40–46.
3. Myers, S.C. Interactions of corporate financing and investment decision – Implications for capital budgeting // The Journal of Finance, v. 29, March 2004
4. Пилипенко, П.П. Корпоративное венчурное инвестирование: методы анализа высокорискованного бизнеса / П.П. Пилипенко. – М.: Триада ЛТД, 2001. – 184 с.



### SECȚIA III

#### ȘTIINȚE INGINEREȘTI ȘI CERCETĂRI APLICATIVE/

#### ENGINEERING SCIENCES AND APPLIED RESEARCH/

#### ТЕХНИЧЕСКИЕ НАУКИ И ПРИКЛАДНЫЕ ИССЛЕДОВАНИЯ

#### STUDIUL ADSORBȚIEI CREATININEI PE CĂRBUNI ACTIVI AUTOHTONI

**Nina ȚÎMBALIUC**, doctor în chimie,  
**Silvia CIBOTARU**, cercetător științific,  
**Tudor LUPAȘCU**, academician, doctor habilitat,  
Institutul de Chimie

***Abstract.** The paper presents the results of scientific research aimed at studying the adsorption properties of activated carbons, obtained from apple wood and nutshells, towards creatinine. Activated carbons were obtained in pilot conditions by physico-chemical activation procedures. The porous structure of investigated activated carbons was determined from nitrogen adsorption-desorption isotherms (N<sub>2</sub>, 77 K). Scientific research results allow concluding that apple wood and nutshells are cheap and effective materials for the synthesis of activated carbon adsorbents, useful for immobilization of toxins like creatinine.*

#### **Introducere**

Starea mediului înconjurător este pe an ce trece tot mai îngrijorătoare: spațiile împădurite se reduc, solurile agricole degradează, stratul de ozon este mai subțire, numeroase specii de plante și animale au dispărut, dezvoltarea intensă a industriei și chimizarea agriculturii accentuează efectul de seră.[1] Mediul ambiant exercită asupra omului multiple influențe, dar una dintre cele mai importante este acțiunea nefastă asupra sănătății.[2] Creșterea considerabilă a numărului de intoxicații exogene și endogene, a maladiilor și stărilor patologice, provocate de degradarea mediului ambiant constituie o problemă foarte importantă a societății contemporane.

Actualmente, se utilizează cu succes mai multe metode de detoxificare a organismului uman, dar una dintre cele mai simple și eficiente metode este enterosorbția. Enterosorbția reprezintă un procedeu de detoxicare a organismului uman bazat pe imobilizarea și eliminarea ulterioară din tractul gastro-intestinal a metaboliților de natură endogenă și exogenă. Această metodă de terapie se caracterizează prin mai multe avantaje: este o metodă de detoxicare accesibilă atât în condiții de staționar, cât și în cele de ambulator; nu provoacă modificări esențiale ale indicilor biochimici și electroliților; este însoțită de amplificarea altor metode terapeutice și contribuie la reducerea dozelor medicamentelor și tratamentului intensiv. Cei mai solicitați enterosorbânți sunt fabricați pe bază de cărbune activ. Cărbunii activi reprezintă una dintre cele mai numeroase grupe de enterosorbânți pe larg utilizați în practica medicală. Un rol aparte în acest sens le revine cărbunilor activi obținuți din sâmburii de fructe. Aceasta se datorește faptului că structura morfologică a cojilor de sâmburi de fructe favorizează obținerea cărbunilor activi cu o rezistență mecanică mare și capacitate de adsorbție sporită.[3] Proprietățile adsorbționale performante ale acestor cărbuni activi oferă largi posibilități de utilizare a lor, inclusiv în schemele tehnologice de tratare a apelor reziduale de ioni a metalelor grele [4] și coloranți [5], în tratamentul complex al intoxicațiilor și al stărilor patologice pentru imobilizarea, neutralizarea și eliminarea din organismul uman a substanțelor toxice.[6]

Studiile experimentale și clinice ale adsorbânților carbonici cu proprietăți de adsorbție pronunțate, au o mare însemnătate pentru optimizarea enterosorbției, și sporirii eficacității asistenței medicale în anumite stări patologice. Cărbunii activi utilizați în calitate de enterosorbânți trebuie să corespundă unui șir de cerințe de calitate: preparatul trebuie să fie netoxic; să fie ușor evacuat din tractul digestiv; să nu traumatizeze tunică mucoasă a aparatului digestiv; să posede o capacitate de adsorbție înaltă pentru metaboliții supuși evacuării din organismul uman și o capacitate de adsorbție redusă pentru

componenții utili organismului; să aibă o formă medicamentoasă de administrare accesibilă.

Eficiența enterosorbanților se testează în prealabil în condiții de laborator. În acest scop se studiază procesele de adsorbție în condiții statice și dinamice a unor substanțe organice, care servesc drept marcatori ai metaboliților de natură exogenă și endogenă. În calitate de astfel de substanțe pot fi utilizate: ureea, creatinina, bilirubina, medinalul, albumina, imunoglobulina, compușii fosfororganici, nicotinamide, vitamina B<sub>12</sub> ș.a. Pentru modelarea stărilor de intoxicare cu toxine cu masa moleculară mică și mijlocie (toxine uremice, metanol, etanol etc), destul de des se folosește creatinina. Creatinina este produsă din creatină, și reprezintă un produs secundar al metabolismului muscular obținându-se în urma contracțiilor musculare normale. Creatinina este un indicator al funcției renale, iar monitorizarea concentrației acesteia în 24 ore poate oferi o informație foarte utilă despre funcția renală în ansamblu. În cazul declinului funcției renale în organism treptat se acumulează toxine uremice (compuși organici nocivi) care exercită un impact negativ asupra funcțiilor biologice.[7] Acumularea progresivă a deșeurilor toxice în organism provoacă alterarea metabolismului și a funcționării normale a tuturor sistemelor, organelor și țesuturilor.[8]

#### Materiale și metode

Cu perspectiva de utilizare în calitate de enterosorbanți, pentru cercetări, au fost selectați cărbunii activi autohtoni obținuți din lemn de măr (CA-M) și coji de nuci (CA-N). Pentru obținerea mostrelor de cărbuni activi cercetați s-a utilizat procedeul fizico-chimic de activare, realizat în laborator în condiții pilot în cuptoare speciale la temperatura de 850 °C.[9]

Structura poroasă a cărbunilor activi cercetați s-a determinat din izotermele de adsorbție a azotului (N<sub>2</sub>, 77 K), utilizând analizatorul automat AUTOSORB-1 (firma Quantachrome, SUA).

În calitate de substanță-marker a fost utilizată creatinina (substanță azotată rezultată din degradarea creatinei). Pentru determinarea creatininei s-a folosit metoda propusă de Jaffe (1972) în modificarea lui Beckman (1986). Principiul metodei constă în proprietatea creatininei de a reacționa în mediu alcalin cu picratul, formând un complex color. Intensitatea culorii este direct proporțională cu concentrația creatininei în ser, plasmă, urină și se determină prin spectrofotometrie la 520 nm.

Procesele de adsorbție au fost cercetate în condiții statice. Izotermele de adsorbție au fost măsurate la temperatura de 22°C, după stabilirea echilibrului procesului. Concentrațiile de echilibru au fost determinate la spectrofotometrul UV-VIS, modelul JENWAY 6505. Metoda experimentală utilizată constă în dozarea la cantități determinate de cărbune activ cu masa constantă *m* a volumelor fixe *V* de soluții cu concentrații cunoscute *C<sub>0</sub>* și menținerea lor sub agitare un timp suficient pentru atingerea echilibrului chimic la temperatura constantă.

Valoarea adsorbției pentru substanțele cercetate s-a determinat conform relației:

$$a = \frac{(C_0 - C_e) * V}{m}$$

în care: *a* - valoarea adsorbției, mg/g; *C<sub>0</sub>*- concentrația inițială a soluției, mg/L; *C<sub>e</sub>* - concentrația de echilibru, mg/L; *V*- volumul soluției, L; *m* – cantitatea de sorbent, g.

#### Rezultate și discuții

Pentru evaluarea potențialului de imobilizare a adsorbanților cercetați au fost determinați parametrii de structură, indicii de calitate și capacitatea de adsorbție a cărbunilor activi selectați. Parametrii de structură a cărbunilor activi CA-N și CA-M au fost calculați, utilizând ecuația BET și metoda NLDFT (Non-Local Density Functional Theory), din izotermele de adsorbție-desorbție a azotului (figura 1), măsurate la analizatorul automat AUTOSORB-1. Rezultatele obținute sunt prezentate în tabelul 1.

**Tabelul 1.**

**Parametrii de structură a cărbunilor activi CA-M și CA-N**

Mostra de cărbune activ	S <sub>BET</sub> , m <sup>2</sup> /g	V <sub>s</sub> , cm <sup>3</sup> /g	V <sub>mi</sub> , cm <sup>3</sup> /g	V <sub>me</sub> , cm <sup>3</sup> /g	Mezopori, %	Micropori, %
CA-N	868	0,483	0,287	0,196	40,6	59,4
CA-M	792	0,450	0,310	0,130	28,9	68,9

**S<sub>BET</sub>**- suprafața geometrică a porilor, m<sup>2</sup>/g; **V<sub>s</sub>**- volumul sorbtiv al porilor, cm<sup>3</sup>/g; **V<sub>mi</sub>**- volumul microporilor, cm<sup>3</sup>/g; **V<sub>me</sub>** – volumul mezoporilor, cm<sup>3</sup>/g

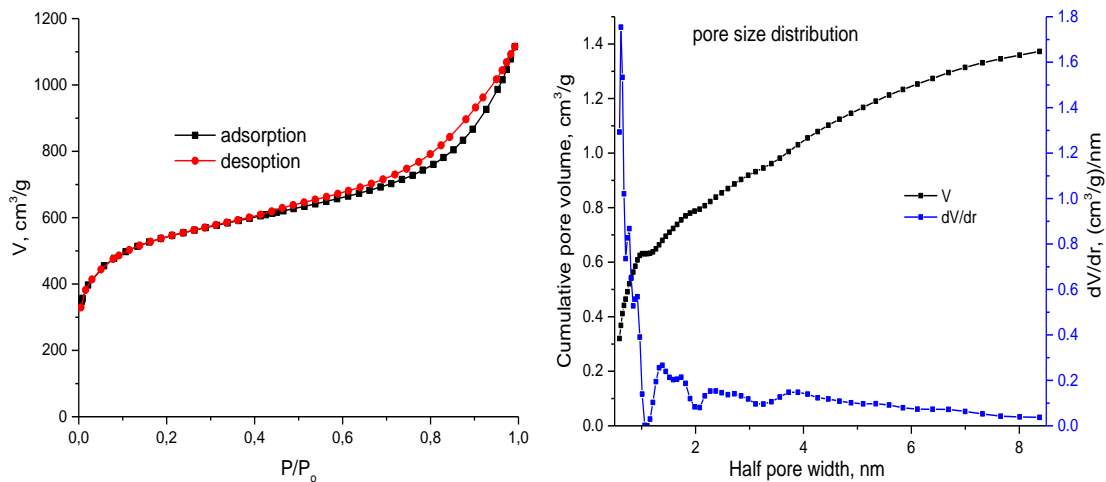

**Figura 1.** Izoterma de adsorbție-desorbție a azotului (a) și repartitia volumului porilor (b) pentru cărbunele activ CA-N

**Tabelul 2**

**Indicii de calitate a cărbunilor activi CA-M și CA-N**

Mostra de cărbune activ	$a(I_2)$ , mgI <sub>2</sub> /gCA	$a(AM)$ , mgAM/gCA	umiditatea, %
CA-M	1209	185	8.5
CA-N	1140	195	7.2

În tabelul 2 sunt prezentate rezultatele obținute la stabilirea indicilor de calitate (capacitatea de adsorbție după albastru de metilen și după iod, umiditatea) ale cărbunilor activi cercetați.

O caracteristică foarte importantă a enterosorbanților este cinetica proceselor de imobilizare a substanțelor cercetate. Timpul de contact al soluției de creatinină cu mostrele de cărbune activ cercetate a fost determinat din curba cineticii de adsorbție, prezentată în figura 2. Analiza datelor obținute ne-a permis să constatăm că în primele 6 ore de contactare din cantitatea totală de creatinină (Co=100 mg/L) se imobilizează circa 50%. Pentru stabilirea echilibrului procesului de adsorbție sunt suficiente 24 ore.

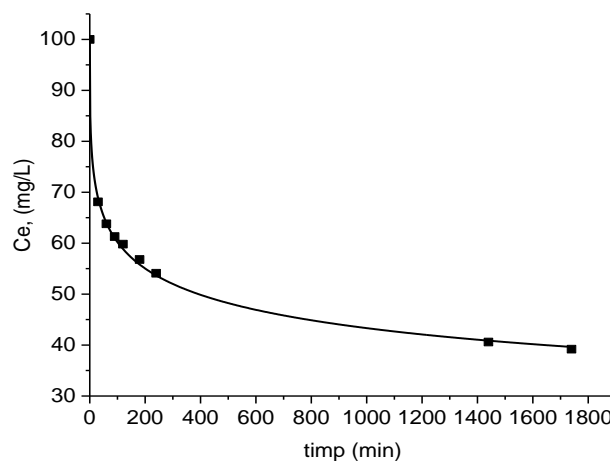

**Figura 2.** Cinetica adsorbției creatininei pe cărbunele activ CA-N.

Capacitatea de adsorbție a adsorbanților carbonici cercetați față de creatinina a fost determinată din izotermele de adsorbție a acestora. S-a stabilit, că valorilor adsorbției maxime ale cărbunilor activi studiați sunt de ordinul 58 mg/g pentru cărbunele obținut din lemn de măr și de circa 67 mg/g pentru cărbunele obținut din coji de nuci (CA-N). Datele obținute ne permit să conchidem că adsorbanții carbonici cercetați, obținuți din materie primă vegetală, sunt capabili să adsorbă produse metabolice endogene, gen creatinina și prezintă interes pentru utilizare în calitate de enterosorbanți.

#### **Concluzii**

- Au fost stabiliți parametri de structură a cărbunilor activi obținuți din lemn de măr și din coji de nuci.
- S-a stabilit, că capacitatea de adsorbție a cărbunilor activi, obținuți din lemn de măr și coji de nuci față de creatinina constituie circa 58 mg/g (CA-M) și 67 mg/g (CA-N).
- Adsorbanții carbonici, obținuți din materie primă vegetală (lemn de măr, coji de nuci) sunt capabili să adsorbă produse metabolice endogene, gen creatinina și prezintă interes pentru utilizare în calitate de enterosorbanți.

**Mulțumiri:** Această cercetare a fost realizată cu suportul financiar al Proiectului Internațional NanoMed — H2020-MSCA-RISE-2016.

#### **Referințe bibliografice:**

1. Protecția mediului –Acțiuni și rezultate, Chisinau 2010
2. Protecția mediului ambiant, Chisinau 2007
3. Lupașcu T. Cărbuni activi din materii prime vegetale, Chișinău, ÎEP: Știința, 2004, 224 p. Lupașcu T. Activated carbon from vegetal raw materials. Monograph/ In Romanian L.: ÎEP: Știința, Chișinău, 2004, 224 p.
4. Lupașcu T., Ciobanu M., Țimbaliuc N. Uze of oxidized activated carbon in water treatment processes. Environmental Engineering and Management Journal. September, 2002. vol.1. №2. p.169-176.
5. Lupașcu T., Țimbaliuc N. Elaborarea schemei tehnologice de tratare a apelor reziduale de la întreprinderile textile. Materialele conferinței jubiliare INECO 15 ani “Ecologie și protecția mediului-cercetare, implementare, management”. 29 decembrie, Chisinau, 2006, p.201-204
6. Gonciar V. Optimizarea farmacologică și utilizarea rațională a enterosorbției. Teză de doctor habilitat în medicină. Chișinău 2008, 260 p.
7. Duranton F., Cohen G., Smet R. et al. Normal and pathologic concentrations of uremic toxins. J. Am. Soc. Nephrol. 2012; 23(7): 1258-70
8. Xu G., Tu W., Qin S. The relation between deiodinase activity and inflammatory responses under stimulation of uremic toxins. J. Trans. Med. 2014; 12:239.
9. Cibotaru Silvia. Study of structure parameters and of adsorption capacity of activated carbon obtained from wood charcoal. Economic and Engineering Studies, 2017, nr.2 (2), pp. 102-107

### **PARAMETRII CE INFLUENȚEAZĂ PRODUCTIVITATEA PROCESULUI DE PRELUCRARE AL SUPRAFETELOR METALICE CU APLICAREA DESCĂRCĂRILOR ELECTRICE ÎN IMPULS ÎN REGIM DE SUBEXCITARE**

**Nicolae BALCĂNUȚĂ**, doctor, conferențiar universitar,  
Departamentul Inginerie și Științe Aplicate  
Universitatea de Stat „B. P. Hasdeu” din Cahul

**Abstract.** *The process of electric discharge process in impulse, at sub-excitation regime, is used to process the surfaces of conductive material parts. The method of processing is used to render the surfaces of contact of the parts new physical properties, physicochemical, mechanical, or to modify the micro-geometry of the parts. This method has a wide application in materials processing technologies but has one of the disadvantages - low productivity. In the paper is proposed a new electrical scheme of a processing plant by electric discharge in impulse method, at sub-excitation regime, with a multielectrode system, which would substantially increase the productivity and extend the fields of use of*

the processing method.

**Keywords:** electrical discharges in impulse, impulse energy, micro-geometry of parts, tool electrode.

Evoluția în domeniul științei materialelor au condus la apariția unui larg spectru de noi materiale cu proprietăți fizice și mecanice foarte variat. Astfel, procedeele de prelucrare al materialelor noi este, de asemenea, foarte variat. În ultimii ani se recurge tot mai des la aplicarea tehnologiilor neconvențional de prelucrare a materialelor. La etapa actuală există tehnologii de prelucrare a materialelor în care acțiunea asupra materialului prelucrat este alta decât acțiunea mecanică. Toate aceste tehnologii se numesc tehnologii netradiționale sau tehnologii neconvenționale ce pot fi reprezentate astfel.



**Figura 1. Tehnologii neconvenționale de prelucrare a materialelor.**

Tehnologiile ce au la baza descărcarea electrică este un domeniu aparte, care de asemenea, cuprinde un spectru variat, ce poate fi reprezentat astfel:

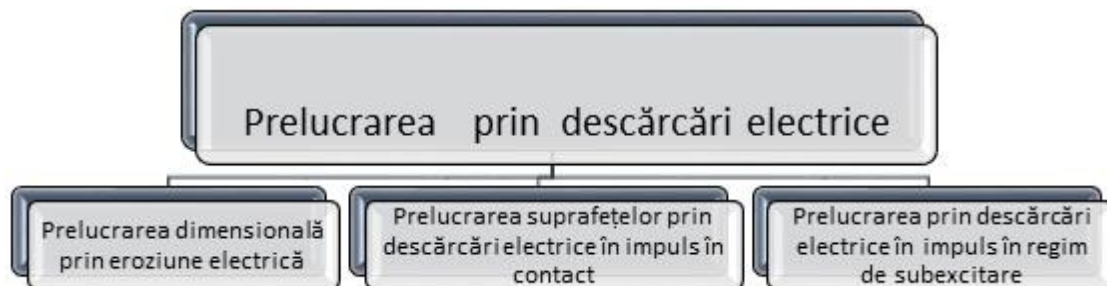

**Figura 2. Tehnologii de prelucrare a materialelor conductive cu aplicarea descărcărilor electrice.**

Procesul de prelucrare ale materialelor prin aplicarea descărcărilor electrice (a scînteii) este un procedeu care are la bază descoperirea genială a marelui savant Boris Lazarenko (11.11.1910 - 26.08.1979) din anul 1943 [1,2,3]. Boris Lazarenko a fost un fizician moldovean, doctor habilitat, membru titular al Academiei de Științe a Moldovei. A înființat: Institutul de Energetică și Automatică; Institut de Fizică Aplicată; Uzină experimentală în baza laboratoarelor Institutului de Probleme Electrofizice; Institutului de Fizică și Matematică [2].

Unul din primele procedee de prelucrare a materialelor cu aplicare descărcărilor electrice a fost prelucrarea dimensională a materialelor care nu pot fi prelucrate prin metode tradiționale din cauza proprietăților fizico-mecanice deosebite, cum ar fi duritatea înaltă, fragilitatea înaltă etc.

**Esența procesului.** Procesul de prelucrare dimensională are la bază descărcarea energiei electrice între cei doi electrozi: anod și catod – energie înmagazinată pe o baterie de condensatori. În procesul de prelucrare dimensională piesa prelucrată este conectată la polul pozitiv adică are rolul de anod iar electrodul-sculă e conectat la polul negativ îndeplinind rolul de catod. În procesul descărcării declanșate între anod și catod, formând un canal de descărcare electrică în care apare plasma altfel spus între piesă și sculă energia electrică se transformă în energie termică încât în zona de prelucrare are loc procesul de eroziune electrică – are loc topirea și vaporizarea materialului de pe anod. Materialul prelevat este evacuat din interstițiu (spațiul dintre catod și anod) prin intermediul unui flux de lichid dielectric.

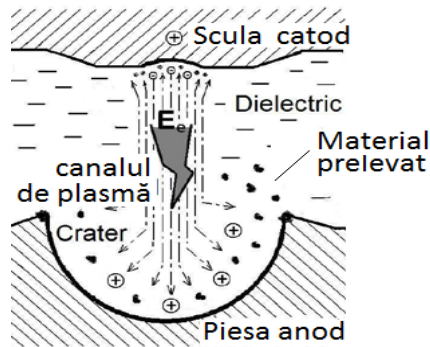

**Figura 3. Descărcarea electrică în procesul de prelucrare dimensională [3].**

Procesul de prelucrare al suprafețelor metalice cu aplicarea descărcărilor electrice în impuls are la bază la fel descărcare electrică a energiei electrice înmagazinată pe o baterie de condensatoare între cei doi electrozi, însă conexiunea are loc invers procesului descris mai sus: polul pozitiv al sursei este conectat la anod (electrodul sculă) și polul negativ este conectat la catod (obiectul prelucrării), astfel și procesul decurge invers: are loc depunerea particulelor de material prelevate de pe anod (electrodul sculă) pe supra catodului (obiectul prelucrării).

Din cele expuse mai sus, putem descrie procesul de descărcare electrică ca un fenomen integral și complex ce trece prin următoarele faze (fig. 1):

- a) are loc străpungerea interstițiului prin micșorarea rigidității dielectrice a acestuia, cu formarea canalului (sau canalelor) de conductibilitate. Dilatarea canalului de conductibilitate este însoțită de unda de șoc și luminozitate;
- b) apar petele electrodeice „calde” care topesc materialul electrozilor mai puternic ori mai slab formând baia de metal lichid;
- c) sub acțiunea câmpului electric suprafața metalului lichid este perturbată, pe ea iau naștere unde capilare ce formează meniscul sub formă de con Taylor;
- d) din meniscule, sub acțiunea câmpului electric sunt extrase extractoare din care se rup picături;
- e) când energia acumulată pe condensator se epuizează, intensitatea câmpului electric devine zero unde sub acțiunea forțelor de greutate și de tensiune superficială, lichidul se scurge rapid fiind evacuat din inerție pe marginile craterului format, unde se cristalizează.

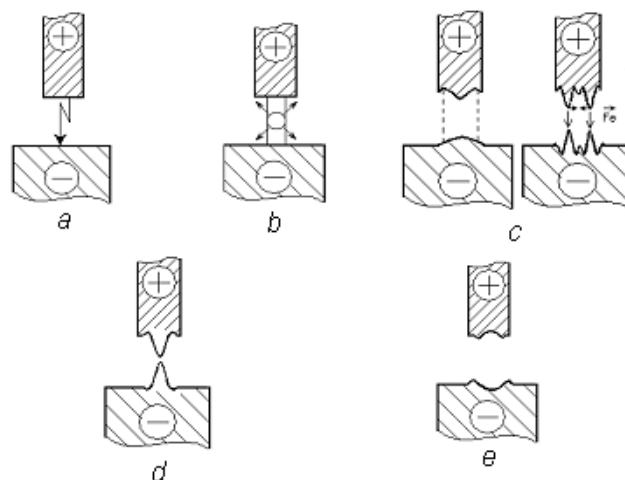

**Figura 4. Modelul teoretic al procesului de prelucrare al suprafețelor conductive cu aplicarea descărcărilor electrice în impuls.**

Astfel procesul de prelucrare a suprafețelor pieselor prin descărcări electrice în impuls este un proces de depunere pe suprafața prelucrată, fie a particulelor de pe anod (electrodul sculă), fie de a particulelor introdus în interstițiu în formă de pulberi, iar procesul de electroeroziune la prelucrarea dimensională este un proces de prelevare a materialului din materialul de bază al piesei. Aceste două

procese de prelucrare sunt procese de prelucrare inverse unul față de celălalt, dar care au la bază descărcarea electrică a energiei electrice care este înmagazinată pe o baterie de condensatoare.

Parametrii impulsurilor de curent electric în procesul de prelucrare al suprafețelor metalice cu aplicarea descărcărilor electrice în impuls în regim de subexcitare. Una din cele mai importante caracteristici de exploatare a metodelor de prelucrare sus menționate este productivitatea procesului.

La metoda de prelucrare superficială prin descărcări electrice în impuls în regim de subexcitare această caracteristică este joasă. Energia unei descărcări unitare este energia medie a unui impuls determinată de relația [4,5,6].

$$W = \int_0^{\tau} U(t)I(t)dt \quad (1)$$



**Figura 5. Strat obținut prin metoda depunerii pulberilor metalice prin descărcări electrice în impuls cu rupere de contact (Catod – oțel-45; Anod – BrOȚS-5-5-5. Pulberi metalice BrA-7. Imagine mărită × 20.)**

Aici vedem că parametrii care influențează productivitatea procesului de prelucrare prin descărcări electrice în impuls sunt: valoarea tensiunii, a curentului și timpul. De tensiune și curent depinde în mare măsură calitatea de prelucrare. La abateri mai de la anumite valori ale tensiunii și curentului, descărcarea în impuls poate trece în descărcare în arc sau la oprirea procesului de prelucrare. De aici rezultă că parametrul care ar putea fi schimbat este timpul unei descărcări unitare, și frecvența impulsurilor [7]:

$$f = \frac{1}{T}, \quad \text{unde } T = t_i + t_1 + t_o \quad (2)$$

După cum vedem în relația (1) și (2), productivitatea depinde de anumite intervale de timp:  $t_i$  – timpul impulsului  $t_1$  – timpul întârzierii și  $t_o$  – timpul de repaus. Acești parametri la fel nu pot fi schimbați din cauza faptului că depind de proprietățile condensatoarelor utilizate și anume – timpul de încărcare a condensatorului.

#### **Schema electrică principală a unei instalații de prelucrare prin descărcări electrice în impuls în regim de surexcitare.**

Pentru soluționarea problemelor referitoare la productivitatea procesului de prelucrare a suprafețelor prin descărcări electrice în impuls în regim de subexcitare în lucrare este prezentată o nouă schema electrică principală a unei instalații de prelucrare prin descărcări electrice în impuls în regim de subexcitare, în care este folosit un sistem multielectrod. Această schemă are la bază principiul de funcționare al instalației "RAZREAD-M" (fig. 6), dar care este dotat cu un sistem multielectrod, care reduce suprasolicitarea electrodului-sculă în procesul de prelucrare și permite mărirea frecvenței descărcărilor electrice. În acest scop, fiecare electrod E1-E4 (numărul de electrozi poate varia de la 1 la

n) au circuite separate de amorsate a scânteii generat de transformatoarele de tensiune înaltă Tr1-Tr4 și circuitul de putere ce descarcă condensatoarele C1-C4 în interstițiu.

În circuit sunt utilizate două circuite integrate: "driver"- pentru controlarea funcționării motorului "pas cu pas" și "controler" – pentru controlare procesului de descărcare electrică între electrozi. Instalația poate fi programată în limbajul C++ astfel, încât să funcționeze până la întreruperea alimentării cu curent electric sau să funcționeze un număr prestabilit de pași. Pentru fixarea piesei este necesară o instalație asemănătoare cu un strung de prelucrare a materialelor prin așchiere în miniatură cu o precizie relativ bună și dotat cu un motor dirijabilă din punct de vedere al vitezei de rotații (sau al vitezei unghiulare).

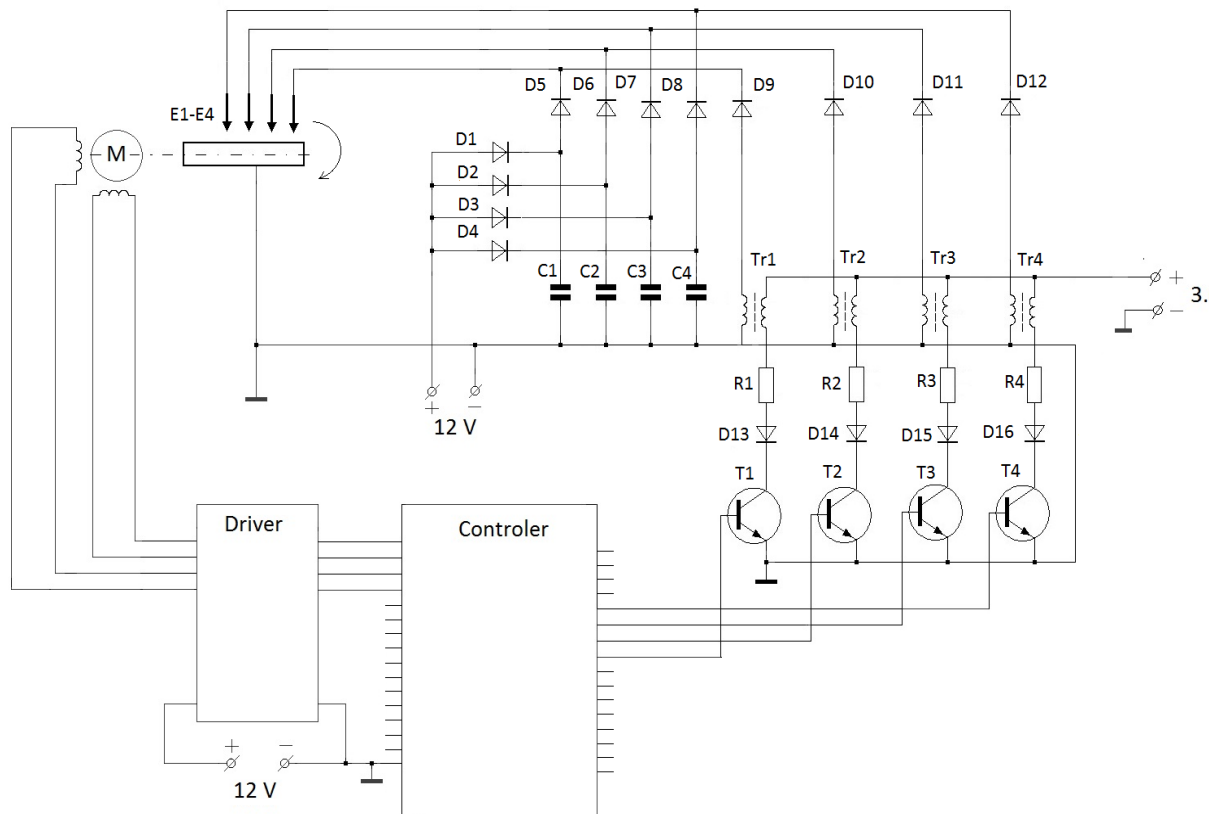

**Figura 6. Schema electrică principală a instalației de prelucrare superficială prin descărcarea descărcări electrice în impuls, în regim de subexcitare:**

E1-E4 – electrozii "sculă"; D1-D4 – diode redresoare pentru delimitarea sarcinii fiecărui condensator aparte; D5-D8 – diode de redresare pentru protejarea condensatoarelor de străpungere; D9-D12 – delimitarea tensiunii fiecărui transformator de tensiune înaltă; Tr1-Tr4 – transformatoare de tensiune înaltă; R1-R4 – rezistoare de limitare a curentului în bobina primară a transformatoarelor; D13-D16 – delimitarea tranzistoarelor T1-T4; T1-T4 – tranzistoare bipolare pentru amplificarea curentului în bobinele primare ale transformatoarelor Tr1-Tr4; M – motor "pas cu pas"; "Controler" – microcircuit programabil control al procesului de prelucrare; "Driver" – microcircuit de dirijare a motorului "pas cu pas"

#### Referințe bibliografice:

1. И.И. Сафронов, П.А. Топала, А.С. Горбунов, Электроэрозионные процессы на электродах и микроструктурно-фазовый состав легированного слоя, Chișinău, TEHNICA INFO, 2009 p. 472.
2. Janna Nikolaeva, Academicianul Boris Lazarenco biografie, Biblioteca Științifică Centrală „Andrei Lupan” a Academiei de Științe a Moldovei, Chișinău, 2011, p. 117.
3. Gostimirović, M., Kovač, P., Sekulić, M., Rodić, D., Pucovsky, V., Machining Characteristics Of Electrical Discharge Machining – A Review, Journal of Production Engineering, (2016), Vol. 19, (1).
4. Balcănuță Nicolae, Contribuții privind obținerea straturilor din pulberi metalice prin eroziune electrică în regim de subexcitare, Rezumatul tezei de doctorat, Galați, 2005, pp. 38.



5. Marin, Gostimirovic, Pavel, Kovac, Milenko, Sekulic, Branko, Skoric, Influence of discharge energy on machining characteristics in EDM, Journal of Mechanical Science and Technology 26 (1), 2012, pp. 173-179.
6. J.W. Murraya, S.J. Algodia, M.W. Fayb, P.D. Browna, A.T. Clare, Formation mechanism of electrical discharge TiC-Fe composite coatings J., Journal of Materials Processing Technology 243, 2017, pp.143–151.
7. Pavel Topală, Petru Stoicev, Tehnologii de prelucrare a materialelor conductibile cu aplicarea descărcărilor electrice în impuls, Ch.: Tehnica-Info, (Tipogr. Iasi), 2008, pp. 267.

## **ATMOSPHERIC COLD PLASMA - NOUĂ TEHNOLOGIE DE PROCESARE A PRODUSELOR ALIMENTARE**

**Maricica STOICA,  
Dimitrie STOICA,  
Boris MACOVEI,  
Veronica FILIMON,  
Alina Mihaela CIOROMILA,**  
Universitatea „Dunărea de Jos” din Galați

**Rezumat.** Industria alimentară trebuie să se adapteze continuu pentru a face față atât complexității lanțului alimentar modern, cât și așteptărilor consumatorilor - preocupați atât de ingredientele din produsele alimentare, cât și de tehnologiile de procesare a produselor alimentare. Tehnologiile de procesare atermică pentru conservarea alimentelor au potențialul de a răspunde cerințelor consumatorilor și de a livra alimente procesate de înaltă calitate. Aceste tehnologii includ: procesarea la presiuni înalte, tratamentul cu plasmă rece la presiune atmosferică (Atmospheric Cold Plasma - ACP), iradierea, ultrasunetele, ozonarea, câmpurile electrice pulsatorii, impulsurile luminoase și câmpurile magnetice oscilante. Atmospheric Cold Plasma (ACP) nu necesită condiții extreme de procesare și oferă oportunități mari de conservare a produselor alimentare cu menținerea atributelor senzoriale ale acestora. Avantajele procesării cu ACP sunt: inactivarea microbiană la temperaturi scăzute; producția in situ a agenților care acționează rapid și accesează întreaga suprafață a produsului; impactul neglijabil asupra matricei produsului, nu lasă reziduuri și este aplicabilă atât pentru alimente solide, cât și pentru alimente lichide. Această lucrare științifică oferă informații relevante, actualizate, cu privire la unele aspecte legate de Atmospheric Cold Plasma, în vederea adoptării acestei tehnologii de ultimă generație de către procesatorii din industria alimentară, dar și în vederea înțelegerii și acceptării de către consumatori.

### **1. Introducere**

Industria alimentară trebuie să se adapteze continuu pentru a face față atât complexității lanțului alimentar modern, cât și așteptărilor consumatorilor - preocupați din ce în ce mai mult, atât de ingredientele din produsele alimentare, cât și de tehnologiile de procesare ale acestor produse. Tehnologiile de procesare atermică pentru conservarea alimentelor au potențialul de a răspunde cerințelor consumatorului și de a livra alimente procesate de înaltă calitate, cu o durată de valabilitate mai mare, fără aditivi, și care nu au fost supuse unui tratament termic extins. Datorită condițiilor relativ ușoare ale celor mai multe procesări atermice, comparativ cu pasteurizarea termică, consumatorii sunt, adesea, mulțumiți de caracteristicile mai proaspete, de minima degradare a nutrienților și de percepția de înaltă calitate.

Tehnologiile atermice includ: procesarea la presiuni înalte, tratamentul cu plasmă rece la presiune atmosferică (Atmospheric Cold Plasma - ACP), iradierea, ultrasunetele, ozonarea, câmpurile electrice pulsatorii, impulsurile luminoase, apa electrolizată și câmpurile magnetice oscilante [1]. ACP nu necesită condiții extreme de procesare și oferă oportunități mari de conservare a produselor alimentare cu menținerea atributelor senzoriale ale produselor tratate [2,3,4].

Avantajele procesării alimentelor cu plasmă rece sunt: eficiența microbiană de inactivare la temperaturi scăzute; producția in situ a agenților care acționează rapid și accesează întreaga suprafață a produsului alimentar; compatibilitatea cu majoritatea ambalajelor existente și cu atmosfera modificată;

impactul neglijabil asupra matricei produsului, reducerea utilizării conservanților; ecologică, nu lasă reziduuri; eficiența din punct de vedere energetic; este aplicabilă atât pentru alimente solide, cât și pentru alimente lichide.

În această lucrare sunt prezentate sistematic informații relevante, actualizate, cu privire la unele aspecte legate de ACP (principii de biodecontaminare, aplicații ale plasmei reci), în vederea adoptării acestei tehnologii de procesare de ultimă generație de către procesatorii din industria alimentară, dar și în vederea înțelegerii și acceptării de către consumatori.

## 2. Principii de biodecontaminare

Plasma, cea de a patra stare a materiei, este un amestec de compuși parțial ionizați, care conține specii reactive (electroni, ioni pozitivi și ioni negativi, radicali liberi, atomi de gaz și fotoni [1,5,6]. Atmospheric Cold Plasma (ACP) este dominată de specii reactive, precum:  $N_2$ , NO,  $NO_2$ ,  $NO_3$ , O,  $O_2$ ,  $O_3$ ,  $\cdot OH$ , fotoni UV, He/ $O_2$ ,  $N_2/O_2$ ,  $H_2O_2$ , HOO $\cdot$ , molecule gazoase Ar ionizate, Ar/ $O_2$ ,  $HNO_3$ ,  $HNO_2$ ,  $N_2O_4$  și  $N_2O_5$  [8].

Inactivarea cu plasmă este un proces cu mai multe fațete, care implică un set variat de efecte pe structura bacteriană și componentele acesteia, eroziunea chimică fiind considerată principalul mecanism de inactivare. Severitatea eroziunii chimice și efectele acesteia (spargerea celulelor, eliminarea celulelor, deteriorarea membranei, electroporarea, ruperea citoplasmei, scurgerile extinse, deformarea suprafeței celulare, eroziunea sporilor, micșorarea celulelor, găurile în peretele celular, peroxidarea lipidelor, efectele asupra acizilor nucleici, efectele asupra proteinelor și asupra enzimelor) depind, în mare măsură, de timpul de expunere, de puterea de intrare a plasmei, precum și de tipul microorganismelor, de mediul care le înconjoară (apă, pH, nutrienți, presiunea osmotică și temperatura), tipul de produs alimentar și de presiunea și compoziția gazului, conținutul de apă în gaz și distanța dintre microorganism și locul de descărcare [4,8,9,10,11,12].

Răspunsul microbial depinde, de asemenea, de modul de creștere a microorganismelor, bacteriile care cresc în biofilme, necesitând un timp de expunere mai lung pentru inactivare [9]. Tratamentul cu plasmă poate inactiva eficient o gamă largă de microorganisme, inclusiv spori și virusuri [1,2,8]. Bacteriile sunt mai vulnerabile la plasmă la rate diferite, și ratele diferite de distrugere sunt, probabil, cauzate de modificări ale componentelor și ionilor [13].

## 3. Atmospheric cold plasma - Aplicații

Plasmele reci se pretează pentru un domeniu larg de tratamente chimice ale suprafețelor fragile. Datorită designului simplu și a costurilor mici de operare, în comparație cu plasmele obținute la presiuni reduse, ACP joacă un rol important în numeroase aplicații tehnologice, e.g. procesarea materialelor, analiza materialelor, modificări ale proprietății suprafețelor, modificări fizico-chimice ale polimerilor, depunere de filme subțiri, nanotehnologii, chimie analitică, domeniul biomedical și industria alimentară (distrugerea de microorganisme, sterilizări, decontaminări de medii biologice, tratarea alimentelor termosensibile) [4,5,8,12,14]. ACP oferă avantaje distincte pentru decontaminarea alimentelor, aceasta înlăturând în întregime următorii agenți patogeni: *Campylobacter*, *Escherichia coli*, *Listeria*, *Pseudomonas*, *Staphylococcus aureus*, *Salmonella*, *Saccharomyces cerevisiae* [4]. Nu e necesară utilizarea niciunei substanțe chimice toxice sau a radiațiilor UV intense asociate altor procese de dezinfecție.

Efectul intens antimicrobial permite tratarea produselor alimentare proaspete, fără a le schimba calitățile optice și nutritive, dovedindu-se de mare ajutor pentru produsele gata de a fi consumate. ACP are efect minim asupra culorii produselor alimentare, la timp de expunere mici. Tipul de produs (întreg sau tăiat, solid sau lichid), parametri de tratare (tensiunea de intrare, timpul, puterea, gazul de lucru) și condițiile de depozitare sunt câțiva dintre factorii critici ce pot influența culoarea. ACP modifică pH-ul produselor alimentare, fapt atribuit, în cea mai mare parte, interacțiunii gazelor reactive din plasmă cu umiditatea produselor alimentare. În produsele alimentare solide, speciile din plasmă reacționează cu apa de suprafață, formând compuși acizi numai la suprafață, în timp ce în produsele lichide, efectele pot fi mai pronunțate. În timp ce unele vitamine, cum ar fi biotina, piridoxina (B6), riboflavina (B2), sunt de obicei stabile, altele, cum ar fi tiamina (B1) și vitaminele A, C și E, sunt relativ labile.

Această tehnologie este utilizată din ce în ce mai mult pentru decontaminarea produselor proaspete, în special fructe și legume [2,5,6]. ACP poate fi utilizată pentru a trata o varietate de legume, și anume: roșii proaspete, roșii cherry, morcovi, castraveți, salată și broccoli [4,6,16,17]. Roșiile și salata sunt mai ușor de decontaminat decât morcovii, probabil din cauza structurii suprafeței. De asemenea, ACP este folosită pentru a reduce numărul microorganismele de pe căpșuni, mere, mango, pepeni, pere,

piper, nuci [15,18]. Recent, unele cercetări arată că ACP este potrivită pentru inactivarea enzimelor din fructe sau legume.[5] ACP poate fi utilizată și la decontaminarea cărnii proaspete și a păsărilor de curte și a produselor din carne (bacon, șuncă, carne ready to eat) și a brânzei [16,19,20,21]. ACP este capabilă să controleze microorganismele din industria cerealelor, deoarece nu generează prea multă căldură și nu degradează semnificativ elementele nutritive[6]. Aplicarea plasmei pe produse alimentare solide este, de obicei, limitată la tratarea suprafeței lor. Capacitatea plasmei și a speciilor sale reactive de a pătrunde în alimente solide depinde de mai mulți factori, precum: compoziția, conținutul de apă și porozitatea. Speciile reactive pot pătrunde doar câțiva milimetri adânc în biofilme.

Adâncimea de penetrare redusă ajută la reținerea majorității nutrienților în interiorul alimentelor, în timp ce suprafața alimentului poate fi decontaminată în mod corespunzător. Acest fapt este valabil, în special, pentru alimentele cu un raport mare de suprafață-volum. Alimentele lichide se comportă contrar, deoarece fiecare element de volum vine în contact cu plasma aplicată (sau cel puțin cu produsele de reacție ulterioare), astfel încât adâncimea de penetrare nu este atât de importantă. Astfel, dacă se aplică plasmă pentru decontaminarea unui lichid, nu numai microorganismele vor fi influențate, ci și toate componentele înconjurătoare. Odată ce plasma intră în contact cu moleculele de apă, apar reacții de disociere a apei. Ratele acestor reacții depind, în mare măsură, de conținutul de apă, precum și de secțiunile de coliziune pentru moleculele de apă. Specia reactivă formată în lichide este radicalul  $\text{OH}^{\cdot}$ . Acesta poate fi generat prin disocierea electronilor și atașarea electronilor, precum și prin disocierea termică. Radicalii  $\text{OH}^{\cdot}$  sunt capabili să reacționeze ulterior, de exemplu, la peroxidul de hidrogen.

În funcție de  $\text{pH}$ -ul lichidului, peroxidul de hidrogen poate fi foarte stabil și poate rămâne activ pentru un timp mult mai lung decât expunerea la plasmă în sine. Ar putea, de asemenea, să formeze radicali hidroperoxi sau superoxid în prezența radicalilor  $\text{OH}^{\cdot}$ , care pot fi, de asemenea, cu acțiune de lungă durată. ACP este un instrument puternic pentru decontaminarea suprafețelor, nu numai a alimentelor, dar și a materialelor de ambalare pentru produse alimentare (plastic, sticle, capace și filme) fără a influența în mod negativ proprietățile produselor, și nu formează reziduuri pe suprafețe [5,8]. Ideea este de a genera specii de plasmă în produsele alimentare preambalate; speciile reactive vor efectua sterilizarea ambalajului și decontaminarea produselor alimentare și vor reveni mai târziu la compoziția gazului original în timpul perioadei de depozitare, fără a lăsa nici o șansă de recontaminare ulterioară. Polimerii tradiționali (polietilena, polipropilena, polistirenul, polietilentereftalatul) și biopolimerii (acidul polilactic, cazeinatul de sodiu, zeina și amidonul) au arătat rezultate promițătoare pentru utilizarea în tratamente cu plasmă.

#### 4. Concluzii

Atmospheric Cold Plasma este una din cele mai noi tehnologii folosite în industria alimentară pentru inactivarea microbiană (distrugere de microorganisme, sterilizări, decontaminări de medii biologice, tratarea alimentelor termosensibile). În procesul de inactivare microbiană, rolul cheie este atribuit speciilor reactive (oxigen atomic, oxigen singlet, ozon, superoxid, peroxid de hidrogen, radicali hidroxilici, oxid azotic, dioxid de azot) generate de coliziunea cu electronii, care acționează rapid și accesează întreaga suprafață a produselor alimentare tratate.

Atmospheric Cold Plasma este considerată o alternativă foarte promițătoare la tehnologiile termice de procesare, cu multe aplicații în industria alimentară (decontaminarea mai ales a fructelor și legumelor, a condimentelor, a fructelor cu coajă lemnoasă, a produselor din carne și a cărnii, a brânzeturilor sau a decontaminării ambalajelor alimentare).

#### Referințe bibliografice:

1. Afshari R., Hosseini H. Non-thermal plasma as a new food preservation method, Its present and future prospect. *Journal of Paramedical Sciences*, 5(1) 2014 2008-4978.
2. Fernández A., Shearer N., Wilson D.R., Thompson A. Effect of microbial loading on the efficiency of cold atmospheric gas plasma inactivation of Salmonella enterica serovar Typhimurium. *International Journal of Food Microbiology*, 152(3) 2012 175-180.
3. Rod S.K., Hansen F., Leipold F., Knochel S. Cold atmospheric pressure plasma treatment of ready-to-eat meat: Inactivation of Listeria innocua and changes in product quality. *Food Microbiology*, 30(1) 2012 233-238.
4. Ziuzina D., Patil S., Cullen P.J., Keener K.M., Bourke P. Atmospheric cold plasma inactivation of Escherichia coli, Salmonella enterica serovar Typhimurium and Listeria monocytogenes inoculated

- on fresh produce. *Food Microbiology*, 42 2014 109-116.
5. Pankaj S.K., Bueno-Ferrer C., Misra N.N., Milosavljevi V., O'Donnell C.P., Bourke P., Keener K.M., Cullen P.J. Applications of cold plasma technology in food packaging. *Trends in Food Science & Technology*, 35(1) 2014 5-17.
  6. Hojnik N., Cvelbar U., Tavčar-Kalcher G., Walsh J.L., Križaj I. Mycotoxin Decontamination of Food: Cold Atmospheric Pressure Plasma versus "Classic" Decontamination. *Toxins*, 9(5) 2017 151 doi: 10.3390/toxins9050151 .
  7. Schnabel U., Andrasch M., Weltmann K.D., Ehlbeck J. Inactivation of vegetative microorganisms and *Bacillus atrophaeus* endospores by reactive nitrogen species (RNS). *Plasma Process. Polym.*, 11(2) 2014 110-116.
  8. Surowsky B., Fischer A., Schlueter O., Knorr D. Cold plasma effects on enzyme activity in a model food system. *Innovative Food Science and Emerging Technologies*, 19 2013 146-152.
  9. Alkawareek M.Y., Gorman S.P., Graham W.G., Gilmore B.F. Potential cellular targets and antibacterial efficacy of atmospheric pressure nonthermal plasma. *Int. J. Antimicrob. Agents*, 43(2) 2014 154-160.
  10. Chang Y.T., Chen G. Oral bacterial inactivation using a novel low-temperature atmospheric pressure plasma device. *J. Dent. Science*, 2014 <http://dx.doi.org/10.1016/j.jds.2014.03.007>.
  11. Cullen P.J., Misra N.N., Bourke P., Keener K., O'Donnell C., Moiseev T., Mosnier J.P., Milosavljević V. Inducing a dielectric barrier discharge plasma within a package. *IEEE Trans. Plasma Science*, 42(10) 2014 2368-2369.
  12. Mai-Prochnow A., Murphy A.B., McLean M., Kong M.G., Ostrikov K. Atmospheric pressure plasmas: Infection control and bacterial responses. *International Journal of Antimicrobial Agents*, 43(6) 2014 508-517.
  13. Pavlovich M.J., Chen Z., Sakiyama Y., Clark D.S., Graves D.B. Effect of Discharge Parameters and Surface Characteristics on Ambient-Gas Plasma Disinfection. *Plasma Processes and Polymers*, 10(1) 2013 69-76.
  14. Sato R., Yasumatsu D., Kumagai S., Takeda K., Hori M., Sasaki M. An atmospheric pressure inductively coupled microplasma source of vacuum ultraviolet light. *Sensors and Actuators A: Physical*, 215(15) 2014 144-149.
  15. Misra N.N., Patil S., Moiseev T., Bourke P., Mosnier J.P., Keener K.M., Cullen P.J. In-package atmospheric pressure cold plasma treatment of strawberries. *Journal of Food Engineering*, 125 2014 131-138.
  16. Shakila Banu M., Sasikala P., Dhanapal A., Kavitha V., Yazhini G., Rajamani L. Cold plasma as a novel food processing technology. *International Journal of Emerging trends in Engineering and Development*, 4(2) 2012 803-818.
  17. Kabir Jahid I., Han N., Ha S.D. Inactivation kinetics of cold oxygen plasma depend on incubation conditions of *Aeromonas hydrophila* biofilm on lettuce. *Food Research International*, 55 2014 181-189.
  18. Kim J.E., Lee D-U., Min S.K. Microbial decontamination of red pepper powder by cold plasma. *Food Microbiology*, 38 2014 128-136.
  19. Noriega E., Shama G., Laca A., Díaz M., Kong M.G. Cold atmospheric gas plasma disinfection of chicken meat and chicken skin contaminated with *Listeria innocua* . *Food Microbiology*, 28(7) 2011 1293-1300.
  20. Frohling A., Durek J., Schnabel U., Ehlbeck J., Bolling J., Schlüter O. Indirect plasma treatment of fresh pork: decontamination efficiency and effects on quality attributes. *Innovative Food Science & Emerging Technologies*, 16 2012 381-390
  21. Rod S.K., Hansen F., Leipold F., Knochel S. Cold atmospheric pressure plasma treatment of ready-to-eat meat: Inactivation of *Listeria innocua* and changes in product quality. *Food Microbiology*, 30(1) 2012 233-238.

## SECȚIA IV

### CREATIVITATE ȘI INOVAȚIE ÎN DOMENIUL EDUCAȚIEI ȘI AL ȘTIINȚELOR SOCIALE/

### CREATIVITY AND INNOVATION IN THE FIELD OF EDUCATION AND SOCIAL SCIENCES/

### ТВОРЧЕСТВО И ИННОВАЦИИ В ОБЛАСТИ ОБРАЗОВАНИЯ И СОЦИАЛЬНЫХ НАУК

### UTILIZAREA DIFERENȚIATĂ A METODELOR INOVATIVE ÎN PREDARE ȘI EVALUARE

**Liudmila ROȘCA-SADURSCHI**, doctor, conferențiar universitar,  
Universitatea de Stat “B. P. Hasdeu” din Cahul  
**Tatiana ZBÎRCIOG**, grad didactic 1,  
Colegiu „Iulia Hasdeu” din Cahul

**Abstract.** *The method used by the teacher should help students to find their right way to form their own knowledge. Thus, the student cognizes not only the subject of study, the field of application of knowledge, thus motivates the desire to learn, to learn and to choose the field or direction of research correctly. Each teacher, when choosing a training method, intends to clearly define the path to the realization of the goals set. The more interactive and effective the teaching and evaluation methods used by the teacher, the more interesting the learning process. Thus, education at different levels becomes more attractive, which contributes to the reduction of school dropouts, an increase in the number of students transferred from one level to another, an increase in the number of people with full-time education: professional, technical, higher. This increases the degree of intellectualization of the country.*

*Metodele didactice reprezintă „o cale eficientă de organizare și conducere a învățării, un mod comun de a proceda care reunește într-un tot familiar, eforturile profesorului și ale elevilor săi”. O metodă o putem privit și ca „o modalitate de acțiune, un instrument cu ajutorul căruia elevii, sub îndrumarea profesorului sau independent, își însușesc și aprofundează cunoștințe, își informează și dezvoltă priceperi și deprinderi intelectuale și practice, aptitudini, atitudini etc.”.[1]*

Etimologia cuvântului metodă, expusă în dicționarele specializate (< fr. *méthode*, germ. *Methode*, lat., gr. *Methodos* < *meta* „după” + *hodos* „cale”): mod organizat de a studia fenomenele de limbă; totalitatea procedeelelor folosite în cercetarea unei limbi, într-un mod deosebit, ne sugerează semnificația metodelor didactice în procesul de învățământ.[2] Metoda de predare, ar fi ca o activitate echilibrată și coordonată în comun a unui profesor și a unui student, care vizează atingerea unui obiectiv concret de învățare. Totodată, reprezintă „calea pe care o parcurge profesorul pentru a-i ajuta pe elevi să-și găsească propria cale de devenire”. Prin aplicarea corectă a metodelor și procedeelelor didactice este facilitată respectarea normelor și principiilor didactice. Deci, metoda este „o cale eficientă de organizare și conducere a procesului de învățare, un mod comun de a proceda într-un fel sau altul, ce reunește într-un tot comun eforturile profesorului și elevilor săi”.[3]

Fiecare cadru didactic este în drept să aleagă orice metodă atât la predare, cât și la evaluarea, în dependență de finalitățile urmărite și de funcțiile îndeplinite de către aceste metode. Conform literaturii de specialitate metodele didactice pot îndeplini următoarele funcții:

➤ **Funcția cognitivă**, este îndeplinită de metodele didactice prin cunoaștere. Cu ajutorul acestora elevul/studentul, susținut de cadru didactic, învață valorile culturii și științei. Astfel metoda poate fi privită ca un mod de a cunoaște, de a descoperi, de a studia mediul înconjurător, de formare a abilităților de cunoaștere. Metodele didactice contribuie la facilitarea procesului de învățare prin analiza situațiilor reale, prin exemplificare.

➤ **Funcția formativ-educativă** prevede că, metodele didactice îndeplinesc, pe lângă formarea și punerea în aplicare a unor cunoștințe și abilități, are ca scop, și formarea personalității elevului. Prin aceste metode, profesorul contribuie la formarea și dezvoltarea în elevi a unor emoții, sentimente, atitudini, interese și convingeri.

➤ **Funcția motivațională**, se exprimată prin practicarea unor activități captivante, atractive, stimulând, astfel motivația de a învăța, trezește interesul pentru studiu.

➤ **Funcția instrumentală**. Metoda poate fi privită ca un instrument, o modalitate, o cale de atingere a aspirațiilor propuse. Este un element de legătură dintre obiectivele propuse și rezultatele obținute. În vederea atingerii rezultatelor dorite, profesorul trebuie „să stăpânească arta didacticii”, sau capacitatea de a-i învăța și pe alții ceea ce știi și poți cel mai bine, într – o manieră interesantă, atractivă, accesibilă.

➤ **Funcția normativă (de optimizare)**. Optimizarea activității presupune găsirea variantei eficiente de combinare a variabilelor didactice și sugerarea unui traseu flexibil de realizare a activității instructiv-educative.[4]

Fiecare metodă are propria repartizare a funcțiilor (de exemplu, prelegerea are o funcție de control puțin pronunțată, dar este puternic pronunțată funcția de dezvoltare, formare). Intensitatea unor metode scade, în timp ce altele cresc odată cu trecerea de la clasele primare la cele gimnaziale și așa mai departe. În prezent, cel mai des practicate sunt metodele interactive (jocuri educaționale, metode de simulare, de generare a noilor idei generare etc.), metode de învățare programată și controlul învățării.

În dependență de tipul de activitate planificat, de vârsta elevilor/studentilor, de finalitățile cursurilor predate profesorul alege metodele potrivite. Metodele didactice sunt numeroase și pot fi clasificate după mai multe criterii, de către diferiți autori. După Ioan Cerghit, principalele criterii utilizate în clasificările actuale sunt:[5]

1) după **criteriul istoric** (corelația dintre metoda și perioada în care este pusă în aplicare), deosebim: *metodele mai vechi, clasice, tradiționale* (expunerea, conversația, exercițiul), *metodele noi, metode moderne* (instruirea programată);

2) după **criteriul gradului de generalitate sau de aplicabilitate a metodei**, se deosebesc:

- *metode generale*, pot fi aplicate la diferite discipline de învățământ, pe toate treptele învățării (ex.: expunerea, conversația, lucrările practice),
- *metode particulare* (specifice), folosite doar la unele discipline sau la anumite trepte de învățământ (lucrări de laborator, brainstorming);

3) după **criteriul organizării muncii**, avem:

- *metode de activitate individuală*: libere (lucrul cu manualul), sub îndrumarea profesorului (observația dirijată, exercițiul), programate (exercițiul);

- *metode de activitate în perechi*: profesor-elev, elev-elev (conversația), profesor-profesor (expunerea cu oponent),

- *metode de activitate în echipă*: grupuri care efectuează aceeași activitate, grupuri care efectuează activități diferite;

- *metode de activitate cu clasa/colectivă*: unilaterală – profesor-elev (prelegerea, explicația), bilaterală – profesor - elev (conversația), multiplă (dezbateri),

- *metode de activitate în grupuri mari* : conferință, dezbateri;

4) după **criteriul funcției fundamentale**, aici deosebim: *metode de transmitere/asimilare a cunoștințelor, metode de formare de deprinderi, metode de consolidare, metode de aplicare, metode de evaluare*;

5) după **criteriul suportului purtător de informații**, cum ar fi:

- metode verbale: expozitive (expunerea), interrogative (conversația),

- metode intuitive (observația),

- metode bazate pe acțiune (exercițiul, demonstrația);

6) după **criteriul tipului de învățare**, putem identifica următoarele categorii de metode ale învățării:

- prin expunere,

- prin descoperire,

- prin acțiune (exercițiul),

- prin creație (brainstorming, metoda 6-3-5);

- 7) după **criteriul subiectului pe care este centrată metoda**, distingem:
  - centrate pe profesor (prelegerea, explicația, demonstrația);
  - centrate pe elev sau cel ce învață (exercițiul, lucrul cu manualul, fișele de muncă, observația);
- 8) după **tipul de relație profesor-elev**, se deosebesc:
  - metodele obiective,
  - metode autoritare (conversația catehetică- formă a metodei conversației constând din întrebări pentru ca elevii să reproducă cunoștințele însușite înainte, observația dirijată, algoritmizarea)
  - liberale,
  - permissive (conversația euristică, problematizarea);
- 9) după **gradul de activizare a elevilor**, se deosebesc *metode pasive* (expunerea, demonstrația) și *metode active* (exercițiul, conversația).[6]

La baza utilizării metodelor actuale se află principiile didacticii post-moderne, unde este pus accentual pe legătura dintre cele trei componente ale procesului de învățământ: predare – învățare - evaluare, și teoriile învățării, care reprezintă baza sistemelor de instruire. Deci, eficiența metodei didactice este remarcată în măsura în care are calități transformatoare, fiind înțeleasă drept modalitatea folosită de profesor pentru a-i determina pe elevi să găsească ei înșiși calea proprie de construire a traseului cunoașterii și cercetării.[7] Urmărirea realizării obiectivelor și finalităților cursului/disciplinei predate, face ca profesorul să aleagă din următoarele categorii de metode:

➤ **Metodele expositive** (de exemplu: povestirea, descrierea, explicația, prelegerea, instructajul, cursul etc.) se caracterizează prin expunerea informațiilor/conținuturilor într-un auditoriu unui număr mare de persoane în același timp. Aici profesorul are rolul de emițător/transmițător al mesajului educațional. Ca dezavantaj al acestei metode este formalismul, superficialitatea sau lipsa operaționalității, elevul acumulează cunoștințe mai mult teoretice, decât practice. Rezultativitatea metodei, în mare parte, depinde de măiestria cadrului didactic, felul în care va reuși să confere metodelor expositive valoare formativă, motivând elevii să perceapă mesajele, prin prelucrare personală și expunerea într-o formă originală. Nu metoda este complicată, ci modul în care ea se aplică și maniera în care sunt stabilite sarcinile de învățare pentru elevi.[8]

➤ **Metodele interactive** accentuează latura formativ-educativă de dezvoltare a personalității, prin dezvoltarea abilităților de cunoaștere și aplicare în practică a cunoștințelor teoretice, cât și prin oportunitățile de dezvoltare a competențelor sociale, a voinței, a caracterului și perseverenței. Aceste metode promovează interacțiunea dintre mentalitatea participanților, dintre personalitățile lor, ducând la o învățare mai activă și cu rezultate concrete. În acest caz, din partea profesorului se solicită o atenție și efort deosebit de proiectare și corelare atentă a resurselor folosite în concordanță cu metodele, tehnicile și forma de organizare în grup a elevilor, pentru a evoca și menține pentru mai mult timp interesul elevilor pentru activitate. Lucrul în echipă oferă elevilor posibilitatea de a-și împărtăși părerile, experiența, ideile, informațiile, sporind, astfel, interesul pentru o temă sau o sarcină propusă, motivând elevii pentru învățare. Tot odată, metodele interactive necesită anumite condiții speciale, cum ar fi: timp mai îndelungat față de cele expositive (de exemplu: timp de gândire acordat elevilor, timp de comunicare sau expunere a ideilor individuale în grup, timp de evaluare etc.); aptitudini specifice a elevilor de a lucra în grup; dorință de a comunica în aceste grupuri și între grupuri; precum și resurse materiale adecvate.[9]

Alegerea metodelor nu este arbitrară, este determinată de următorii factori:

- ✓ Obiectivele și scopurile formării.
- ✓ Conținutul și metodele unei anumite științe și subiectele predate.
- ✓ Principiile învățării și poziția profesorului.
- ✓ Capacitatea de învățare a studenților.
- ✓ Timpul.
- ✓ Condiții externe
- ✓ Oportunități pentru profesori.[10]

Astfel, nici una dintre metode nu poate fi universală, rezultate bune pot fi obținute utilizând mai multe metode. Interacțiunea pedagogică eficientă este posibilă numai cu o combinație rezonabilă de metode didactice diferite, nu contradictorii.

O combinație potrivită ar oferi metodele activ - interactive, promovate de către O. Pânișoară, care propune abordarea funcțional-acțională a clasificării metodelor:

- metode centrate pe analiza unui fenomen, producerea ideilor și soluționarea problemelor (metode de analiză, metode centrate pe soluționarea problemelor, centrate pe formularea ideilor);
- metode bazate pe reflecție, observare și acțiune (metode de reflecție, metode de observare și metode bazate pe acțiunea reală și simulări);
- metode bazate pe utilizarea și dezvoltarea relaționărilor în cadrul grupurilor (cum ar fi metodele bazate pe cooperare, privind utilizarea conflictului în învățare, cu accent pe competiție și metodele care vizează în special dezvoltarea relațiilor ce se stabilesc în cadrul grupului).[11]

În această categorie a metodelor se pot înscrie și metodele de reducere a abandonului școlar, propuse în cadrul proiectului „The 8 solutions for fighting early school leaving,, Feight (F8) ([www.ldvfeight.eu/outcomes/](http://www.ldvfeight.eu/outcomes/)) implementat de Quarter Mediation.[12]

Cele opt soluții împotriva abandonului școlar prevăd concentrarea asupra formării continue a cadrelor didactice, în vederea formării abilităților și competențelor de a reduce, profesional, rata abandonului școlar. Aceste metode se bazează pe cele opt inteligențe multiple, cum ar fi:

1. Implicarea elevilor în situații de viață concrete;
2. Realizarea de activități în aer liber (outdoor activities);
3. Activități extracurriculare;
4. Peer training (peer education) – formarea unor competențe/abilități în cadrul unor grupuri formate de elevi de aceeași vârstă, clasă, sex, orientare religioasă, etc.;
5. E-learning;
6. Folosirea muzicii, artei, desenului, jocului, teatrului ca metode de învățare;
7. Dobândirea unor abilități de interacțiune între persoane – Team Building (construirea unei echipe eficiente este un proces de dezvoltare și motivare a unui grup, astfel încât acesta să își atingă țelul și să devină o echipă eficientă).
8. Learning by doing. Învățarea prin practică în situații concrete.[13]

Metodele de predare-evaluare, trebuie să fie utilizate diferențiat pe trepte educaționale și pe categorii de elevi/studenți. Pornind de la învățământul preșcolar și până la cel universitar, metodele de predare trebuie să fie centrate pe cel ce învață, doar astfel vor fi dezvoltate abilitățile sociale de comunicare, de analiză și valorificare a factorilor mediului înconjurător.

La dezvoltarea și aplicarea metodelor inovative la toate treptele învățământului autohton, în mare parte, contribuie proiectele europene. Cu asistența Băncii Mondiale a fost realizat, unul dintre cele mai mari și mai relevante proiecte implementate în Republica Moldova, proiectul „Reforma Învățământului în Moldova”, implementat în perioada aprilie 2013 – august 2018.

### **Componente**

Proiectul „Reforma Învățământului în Moldova” este structurat pe 3 componente:

#### **I: Îmbunătățirea calității educației**

- a. Implementarea standardelor de asigurare a calității pentru școli
- b. Stabilirea programului de formare și salarizare a cadrelor didactice și manageriale
- c. Îmbunătățirea sistemului de evaluare a elevilor
- d. Îmbunătățirea calității sistemului informațional de management a datelor

#### **II: Optimizarea sectorului educațional**

- a. Îmbunătățirea eficienței în învățământul general

#### **III: Consolidarea capacităților Ministerului Educației pentru monitorizarea reformei.[14]**

Modernizarea Învățământului Profesional Tehnic a fost realizată prin intermediul proiectului “Asistență tehnică pentru domeniul învățământ și formare profesională în Republica Moldova” Europeaid/133799/C/SER/MD/12, derulat în perioada ianuarie 2014 – decembrie 2017, cu sprijinul Uniunii Europene și implementat de un consorțiu condus de compania germană GOPA Consultants Worldwide. Principalul scop și obiectiv al acestui proiect este: „de a sprijini reforma în domeniul învățământ și formare profesională în Republica Moldova și a forma actorii-cheie pentru îmbunătățirea calității învățământului profesional tehnic din Republica Moldova”.[15]

Perfecționarea și implementarea metodelor și tehnologiilor noi în învățământul superior din țară, în mare parte, se realizează cu susținerea proiectelor Tempus și Erasmus +. Proiectele TEMPUS 4 - selectate în 2013 au fost prelungite pentru anul 2017 (finalizare – lunile mai- decembrie).[16]



Din categoria proiectelor Erasmus+, fac parte acele proiecte ce „susțin eforturile de modernizare a sistemului de învățământ superior la nivel național, sprijină instituțiile de învățământ superior să încheie parteneriate transnaționale și să transmită/acumuleze practici inovatoare în domeniul educației, formării și tineretului. Programul Erasmus+ oferă granturi pentru o gamă largă de acțiuni și activități și încurajează dezvoltarea competențelor pentru studenți, stagiați și staff-ul academic”.[17]

Acțiunea-cheie 1 (KA107) a Programului ERASMUS+ (Mobilitatea Internațională de Credite) a oferit universităților din Republica Moldova:

- în selecția 2017(65 de proiecte): 506 de mobilități academice internaționale la universitățile din Uniunea Europeană și invers, pentru studenți și profesori (incoming&outgoing);
- în selecția 2016 (59 de proiecte): 499 de mobilități academice internaționale la universitățile din Uniunea Europeană pentru studenți și profesori (incoming&outgoing).

Deja în cadrul Acțiunii-cheie 2 (KA2) a Programului ERASMUS+ (CBHE - Consolidarea Capacităților în Învățământul Superior) în selecția 2017 au fost selectate 4 proiecte CBHE, care se realizează în universitățile din Republica Moldova.[18]

Prin implementarea proiectelor Europene la toate etapele învățământului autohton asigură transferul de tehnologii în instituțiile de învățământ și îmbogățirea considerabilă a bagajului metodologic, folosit de către cadrele didactice. Metodele de predare și evaluare, preluate de către cadrele didactice din mobilitățile academice, contribuie la sporirea calității învățământului în Republica Moldova, reducerea abandonului, permite dezvoltarea învățământului la distanță sau e-learning-lui, precum și dezvoltarea noilor competențe și abilități, care fac absolvenții noștri competitive în instituțiile europene de studii, dar și pe piața muncii, în cazul absolvenților învățământului superior sau celui profesional tehnic.

#### Referințe bibliografice:

1. Crenguța Oprea, Metode Interactive de Predare, Învățare, Evaluare, PROGRAMUL DE FORMARE - SUPORT DE CURS, Material elaborat în cadrul proiectului: POS DRU/87/1.3/S/61602“Cariera de succes în învățământul preuniversitar prin implementarea de programe de formare inovative!”, Inspectoratul Școlar al Județului Teleorman, iunie 2012 [https://www.academia.edu/26072054/Curs\\_-\\_METODE\\_INTERACTIVE\\_DE\\_PREDARE\\_%C3%8ENV%C4%82%C5%A2ARE\\_EVALUARE\\_p.5](https://www.academia.edu/26072054/Curs_-_METODE_INTERACTIVE_DE_PREDARE_%C3%8ENV%C4%82%C5%A2ARE_EVALUARE_p.5)
2. Dicționar explicativ al limbii române <https://dexonline.ro/definitie/metod%C4%83>
3. Metode și strategii moderne de predare-învățare-evaluare, Suport de curs, Magister – centrul de resurse și formare SIP Județul Hunedoara, p. 5 [http://www.tipardeva.ro/sites/tipardeva.ro/files/fisiere-c%20arti-karina/pdf\\_3.pdf](http://www.tipardeva.ro/sites/tipardeva.ro/files/fisiere-c%20arti-karina/pdf_3.pdf)
4. Crenguța Oprea, Metode Interactive de Predare, Învățare, Evaluare, PROGRAMUL DE FORMARE - SUPORT DE CURS, Material elaborat în cadrul proiectului: POS DRU/87/1.3/S/61602“Cariera de succes în învățământul preuniversitar prin implementarea de programe de formare inovative!”, Inspectoratul Școlar al Județului Teleorman, iunie 2012 [https://www.academia.edu/26072054/Curs\\_-\\_METODE\\_INTERACTIVE\\_DE\\_PREDARE\\_%C3%8ENV%C4%82%C5%A2ARE\\_EVALUARE\\_p.5](https://www.academia.edu/26072054/Curs_-_METODE_INTERACTIVE_DE_PREDARE_%C3%8ENV%C4%82%C5%A2ARE_EVALUARE_p.5)
5. Metode și strategii moderne de predare-învățare-evaluare, Suport de curs, Magister – centrul de resurse și formare SIP Județul Hunedoara, p. 5-6 [http://www.tipardeva.ro/sites/tipardeva.ro/files/fisiere-carti-karina/pdf\\_3.pdf](http://www.tipardeva.ro/sites/tipardeva.ro/files/fisiere-carti-karina/pdf_3.pdf)
6. Metode și strategii moderne de predare-învățare-evaluare, Suport de curs, Magister – centrul de resurse și formare SIP Județul Hunedoara, p. 5-6 [http://www.tipardeva.ro/sites/tipardeva.ro/files/fisiere-carti-karina/pdf\\_3.pdf](http://www.tipardeva.ro/sites/tipardeva.ro/files/fisiere-carti-karina/pdf_3.pdf)
7. Amelia Georgiana Boncea, STRATEGII DIDACTICE MODERNE. METODE INTERACTIVE DE PREDARE – ÎNVĂȚARE – EVALUARE, Analele Universității “Constantin Brâncuși” din Târgu Jiu, Seria Științe ale Educației, Nr. 3/2016 Annals of the „Constantin Brâncuși” University of Târgu Jiu, Education Sciences Series, Issue 3/2016, p.32 [http://www.utgjiu.ro/revista/dppd/pdf/2016-03/3\\_Amelia%20Georgiana%20Boncea.pdf](http://www.utgjiu.ro/revista/dppd/pdf/2016-03/3_Amelia%20Georgiana%20Boncea.pdf)
8. Amelia Georgiana Boncea, STRATEGII DIDACTICE MODERNE. METODE INTERACTIVE

- DE PREDARE – ÎNVĂȚARE – EVALUARE, Analele Universității “Constantin Brâncuși” din Târgu Jiu, Seria Științe ale Educației, Nr. 3/2016 Annals of the „Constantin Brâncuși” University of Târgu Jiu, Education Sciences Series, Issue 3/2016, p.33  
[http://www.utgjiu.ro/revista/dppd/pdf/2016-03/3\\_Amelia%20Georgiana%20Boncea.pdf](http://www.utgjiu.ro/revista/dppd/pdf/2016-03/3_Amelia%20Georgiana%20Boncea.pdf),
9. Amelia Georgiana Boncea, STRATEGII DIDACTICE MODERNE. METODE INTERACTIVE DE PREDARE – ÎNVĂȚARE – EVALUARE, Analele Universității “Constantin Brâncuși” din Târgu Jiu, Seria Științe ale Educației, Nr. 3/2016 Annals of the „Constantin Brâncuși” University of Târgu Jiu, Education Sciences Series, Issue 3/2016, p.35-36  
[http://www.utgjiu.ro/revista/dppd/pdf/2016-03/3\\_Amelia%20Georgiana%20Boncea.pdf](http://www.utgjiu.ro/revista/dppd/pdf/2016-03/3_Amelia%20Georgiana%20Boncea.pdf),
  10. Троянская С., Электронное учебное пособие Педагогика: тезисы лекций и практические занятия, <http://vaniorolap.narod.ru/index.html>
  11. Metode și strategii moderne de predare-învățare-evaluare, Suport de curs, Magister – centrul de resurse și formare SIP Județul Hunedoara, p 6  
[http://www.tipardeva.ro/sites/tipardeva.ro/files/fisiere-carti-karina/pdf\\_3.pdf](http://www.tipardeva.ro/sites/tipardeva.ro/files/fisiere-carti-karina/pdf_3.pdf)
  12. Mihaela Ciofalca, Metode inovative de predare și învățare pentru reducerea abandonului școlar, Revista Educației - EDICT / ISSN: 1582-909X, Editura Agata, Botoșani <https://edict.ro/metode-inovative-de-predare-si-invatare-pentru-reducerea-abandonului-scolar/>
  13. Mihaela Ciofalca, Metode inovative de predare și învățare pentru reducerea abandonului școlar, Revista Educației - EDICT / ISSN: 1582-909X, Editura Agata, Botoșani, <https://edict.ro/metode-inovative-de-predare-si-invatare-pentru-reducerea-abandonului-scolar/>
  14. Ministerul Educației, Culturii și Cercetării al Republicii Moldova  
<https://mecc.gov.md/ro/content/proiecte-0>
  15. Ministerul Educației, Culturii și Cercetării al Republicii Moldova  
<https://mecc.gov.md/ro/content/proiecte-0>
  16. Ministerul Educației, Culturii și Cercetării al Republicii Moldova  
[https://mecc.gov.md/sites/default/files/superior\\_1.pdf](https://mecc.gov.md/sites/default/files/superior_1.pdf)
  17. Ministerul Educației, Culturii și Cercetării al Republicii Moldova  
[https://mecc.gov.md/sites/default/files/superior\\_1.pdf](https://mecc.gov.md/sites/default/files/superior_1.pdf)
  18. Ministerul Educației, Culturii și Cercetării al Republicii Moldova  
[https://mecc.gov.md/sites/default/files/superior\\_1.pdf](https://mecc.gov.md/sites/default/files/superior_1.pdf)

## IMPORTANȚA STUDIILOR DE PROTECȚIE A MEDIULUI ȘI IMPLICAREA ELEVILOR

Silvia CIBOTARU, cercetător științific,  
Nina TIMBALIUC, doctor în chimie,  
Institutul de Chimie

*Abstract. The ecological situation from our country is well-known. The consequences of the pollution are already felt in terms of the imbalance in nature, various calamities or some diseases that have occurred in recent years. It is necessary to change the attitude of each of us in terms of environmental protection and rational use of natural resources.*

*So, since everything great starts from information, I think that is important for pupils to study the Environmental Protection in each educational institution at least as an optional lesson. We sometimes study complex reactions or learn to solve complicated logarithms, but we are very little informed about the Ambient Environment - the "home" where we are in everyday life. Pupils do not know the condition of the inspired air, the price of water used, the sources of pollution, the methods of rational use of natural resources, etc.*

*Our health depends on the condition of the environment. It's better to prevent than to treat. Here I would recall the phrase: "A healthy mind in a healthy body!" and I would continue with "A healthy body in a healthy environment!"*

### Introducere

*Omul nu este decât o trestie, cea mai fragilă din natură, dar o trestie gînditoare.*  
*Pascal*

Umanitatea este confruntată azi cu probleme deosebit de serioase: conservarea mediului ambiant, consumul enorm de energie și de resurse în rezultatul creșterii economice ș.a. Evoluția către amplificarea energiei și a resurselor a condus la consumul exagerat, dar și eliminări de deșeuri de mare amploare. S-a ajuns la o civilizație modernă și s-au îmbunătățit condițiile de viață, iar mediul ambiant continuă să fie distrus ca rezultat al consumului excesiv de resurse și energie. Ignorarea în continuare a acestor probleme, cu care ne confruntăm, poate conduce la degradarea ireversibilă a umanității pe parcursul câtorva secole.

În scopul asigurării unei dezvoltări durabile a întregii populații a Globului, trebuie să depășim această trilemă și să creăm o nouă civilizație pentru secolul următor, problemă care trebuie să preocupe toate țările lumii.[1] "Populația lumii va trebui informată și conștientizată privind pericolul cu care se va confrunta Globul, considerându-l ca o problemă personală, stabilind, în final, o nouă atitudine în lume și schimbând comportarea și stilul cotidian de viață."[2]

Problema protecției mediului este o problemă universală. Ea trebuie privită în ansamblu și sub toate aspectele ei, deoarece fenomenul de poluare este o problemă care privește nu doar un stat, ci întreaga planetă. Doar în așa mod se asigură viabilitatea societății umane pe un termen lung.[3] Este necesară o protecție globală, care ar putea fi făcută numai prin clădirea unei conștiințe ecologice în toate statele.

La Conferința ONU pentru Mediu și Dezvoltare de la Rio de Janeiro din 1992, conceptul de dezvoltare durabilă a dobândit trei dimensiuni: socială, economică și de mediu. Strategia pentru dezvoltarea durabilă a societății include protecția: resurselor naturale, a solului, a sistemelor biologice și a mediului împotriva poluării. Componente esențiale sunt și dezvoltarea resurselor energetice regenerabile, cât și stabilizarea creșterii populației. Relația om-natură se înscrie în viața urbanistică, industrială și culturală. Această relație rezultă specificul întregului progres al evoluției sociale a omului. Cu toate că relațiile om-natură sunt recente față de vârsta geologică a Pământului, omul a reușit să modifice peisajul planetei în ultimii ani într-o măsură mult mai mare decât s-a modificat în milioane de ani pe cale naturală. Omul ar trebui să judece în mod conștient influența dezvoltării sale la nivel global asupra solului, apei și aerului.[3] Omul ocupă o dublă poziție: "de component" al mediului și de "consumator", de beneficiar al mediului.[4]

Progresele științei și tehnicii permit ca în analiza raporturilor dintre om și natură să se evedențieze nu numai locul real și obiectiv al omului în natură, ci și locul real și obiectiv al naturii în viața omului și societății. Omul și natura formează sisteme interdependente. Menirea noastră este de a păstra acest sistem în echilibru. Activitatea necalculată a omului dezechilibrează sistemul Universului. Consecințele se simt deja.

### **Protecția mediului și utilizarea rațională a resurselor naturale**

La abordarea problematicii protecției mediului este necesară înțelegerea noțiunii de mediu. Mediul ambiant este un sistem de factori naturali sau creați de om, care condiționează existența vieții la diverse niveluri biologice. Mediul înconjurător influențează din prisma ecologică viața și activitatea umană, dar și dezvoltarea societății și însăși viața Pământului. În dependență de influența umană există mediu natural sau mediu artificializat.[5]

Activitatea de protecție a mediului se desfășoară prin informare și educație. Educația poate fi făcută ca și informarea prin televiziune, presă, publicații, etc., însă în mod organizat prin învățământ specializat în domeniul protecției mediului. În unele instituții de învățământ elevii studiază opțional cursul de „Educația ecologică”. Finalitățile educației ecologice ar trebui să devină nu doar captarea unor cunoștințe teoretice de către elevi, ci și dezvoltarea unei sensibilități emoționale, nașterea unei dorințe de a ajuta, a ocroti, a îmbunătăți mediul ambiant, formarea unei culturi ecologice.

Pentru a stimula interesul elevilor față de natură sunt binevenite jocurile didactice, de exemplu: „Săculețul cu frunze”, „Recunoaște copacul”, „Ce s-a schimbat” ș.a. Un rol important în cunoașterea și ocrotirea mediului îl joacă și folosirea ghicitorilor. Pentru a-l cointeresa pe copil e nevoie de a-i provoca curiozitatea, creativitatea, de a-i dezvolta capacitățile de investigare a mediului înconjurător. E important de menționat că educația ecologică de calitate se realizează într-un parteneriat strâns cu părinții. E oportun ca părinții să conștientizeze inevitabilitatea plimbărilor în comun cu copiii, munca pe lotul de lângă casă, îngrijirea plantelor de cameră, etc.[7]

Chimia ecologică este o știință relativ tânără. Ea s-a dezvoltat rapid în ultimii 20-30 de ani, începând din anii 80 a secolului XX. Specificul acestei discipline se caracterizează prin competența de elaborare a bazei clasificării substanțelor chimice în procesul de poluare antropogenă a mediului. În

plus, argumentează cercetările privind impactul antropogen asupra biosferei. În mai multe țări ale lumii, inclusiv SUA, Germania, Polonia, Rusia, Republica Moldova și altele, funcționează mai multe centre și școli științifice în domeniul chimiei ecologice. Aceste centre sunt conduse de personalități din domeniu. Fondatorii chimiei ecologice sunt: A. Purnal, A. Sîciov, Gh. Duca, V. Klein, Iu. Scurlatov și alți autori de manuale și monografii în domeniul chimiei ecologice. Actualmente sunt publicate articole științifice și ediții periodice sau reviste specializate în domeniul: Ecological Chemistry and Engineering S, Environmental Chemistry Letters, Environmental Chemistry ș.a.[8]

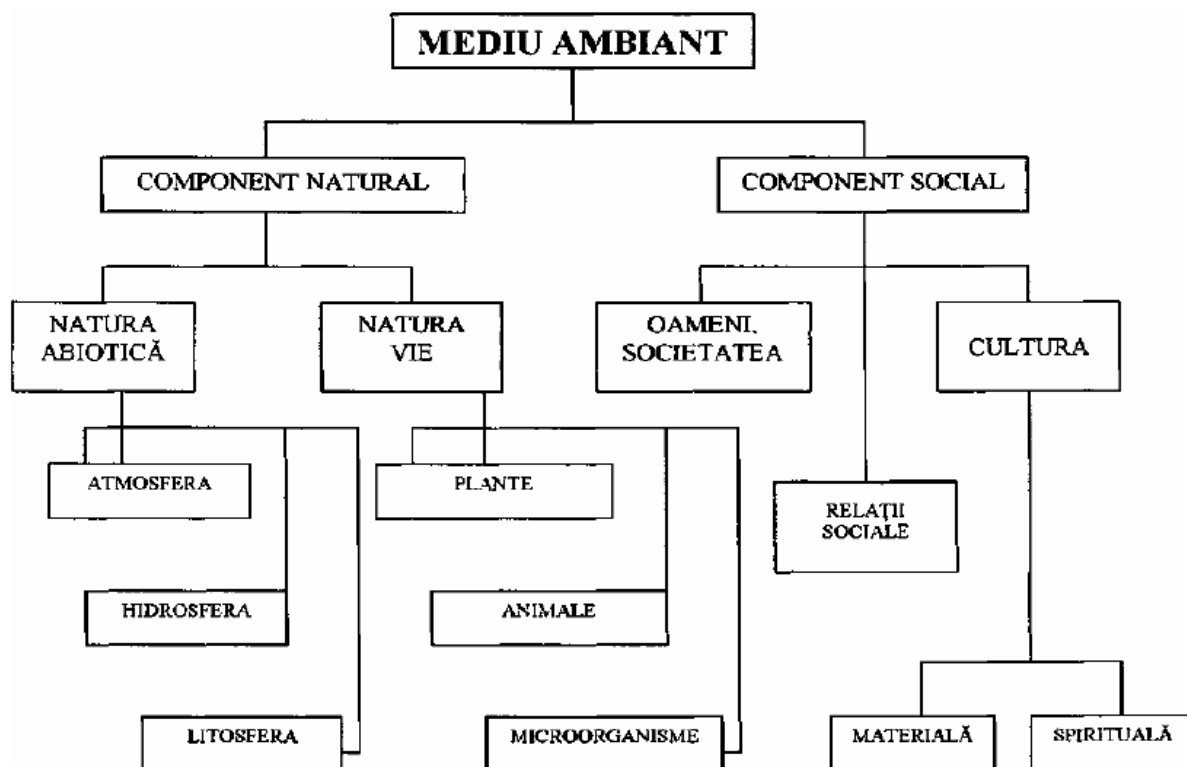

**Figura 1. Componentele mediului.[6]**

Cercetătorii din cadrul Laboratorului de Chimie Ecologică al Institutului de Chimie nu rămân indiferenți față de problemele de mediu. O serie de direcții de cercetare ale chimiei ecologice au devenit obiect de studiu a cercetătorilor. Ei sunt preocupați de importanța aplicativă a acestor studii, la rând cu cea teoretică. Cercetătorii testează substanțele elaborate și recomandă spre aplicații practice procesele de sorbție la tratarea apei, precum și alte procese.

### Rezultate și discuții

Formarea la copii a unei atitudini grijulii față de natură este un proces destul de complex și de lungă durată. Educația ecologică este educația elevilor prin lărgirea cunoștințelor despre mediu. Elevii vor trebui să învețe ce înseamnă: încălzirea globală, consecințele degradării mediului, valorificarea deșeurilor solide, rolul pe care ei ar trebui să-l joace în cunoașterea și prevenirea problemelor de mediu. Inițierea elevului în sfera problemelor ecologice este mai eficientă, dacă elevul este încadrat mai devreme în procesul de studiu, chiar din clasele primare. Dacă un copil este educat de mic să adune jucăriile după el, atunci va fi tot timpul ordonat și grijuliu. Așa și în cazul dat, trebuie de mici educați în stilul protecției mediului, care este de fapt „casa” fiecăruia dintre noi. Aș propune introducerea obligatorie a disciplinei și ar fi binevenită implicarea elevilor în activități de protecție a mediului. Educația ecologică practică și ține cont de: cum se plantează un copac, cum se pot obține recolte bogate fără a dăuna și sărăci terenul, cum să economisim apa și alte resurse, cum să avem grijă de păsări sau animale, etc.

Din experiența predării pe parcursul anului de studii 2017-2018 a cursului opțional de Educație Ecologică în clasa a opta, mare mi-a fost mirarea în unele situații când elevii nu cunoșteau metode de poluare a apelor sau aerului, consecințele în cazul utilizării neraționale a resurselor naturale sau metode

de economisire a resurselor, cât și de protecție a mediului ambiant. Mi-am dat seama că elevii sunt foarte puțin informați în domeniul dat și chiar indiferenți unii, nu se implică în activități de protecție a mediului. Nu știu a cui scăpare sau vină a fost în cazul dat: a elevilor că nu s-au interesat sau a maturilor că nu le-au oferit posibilitatea și condiții de informare. Noi studiem uneori reacții complexe sau învățăm să rezolvăm logaritmi complicați, dar nu cunoaștem starea aerului inspirat, prețul apei folosite, metode de utilizare rațională – lucruri mult mai importante pentru fiecare din noi.

Educația ecologică asigură conștientizarea tuturor obligațiilor noastre față de mediul înconjurător, evaluarea și clarificarea atitudinii față de mediu, dar și contribuție la rezolvarea tuturor provocărilor mediului ambiant.

### Concluzii

➤ Dezechilibrul ecologic, neglijat din considerente economice până nu prea demult, a declanșat și provoacă în continuare, nestăvilit numeroase daune, cum ar fi găurile de ozon, efectul de seră, schimbarea climei, distrugerea florei și faunei - fenomene care nu știu de hotare și culturi, punând în pericol, în general, viața pe Pământ.

➤ Educația pentru protecția mediului trebuie să înceapă de la vârste mici și cu implicarea maximă a elevilor în activități de genul „Un arbore pentru dăinuirea noastră”, „Râu curat de la sat la sat”, „Cea mai verde și amenajată localitate”, „Apa e izvorul vieții”, ș.a.

➤ Scopul educației ecologice constă în formarea unei paradigme generale pozitive și active de protejare a resurselor naturale existente, de integrare armonioasă a activităților umane în echilibrul natural al regiunii, de refacere a ceea ce s-a distrus deja.

➤ Protecția mediului ambiant este mai importantă decât dezvoltarea economică. Orice dezechilibru în mediu poate duce la pierderi enorme în orice domeniu economic, uneori și la colapsul ramurii economice.

➤ Fără dezvoltare durabilă standardele de viață vor scădea drastic. Atenție la folosirea eficientă a resurselor naturale și măsurile de prevenire a poluării mediului!

➤ Sănătatea noastră depinde de starea mediului ambiant. Tot e mai ușor să prevenim, decât să tratăm. Aici aș aminti expresia: „O minte sănătoasă într-un corp sănătos!” și aș continua cu „Un corp sănătos într-un mediu sănătos!”

➤ Realizarea și promovarea educației ecologice vor fi benefice atât pentru mediul natural, nemijlocit pentru sănătatea noastră, cât și pentru crearea unei imagini pozitive a țării noastre în spațiul european și mondial.

### Referințe bibliografice:

1. Rusu, V. *Dezvoltarea durabilă – speranța comunităților și generațiilor*. Chișinău, 2002. PP Mediul Ambiant. -80p.
2. Leca, A. *Principii de management energetic*. Editura Tehnică, București, 1997.
3. Mereniuc, G. *Poluarea mediului ambiant și sănătatea populației*. Chișinău: Știința, 1991.
4. Stugren, B. *Ecologie teoretică*. Cluj-Napoca: Sarmis, 1994, p. 21-24.
5. Pece, Ș., Mitrea, S., Dăscălescu, A., et. al., *Protecția muncii*. București, 1996, p. 48-49.
6. Buga, A., Duca, Gh. *Protecția mediului ambiant: compendiu*. Chișinău: Univers pedagogic, 2007. - 244 p.
7. Ursu, L., Gînju, S., Galben-Panciuc, Z. *Curriculum pentru disciplina opțională Educația ecologică pentru protecția mediului*. Chișinău, 2015.
8. Duca, Gh., Lupașcu, T., Nicolau, E., Culighin, E. *Chimia Ecologică și a Mediului*. Chișinău, 2018.

## UNELE CONSIDERAȚII CU PRIVIRE LA ROLUL LUCRULUI INDIVIDUAL ÎN FORMAREA ȘI EVALUAREA COMPETENȚELOR PROFESIONALE

Tatiana ZBÎRCIOG, grad didactic I,  
Colegiul „Iulia Hasdeu” din Cahul

MOTTO: Dacă îmi spui o să uit,  
dacă îmi arăți o să țin minte,  
dar dacă mă implici o să înțeleg.  
(Anonim)

***Abstract.** Individual academic learning is an efficient method for the professional skills' settlement. No knowledge becomes an authentic human **heritage** without being developed by means of individual activity. Therefore student's academic efficiency and performances are greatly determined by his or her individual efforts and individual ability to study, as well as his or her desire to be actively involved/engaged.*

Schimbările ce survin astăzi în învățământ sunt determinate în mare parte de nevoia de a stabili o relație funcțională între cererea și oferta de educație. Ritmul accelerat al schimbărilor în societate impune sistemului educațional încadrarea într-o epocă a reformei continue.

Reperul pedagogic al acestor transformări îl constituie învățământul bazat pe formarea de competențe, care presupune orientarea programului de studii spre un sistem de calificări a căror esență se deosebește de accepția tradițională de calificare (atribuirea unui calificativ într-un domeniu de specialitate) și presupune un sistem de competențe ce sunt apreciate ca finalități ale procesului de studiu și subordonează întreaga formare profesională, întregul demers educațional al atingerii acestor finalități. Un argument în favoarea acestei strategii sunt standardele profesionale în care se stipulează că învățământul profesional tehnic postsecundar va fi axat pe formarea de competențe, deoarece competența profesională exprimă esența acțională cu un pronunțat caracter social-util al comportamentului.[5]

Competența profesională este o capacitate/abilitate de a realiza diverse sarcini determinate de obiectivele activității profesionale, capacitatea de a rezolva situații de problemă prin transferul și conexiunea cunoștințelor, abilităților și atitudinilor.[5]

Axarea procesului de pregătire profesională pe formarea de competențe are la bază nu doar un considerent funcțional-aplicativ. Condițiile de viață și integrare socială într-o societate postmodernă, informațională generează și problema instruirii într-o diversitate a surselor și conținuturilor de învățat. Astăzi școala nu mai este izvorul cunoștințelor, iar profesorul nu mai poate rămâne sursa principală de informare prin însăși starea de fapt. Deci, o cauză socioeconomică (cerințele pieței muncii) și alta epistemologică (condițiile și modalitățile de învățare) condiționează necesitatea schimbărilor în învățământ.

În acest context, studiul individual al elevului rămâne una din problemele cheie în pedagogia modernă. Actualitatea problemei se datorează faptului de:

- trecere de la principiul de „educație pentru toată viață” la principiul de „educație prin toată viață”;
- trecere de la „paradigma de învățare” la „paradigma de a învăța să înveți”;
- trecere de la învățământul „axat pe obiective” la cel axat pe „formarea de competențe”, bazat și pe munca independentă, ca pilon în formarea profesională.

Actualmente, în cadrul sistemului educațional tradițional, apare dilema creșterii volumului de cunoștințe necesar individului. Această dilemă poate fi rezolvată odată cu trecerea la sistemul de educație continuu, la baza căruia se află studiul individual al elevului. Dacă tradiționala „paradigmă de învățare” avea ca scop difuzarea informației de la profesor la elev, apoi pentru noua „paradigmă de a învăța să înveți” este caracteristic – crearea unor noi medii de învățare și formarea abilităților de rezolvare a problemelor apărute pe parcursul activității. Ideea-cheie a noii paradigme constă în ameliorarea continuă a calității învățării și productivității educației prin intermediul sporirii autodezvoltării continue.

În sistemele contemporane de formare profesională și de profesionalizare continuă, studiul

individual își confirmă statutul de activitate educațională importantă. Asistăm la diminuarea graduală a raportului dintre timpul petrecut de elev în sala de studii și timpul angajării lui în activități de învățare independentă.

În conformitate cu regulamentele de organizare a studiilor în învățământul profesional tehnic postsecundar corelarea „ore de contact direct - ore de studiu individual” poate varia în limitele de 1:1; 1:2 sau 2:1.[7]

O analiză a planurilor de studii la specialitatea „Contabilitate” în ultimii ani atestă o tendință de diminuare a corelației dintre orele de contact direct și cele de studiu individual sau de creștere a ponderii orelor de studiu individual în numărul total de ore.

**Tabelul 1**

**Analiza corelației dintre orele de contact direct și celor de studiu individual la specialitatea „Contabilitate”**

Numărul și data de înregistrare a planului de studii	Disciplini obligatorii, opționale și la libera alegere			Coraportul dintre orele de contact direct și studiu individual	Ponderea orelor de studiu individual în numărul total de ore, %
	Total ore	Ore de contact direct	Ore de studiu individual		
09/SC din 29.08.2014	5850	4000	1850	2,16	31,6
SC-06/15 din 02.09.2015	5850	4045	1805	2,24	30,9
SC 54/16 din 15.08.2016	3780	2260	1520	1,49	40,2

Studiul individual include *studiul individual al elevului și studiul individual ghidat de profesor.*

*Studiul individual al elevului* include studierea subiectelor/materialelor predate în cadrul orelor de contact direct, studierea suplimentară a subiectelor incluse în curriculumul unității de curs, elaborarea individuală sau în echipă a proiectelor, lucrărilor, eseurilor, rapoartelor și altor sarcini individuale incluse în curriculumul unității de curs precum și pregătirea independentă pentru probele de evaluare.[8]

*Studiul individual ghidat de profesor* include consultații pentru elevii care întâmpină dificultăți în realizarea sarcinilor de studiu, consultații pentru elevi la elaborarea proiectelor, lucrărilor, eseurilor, rapoartelor și altor sarcini individuale incluse în curriculumul unității de curs, organizarea activităților didactice cu utilizarea diverselor forme interactive, inclusiv a discuțiilor, activități de susținere/prezentare precum și de verificare a proiectelor, rapoartelor, portofoliilor, studiilor de caz elaborate de aceștia.[8]

Ca parte componentă a procesului instructiv studiul individual are drept scop nu doar consolidarea și aprofundarea, dobândirea de noi cunoștințe, pregătirea către lecții, examene, dar și pentru formarea deprinderilor de lucru individual în general (instruire, știință, activitatea profesională, capacitatea de-a lua asupra sa anumite responsabilități și a rezolva de sine stătător probleme, a găsi rezolvări constructive, a lua decizii în situații concrete).

Una din prioritățile de bază ale cadrului didactic, pe lângă faptul de a interveni rapid, corect și optim în demersul educațional, este și de a sprijini pe elevi să învețe, să fie dornici și capabili să găsească răspunsuri la tot ce-i frământă.

Succesul lucrului individual se determină în primul rând și de nivelul de pregătire al elevilor și presupune o activitate maximală a lor în diverse aspecte: organizarea muncii intelectuale, căutarea informațiilor, tendința de a face cunoștințele convingeri. Condițiile psihologice a dezvoltării independenței la elevi rezidă în succesele obținute la învățatură, atitudinea pozitivă față de ea, interesul și pasiunea față de disciplina de studiu, și înțelegerea faptului, că printr-o organizare corectă a lucrului individual se acaparează deprinderi și experiență pentru activitatea creatoare, viitoarea profesie etc. Sistemul lucrului independent are corespondență în competența-cheie de „a învăța să înveți”.

Modelele lecțiilor tradiționale cât și cele moderne prevăd în scenariul lor de realizare și momente

de activitate individuală, unde elevii compară noile informații, le structurează în propria viziune. Adică îi îndeamnă pe elevi să învețe a învăța, să manifeste inițiative, să se angajează în activitate cu întregul lor potențial intelectual, dobândind cunoștințe și competențe noi.

Conform concepției modernizării învățământului în lume, inclusiv și R. Moldova, specialistul trebuie să fie competent, responsabil, liber să-și cunoască meseria, să posede competențe antreprenoriale în condițiile economiei de piață. Deci, rezolvarea cu succes a acestei sarcini este posibilă dacă se va atrage atenție rolului studiului independent al elevului. Sporirea cotei lucrului independent pentru elevi necesită unele activități practice din partea instituțiilor de învățământ, a cercetătorilor pentru a elabora unele modele de implementare și organizare.

În publicațiile de ultimă oră tot mai mulți cercetători-inovatori sunt convingși că lucrul individual poate avea sorți de izbândă numai în cazul când profesorul va determina temele, caracterul studiului, formele, metodele, variațiile de realizare, sistema de control și evidență, modalitățile de raportare. Realizat într-o altă modalitate efectul dorit nu-l vom obține nicicând.

Prin urmare, se simte necesitatea implementării unor modalități de eficientizare a studiului individual în activitatea educațională:

- elaborarea unor indicații metodice complexe privind organizarea și implementarea cu maximă eficiență a studiului individual în cadrul disciplinelor de studiu (în caz contrar rămâne doar o realitate falsă pe hârtie);
- elaborarea unor situații de învățare racordate la conținuturi concrete ce necesită rezolvări netradiționale;
- utilizarea unor metode netradiționale de evaluare și contabilizare a lucrului individual realizat de elev;
- studierea experienței avansate a unor profesori-inovatori privind implementarea studiului individual la disciplina predată.

Lucrul individual ca modalitate specifică, superioară de organizare a activității de instruire este condiționat și de facultățile individuale ale fiecărui elev și necesită un nivel înalt de conștiință de sine, reflexie. El poate fi realizat în auditoriu și extra-curricular (acasă, laborator) sub diverse forme (scris, oral).

În practică pot fi utilizate fără mari dificultăți diverse metode de studiu individual. Una din metodele utilizate în cadrul disciplinei „*Analiza rapoartelor financiare*” este *metoda investigației*.

Investigația atât ca modalitate de învățare, cât și ca modalitate de evaluare, oferă posibilitatea elevului de a aplica în mod creativ, cunoștințele însușite, în situații noi și variate, pe parcursul unui interval mai lung sau mai scurt. Ea „constă în solicitarea de a rezolva o problemă teoretică sau de a realiza o activitate practică pentru care elevul este nevoit să întreprindă o investigație (documentare, observarea unor fenomene) pe un interval de timp stabilit”. [1]

În cadrul orelor de studiu individual ghidat la disciplina Analiza rapoartelor financiare, elevul primește în calitate de sarcini să efectueze analiza situației financiare a entității economice la care urmează să realizeze stagiul de practică ce anticipează probele de absolvire. Astfel, în baza surselor de informație (stuațiile financiare și balanța de verificare a conturilor sintetice) puse la dispoziția elevilor de către conducătorii de practică din cadrul unităților economice, elevii realizează sarcinile propuse de profesori, formulează concluzii, prezentări, dezbateri. Astfel investigația ca metodă alternativă de evaluare îndeplinește mai multe funcții:

- acumularea de cunoștințe;
- exersarea unor abilități de investigare a fenomenelor (de proiectare a acțiunii, alegerea metodelor, emiterea unor ipoteze, culegerea și prelucrarea datelor, desprinderea concluziilor);
- exersarea abilităților de evaluare a capacității de a întreprinde asemenea demersuri;
- realizarea legăturii dintre lucrul individual și stagiile de practică.

Activitatea didactică desfășurată prin intermediul acestei practici evaluative poate să fie organizată individual sau pe grupuri de lucru, iar aprecierea modului de realizare a investigației este, de obicei, de tip holistic. Cu ajutorul acestei metode, profesorul poate să aprecieze:

- gradul în care elevii își definesc și înțeleg problema investigată;
- capacitatea de a identifica și a selecta procedeele de obținere a informațiilor, de colectare și organizare a datelor;
- abilitatea de a formula și testa ipotezele, concluziile;
- felul în care elevul prezintă metodele de investigație folosite;
- validitatea raportului-analiză a rezultatelor obținute.



Toate acestea, corelate cu gradul de complexitate al sarcinii de lucru și cu natura disciplinei de studiu fac din metoda investigației un veritabil instrument de analiză și apreciere a cunoștințelor, capacităților și a personalității elevului. Aportul acestui tip de activitate asupra dezvoltării capacităților de ordin aplicativ ale elevilor este considerabil.

Conform noii paradigme a învățării, indiferent de specializare și caracterul activității, fiecare tânăr specialist începător trebuie să posede cunoștințe fundamentale, deprinderi profesionale și abilități în propriul profil, experiență în activitățile creative și de cercetare a unor noi probleme, incluse în activitățile socio-evaluative (ultimele două se dobândesc anume în procesul studiului individual).

Este de la sine înțeles, că nici un fel de cunoștințe, dacă nu vor fi consolidate prin intermediul activităților individuale nu pot deveni un patrimoniu uman autentic. În plus, studiul individual mai are și o mare importanță educativă: formează independența nu doar ca o totalitate de abilități și deprinderi, dar și ca trăsătură de caracter cu rol important în organizarea personalității viitorului specialist. Însușirea tehnicii studiului individual are influențe benefice asupra calității, performanțelor și eficienței învățării și perfecționării, căci ceea ce-ți însușești singur, ceea ce descoperi singur, devine convingere personală, atât în plan teoretic cât și practic, asigurând o pregătire temeinică, valoroasă, competentă, fiabilă și creativă.

### Referințe bibliografice:

1. Baci S., Suport metodologic pentru evaluarea academică, Editura ASEM, Chișinău 2010.
2. Dandara O. Învățarea academică independentă – modalitate de formare a competențelor profesionale // Studia Universitatis, 2009, p.31.
3. Dulamă M. Cum îi învățăm pe alții să învețe, editura Clusium, Cluj-Napoca, 2009
4. Focșa-Semionov S., Învățarea academică independentă și autoreglată, Chișinău, 2009
5. Guțu V., Dandara O. Proiectarea standardelor de formare profesională inițială în învățământul universitar. Ghid metodologic. Chișinău: CEP USM, 2003.
6. Strategia de dezvoltare a învățământului vocațional / tehnic pentru anii 2013-2020, aprobată prin Hotărârea Guvernului nr.97 din 01.02.2013.
7. Regulamentul-cadru de organizare și funcționare a instituțiilor de învățământ profesional tehnic postsecundar și postsecundar nonterțiar, aprobat prin OME nr.550 din 10.06.2015.
8. Regulamentul de organizare a studiilor în învățământul profesional tehnic postsecundar și postsecundar nonterțiar în baza Sistemului de Credite de Studii Transferabile, aprobat prin OME nr. 234 din 25.03.2016.

## METODE ȘI TEHNICI NOI - FACTORI DE EFICIENTIZARE ÎN PREDAREA ISTORIEI

**Vladimir CIBOTARU**, profesor de istorie și filosofie,  
Colegiul de Ecologie din Chișinău

***Abstract.** The study of history does not only depend on the transmission of the information from the teacher to the pupils, because we lose the their attention, respectively the quality of the didactic process. Any teaching method that leads to the curiosity of the young generation is welcome.*

*Classical methods are well-known by most teachers and students alike. For efficiency, you need to refresh, adjust, modify, combine, etc. to motivate pupils. In other words, it is necessary to find that “key”, sometimes individually and quite complex, for the knowledge accumulation corresponding to the age of the pupil.*

*„Cel mai bun educator este acela care cunoaște mai bine vremea în care trăiește, care percepe cu finețe marile trăsături caracteristice ale vieții contemporane și care se bucură și suferă din cauza acestei vieți.”*  
**Ernest Louis**

### Introducere

Metodele didactice reprezintă un ansamblu de procedee și mijloace integrate în realizarea obiectivelor pedagogice. Cadrul didactic își proiectează concret activitatea de instruire și educație.

Etimologia cuvântului delimitează semnificația termenului. „Metodă” în limba greacă înseamnă „cale spre” ( metha=spre; odos=cale).[1]

Pentru a obține efectul dorit de profesor, în cadrul lecției sunt folosite o mulțime de metode, acestea sunt alese și modificate de însuși profesor, în dependență de vârsta elevilor, de tema citită, de nivelul de pregătire a elevilor, atât la disciplina istorie, cât și în general, de tipul lecției. Istoria este o știință care se bazează pe adevăr, pe lucruri și fapte reale.[2] Unii consideră că istoria include doar legende și povestiri. Reforma sistemului de învățământ pune accent pe efortul propriu al elevului. Elevul trebuie implicat în toate cele trei mari etape: predare, învățare, evaluare. Anume aici și apare acel semn de întrebare, care metodă să fie folosită pentru a încuraja elevii să studieze, să cerceteze și să ajungă de sinestătător la finalitatea dorită? Pentru a ușura puțin munca profesorilor vom separa aceste metode în clasele gimnaziale și cele liceale, cu toate că metodele pot fi folosite la ambele trepte de studii, doar este necesar de a le simplifica la gimnaziu, sau de a le face mai complicate la liceu. Un lucru este cert că toate metodele și tehnicile, atât cele des folosite, cât și altele mai noi, trebuie să răspundă unor cerințe cerute de ministerul învățământului și anume de a forma competențe generale. Acest lucru presupune:

- 1) utilizarea limbajului de specialitate și a comunicării eficiente;
- 2) exersarea acțiunilor civice democratice;
- 3) aplicarea metodelor adecvate în abordarea surselor;
- 4) utilizarea surselor care susțin învățarea permanentă.

În această comunicare vă propun spre atenția dumneavoastră trei metode: excursia, explicarea situațiilor fără răspunsuri și jocul „scărița”.

### Excursia

Actualmente excursia școlară este folosită tot mai mult ca metodă de învățare în procesul instructiv-educativ. Aceasta formează la elevi deprinderea de a observa direct anumite fenomene, evenimente, legăturile strânse dintre ele, cât și interdependența lor. Excursia poate deveni o abordare cu caracter interdisciplinar a unei tematici stabilite anterior. Are un rol deosebit de însemnat în educarea elevilor în spiritul moralei civice. În cadrul excursiilor la copii se dezvoltă anumite deprinderi de manifestare colectivă, dar și interesul pentru cunoaștere. Excursia este o formă de activitate cu caracter activ și atractiv.

Excursiile tematice se organizează, de obicei, la muzee, lăcașe de cult, case memoriale și alte unități și instituții de cercetare. Sunt organizate atât în locul de reședință, cât și în alte localități. Avantajele excursiilor sunt: studierea fenomenelor în condiții naturale și sociale, dezvoltarea atenției, observarea și perceperea lumii reale, dezvoltarea deprinderii de a se descurca într-un mediu diferit, contactul cu lumea reală, etc. Elevii sunt familiarizați cu tematica pusă în discuție, își completează cunoștințele deja dobândite, își formează atitudini, își consolidează convingeri, află noutăți.

În afară de cunoștințele asimilate în cadrul excursiilor elevii rămân încântați. Organizarea excursiei este întotdeauna un prilej de bucurie și de relaxare. Excursiile reprezintă o posibilitate de a cunoaște alte dimensiuni ale educației copilului, de manifestare psihică și de întărire a relațiilor elev-educator și elev-elev.

O altă latură a excursiilor, mă refer la instituțiile ce pun la dispoziția elevilor un ghid, este că elevul obține și alte informații, care completează tema studiată în sala de clasă și nu rareori informație pe care profesorul nu reușește s-o transmită în cadrul lecției. De asemenea, de la ghid elevii pot obține unele informații ce se contrazic cu spusele profesorului sau a informației din manualul de specialitate. Acest lucru duce la apariția întrebărilor din partea elevilor, iar acest lucru este deja o realizare a profesorului, deoarece, orice întrebare presupune căutare de răspunsuri, atât din surse externe, cât și de la profesor. Astfel ia naștere discuția tematică, bazată pe întrebări și răspunsuri și anume aceste răspunsuri se memorizează la elevi, deoarece ele se nasc din curiozitate și nu din necesitatea obținerii unei note.

În timpul excursiei se recurge la: observație, comparația, învățare prin descoperire, problematizare, demonstrație, etc. Interdisciplinaritatea, însă, se află pe primul plan.[3] Studiarea istoriei beneficiază de conexiunile cu celelalte discipline de învățământ, ca și de activitățile extrașcolare. Totodată, cunoștințele la istorie vor fi completate cu cele de la geografie, literatură, muzică, etc.

Excursia creează o atmosferă deosebit de favorabilă educației și formării complete a personalității elevilor. Preferința lor pentru excursie este un argument care demonstrează că elevii sunt dornici de a cunoaște cât mai multe lucruri noi în mod direct. Copiii trăiesc emoții de bucurie și satisfacție în mijlocul frumusețelor naturii. Ei se află în contactul direct cu tezaurul de valori al

înaintașilor. În plus, prietenii și colegialitatea cunosc noi dimensiuni. Excursiile dezvoltă încrederea în marile posibilități ale omului și formează conștiința demnității umane.[4]

Excursiile contribuie la îmbogățirea cunoștințelor elevilor despre frumusețile țării, la educarea dragostei, respectului pentru frumosul din natură, artă și cultură. Prin desfășurarea în comun a acestor activități extrașcolare se formează o mai mare apropiere între elevi. Programarea unei excursii implică atât participarea profesorului-diriginte cât și a colectivului de elevi pentru alegerea traseului și a duratei excursiei. Excursia ajută la educarea cetățenească și patriotică, cât și dezvoltarea intelectuală și fizică a elevului. Prin excursii elevii își completează instrucția școlară prin însușirea de noi cunoștințe a materialului didactic corespunzător. Excursia reprezintă în același timp, încheierea unei activități îndelungate de pregătire psihologică a elevilor. Importănt este de a-i face pe copii să înțeleagă că excursiile se organizează nu numai din perspectiva evadării din atmosfera de muncă, ci și ca un act de ridicare a nivelului cultural și comportamental.

Ca o idee de a nota elevii, după excursie, se poate de a da ca însărcinare elevilor să elaboreze un eseu la tema studiată, aplicând cunoștințele obținute atât în cadrul lecției, cât și informația descoperită în cadrul acestei excursii.

### **Explicarea situațiilor fără răspunsuri**

Inițial nu m-am gândit la această situație ca la o metodă didactică, însă mai multe cazuri reale m-au făcut să încerc s-o aplic ca metodă și am obținut roade frumoase. Probabil mulți dintre profesorii de istorie s-au ciocnit cu întrebări, ce în mintea unui elev ar presupune că există răspuns, însă acest răspuns nu este cunoscut, sau au câteva răspunsuri, spre exemplu:

- 1) Data nașterii domnitorului Ștefan cel Mare și Sfânt?;
- 2) De unde cunoaștem faptele și evenimentele din trecut?;
- 3) De ce soldații kamikaze purtau căști?;
- 4) Cum se va numi epoca care va succede epocii contemporane?;
- 5) De ce suntem creștini?;
- 6) De ce suntem cei mai săraci din Europa, dacă avem o istorie milenară? etc.

Venind în fața elevilor, profesorul este obligat să-i ofere acestuia răspunsuri, anume aici este momentul și cazul să intrigăm elevii, oferindu-i un spațiu gol pe care ei ar trebui să-l completeze. De asemenea putem oferi elevilor posibilitatea de a căuta răspunsuri de sinestătător, din surse externe, după care folosind diferite metode (ciorchinele, problematizarea, brainstorming-ul, FRISCO, etc), antrenăm întreg grupul de elevi la discuție și alegem cel mai bun răspuns sau răspunsul corect.

Astfel de situații se crează la orice lecție și la orice temă, rolul profesorului fiind acela de a oferi elevilor posibilitatea să se afirme, să iasă în fața colegilor cu răspunsurile sale, desigur că bazate pe informația studiată și în cazurile când elevii deviază de la adevărul istoric, să fie lămurii pe înțelesul acestora, în baza izvoarelor istorice și datelor concrete.

Practica arată că aceste situații fără răspunsuri și explicarea acestor cazuri, se cimentează mult mai bine în memoria elevilor, decât o temă sau o lecție cu întrebări și răspunsuri gata pregătite. Putem veni în fața elevilor cu o astfel de situație problematică ce are o formă de alternativă, de exemplu: ce s-ar fi întâmplat dacă .....

Mulți profesori, pornind de la aprecierea că în istorie nu avem de-a face cu alternative ci cu situații întâmplare, cred că nu trebuie să se opereze cu asemenea probleme. Unii pedagogi și metodiști susțin însă că se pot folosi și asemenea situații-problemă, deoarece solicită la elevi să judece fenomenele sub toate aspectele și reprezintă o gimnastică a minții, care-i formează pentru pregătirea viitoare, când trebuie să emită ipoteze și soluții diferite la anumite probleme.[5] Dealtfel, și cunoscutul psiholog Jerome Bruner susține că „ar fi extrem de util pentru gândirea elevului, dacă ar învăța că există alternative între care poate alege„.[6]

### **Jocul „Scărița”**

Pentru început voi explica în ce constă acest joc. Așadar este compus din întrebări scurte, unde răspunsul elevilor trebuie să fie „DA,, sau „NU,,. Răspunsul „DA,, va fi redat printr-o liniuță verticală, iar răspunsul „NU,, printr-o liniuță orizontală. Schema grafică ar putea arăta în felul următor:

„|” este DA, iar „-“ este NU

În dependență de întrebările adresate de profesor și respectiv răspunsurile elevilor vom obține o scăriță. Este important de a explica elevilor că scărița se începe de la stânga la dreapta și că este în creștere, cu alte cuvinte urcăm și nu coborâm. Un alt moment al acestui joc este că putem să adresăm elevilor două, sau chiar trei întrebări consecutive, la care răspunsul corect ar fi DA, sau NU, astfel vom

avea o scăriță mai alungită la vertical sau la orizontal.

În continuare voi aduce un exemplu concret pentru elevii de clasa a V-a, la tema „Războaiele Daco-Romane”:

- |  |                 |
|--|-----------------|
| 1) Primul război Daco-Roman are loc în anii 100-101.                     | <b>Răsp. NU</b> |
| 2) Dacia a fost atacată de armata romană.                                | <b>Răsp. DA</b> |
| 3) Bătălia de la Tapae are loc în anul 101.                              | <b>Răsp. DA</b> |
| 4) În cinstea victoriei romanilor asupra Daciei este construit Colizeul. | <b>Răsp. NU</b> |

În continuare elevii doritori, sau numiți de profesor, prezintă scărița la tablă, iar răspunsurile sunt explicate de elev, sau dacă nu este corect, colegii din sala de clasă intervin și desigur, dacă este necesar, profesorul vine cu explicații. Din practică ideal ar fi 8-10 întrebări, fiindcă timp de 7-9 minute profesorul observă nivelul de pregătire a elevilor, ideile ce s-au memorizat și la care mai trebuie de muncit. Tot odată profesorul are posibilitatea de a nota elevii activi, care au oferit răspunsuri și explicații sau la care scărița este corectă.

Probabil apare întrebarea de ce un simplu joc ar putea fi o metodă didactică și cum poate acest joc-metodă să fie eficient în predarea istoriei? Inițial am început a practica acest joc în clasele gimnaziale, după care l-am utilizat și la elevii din clasele liceale și vă explic de ce. Este lucru în comun, este o întrecere permanentă între elevi, iar anume acest lucru duce la o pregătire sistematică, la acordarea atenției asupra cuvintelor cheie, la date și nume, etc. Pentru clasele liceale vom selecta întrebări corespunzătoare vârstei și cerințelor curriculumului național și programului pentru învățământul liceal.

#### **Concluzii**

- Profesorul trebuie să fie capabil să creeze situații în care elevii să fie obligați să utilizeze o gamă vastă de procese și operații mintale;
- În cadrul metodelor și tehnicilor folosite de cadrul didactic elevilor li se oferă posibilitatea de a folosi materialul predat pentru rezolvarea sarcinilor date;
- În cadrul excursiilor elevii învață să se organizeze, să identifice, să sesizeze esențialul, să stabilească relații funcționale, să contureze pe imagini, să-și formeze propria opinie, să extragă informații, să comunice etc;
- Profesorul joacă un rol esențial în lucrul cu metodele moderne. El trebuie să-și pună în joc toate cunoștințele sale pentru a însuși elevilor săi dorința de a dobândi prin ei înșiși;
- Rolul profesorului este de a susține efortul elevilor în însușirea cunoștințelor;
- Unele metode necesită o muncă mai diferențiată, deoarece sunt mai dificile de aplicat în practică;
- Promovarea metodelor noi necesită o schimbare de atitudine din partea profesorului și, respectiv, o transformare a conduitei la proprii săi elevi.

#### **Referințe bibliografice:**

1. Fotin Alexandrina, Metoda didactică, între tradițional și modern, în actul de predare-învățare. pag. 1
2. Felezeu Calin, Didactica istoriei, Ed. Presa Universitara Clujeana, Cluj-Napoca, 2000
3. Mândru Elena și alții. Strategii didactice interactive. Editura Didactica Publishing House, București, 2010
4. Ciurcănescu C., Adămuț Zoe, 1968, p. 236 și Gh. Tănase, 1998, p. 178.
5. Roaită, Alice Ionela. Didactica istoriei. Editura Paralela 45, Pitești, 2012
6. J. Bruner, Procesul educatiei intelectuale, Ed. D.P. Bucuresti, 1970, p.85

### **INFLUENȚA FACTORILOR PERTURBATORI ASUPRA ACTIVITĂȚII DE ÎNVĂȚARE**

**Silvia VRABIE**, lector universitar,  
Departamentul Istoria și Teoria Educației  
Universitatea de Stat ”B. P. Hasdeu” din Cahul

**Abstract.** *Everyone through their learning activity tends to form their intellectual capacity, with individual and social significance. Also, experts argue that disturbing factors in learning will have to become more and more a central problem of the school as the demands of the economy are growing and more prominent.*

În cadrul procesului instructiv-educativ poate apărea o serie de distorsiuni sau dereglări afective, generate de cele mai multe ori, chiar de activitatea școlară. Lipsa organizării activității de învățare și nepregătirea necorespunzătoare a profesorului poate determina apariția demotivării elevilor, apariția surmenajului, scăderea randamentului de muncă, abandonul școlar, nepregătirea sistematică și neîndeplinirea sarcinilor propuse de cadrele didactice, toate acestea perturbă procesul de învățare, care, în final, se poate solda cu eșec școlar.

Specialiștii în domeniu au demonstrat, că factorii perturbatori ai activității de învățare rezidă din nerespectarea unor condiții (odihna activă, organizarea activității de învățare, motivația școlară etc.). Căutarea unor modalități eficiente de evitare a factorilor perturbatori au condus la formularea problemei cercetării, care rezidă în fundamentarea teoretică a factorilor perturbatori și influența acestora asupra activității de învățare a elevilor.

Scopul cercetării constă în determinarea și stabilirea factorilor perturbatori care împiedică desfășurarea eficientă a activității de învățare a elevilor. Ipoteza cercetării presupunem ca activitatea de învățare la elevi este influențată de diferiți factori perturbatori. Factorii perturbatori reprezintă influențele negative care afectează activitatea de învățare.

Conform dicționarului de pedagogie *învățarea* reprezintă activitatea proiectată de cadrul didactic pentru a determina schimbări comportamentale la nivelul personalității preșcolarului, elevului, studentului prin valorificarea capacității acestora de dobândire a cunoștințelor, a deprinderilor, a strategiilor și a atitudinilor cognitive [1].

O altă accepție mai restrânsă ca sferă a conceptului de învățare se referă la activitatea de învățare școlară [2].

I. Jinga afirmă că activitatea de învățare școlară este o “formă particulară a învățării umane, ea realizându-se într-un cadru instituționalizat - școala - sub îndrumarea și conducerea unor specialiști - educatori, învățători, profesori, etc.” [3]. Învățarea este privită în funcție de mai mulți factori sau multiple condiții și cauze, care influențează, fiecare în felul său, asupra procesului învățării; unele facilitează, altele fac dificilă realizarea lui și anume condițiile interne și externe.

În rândul condițiilor interne pot fi enumerați unii factori biologici (ereditatea biologică, vârstă, sex, dezvoltare fizică, stare de sănătate etc.), dar, mai ales, o serie de factori psihologici (potențial genetic intelectual, nivel al dezvoltării intelectuale, stadiul dezvoltării structurilor cognitive și operatorii, inteligență, gândire, memorie, imaginație, etc.; motivație a învățării, voință, trăsături de personalitate; nivel de cultură generală.

În calitate de condiții externe pot fi avute în vedere unele aspecte, ce țin de organizarea școlară, de natură esențialmente didactică, cum ar fi: sistem de cerințe școlare (obiective), conținuturi, calitatea instruirii (metode, procedee, strategii didactice), caracteristici ale clasei de elevi (ambianță psihosocială); personalitatea și competența învățătorului; relațiile învățător-elev; mediu fizic școlar, timpul școlar, etc. [4].

*Factorii interni ai învățării*, cu cel mai important rol în condiționarea randamentului școlar se impun a fi menționați: motivele învățării, aptitudinile, procesele psihice cognitive. Fiind o activitate psihică complexă, învățarea școlară implică, toate procesele și fenomenele psihice, în cele ce urmează ne vom opri asupra proceselor și fenomenelor psihice cu o pondere mai mare în activitatea de învățare.

**1. Aspectul procesual al învățării** este reprezentat de:

a) *Rolul percepției în învățare*. Percepția este procesul psihic de reflectare a obiectelor și fenomenelor în totalitatea însușirilor lor senzoriale în momentul, când acestea acționează direct asupra receptorilor. La realizarea actului perceptiv participă atât obiectul extern ca factor declanșator, cât și subiectul cunoscător cu capacitatea sa de preluare și prelucrare, în funcție de o serie de factori individuali (experiențe anterioare, vârstă, etc.).

b) *Rolul reprezentărilor în învățare*. Informațiile primite pe cale perceptivă nu dispar fără urmă, ele se păstrează și pot fi reactualizate și în absența obiectelor care le-au dat naștere. Acest tip de evocare se realizează prin procesul psihic al reprezentării. Reprezentarea este reflectarea sub formă de imagine intuitivă a unui obiect sau fenomen [5].

c) *Rolul gândirii în învățare*. Cunoașterea umană nu rămâne la nivelul reflectării senzoriale (prin senzații și percepții). Datorită gândirii, omul poate depăși informațiile oferite nemijlocit de simțuri, poate pătrunde în esența fenomenelor, poate prevedea desfășurarea lor viitoare. Gândirea ne permite să cunoaștem mijlocit ceea ce simțurile, nemijlocit, nu pot dezvălui: lucruri de care ne despart obstacole, lucruri care au existat altădată și de la care au rămas numai vestigii, fenomene ce se vor desfășura în

viitor, etc. [6].

d) *Limbajul — instrument de interiorizare și exteriorizare a cunoștințelor.* Limbajul este activitatea umană de comunicare prin intermediul limbii [7].

e) *Procesele mnemice și funcționarea lor.* Memoria dă posibilitatea întipăririi și reutilizării întregii experiențe (trecute și prezente) a personalității, ea adaugă o nouă dimensiune vieții psihice – reflectarea trecutului, prin aceasta, contribuie la asigurarea continuității și stabilității ei.

f) *Imaginația și rolul ei în învățare.* Uneori obiectele și fenomenele despre care se discută la lecție nu pot fi cunoscute direct și nici nu există pentru ele materiale didactice intuitive. Pentru înțelegerea unor asemenea fenomene este necesară reconstrucția mentală a realităților despre care este vorba, înțelegerea operelor beletristice este condiționată, de asemenea, de capacitatea de construire mentală a tabloului detaliat: a realităților prezentate în aceste lucrări.

Putem spune că nerespectarea anumitor norme și reguli de realizare a învățării duce la apariția diverselor distorsiuni. Implicarea factorilor perturbatori pot stagna dezvoltarea proceselor psihice enumerate anterior, fapt ce devine un obstacol în realizarea învățării. Exteriorizarea cunoștințelor nu va avea loc dacă limbajului unui elev nu va atinge nivelul mediu de dezvoltare, astfel nu va fi prezent nici procesul de comunicare.

2. *Aspectul motivațional al învățării* deține un rol decisiv în activitatea de învățare, acesta este reprezentat de:

a) *Motivația învățării școlare.* Motivația este o dimensiune a personalității, o variabilă internă cu rol de suport în conduita umană. De fapt, la baza conduitei se află un ansamblu de factori somatici și fiziologici, intelectuali și afectivi, individuali și sociali care interacționează între ei, furnizând energia necesară funcționării și menținerii în stare activă a diferitelor procese și capacități psihice și fizice ale persoanei. Rezultatele activității de învățare depind în mare măsură de existența unor motive suficiente de numeroase și puternice, care să susțină activitatea elevilor. Unele dintre ele sunt *motivele profesionale*, majoritatea motivelor învățării sunt centrate pe viitoarea profesiune [8].

O altă categorie de motive sunt *motivele cognitive*, motivația cognitivă constă în trebuința de a ști, de a afla, de a înțelege, de a poseda informații, de a fi curios pentru nou, pentru neobișnuit, de a descoperi și învăța, de a explora, etc. Intensitatea incertitudinii scade pe măsură ce se dobândesc, informații despre obiectul curiozității, la niveluri mai înalte, când este saturată motivațional și intelectual, adică atunci când este întemeiată pe impulsuri superioare, curiozitatea, ca principal motiv cognitiv.

Un rol important în activitatea de învățare îl au și *motivele relaționale* ce se exprimă în trebuință de interacțiune a persoanei cu ceilalți (părinți, profesori, colegi etc.). Relațiile cu aceste sunt motivate de stările afective simpatetice sau nu, de atitudinile care se manifestă de către elev față de ceilalți, dar și de cei din anturajul lui față de el.

*Motivele social-morale* a activității de învățare se exprimă, mai întâi, în atitudinea generală față de bine. Cei mai mulți elevi învață pentru a fi utili unui domeniu preferat. Activitatea de învățare este considerată ca o datorie socială și morală. Motivele social-morale cuprind dorința de a fi apreciat și evidențiat, aceasta constituind pentru el un puternic stimulent în realizarea sarcinilor școlare [9].

În cadrul activității de învățare își pun amprenta și *motivele individuale*. Acestea se referă la acele mobiluri motivaționale care sunt legate mai mult de propria persoană: elevul învață pentru a ajunge „cineva”, pentru a fi recunoscut ca personalitate valorică, pentru a ocupa un anumit loc în ierarhia profesională.

*Motivele imateriale* joacă și ele un rol important în activitatea de învățare, deoarece unii elevi acordă mare importanță unui grup de motive cum sunt, de exemplu premiile, când nu se exagerează acest lucru nu este negativ, dar când se învață numai din dorință de a primi note mari sau diferite premii se poate ajunge la eșec școlar prin epuizarea irațională a resurselor energetice ale organismului.

Fiecare persoană are anumite motive pentru care se angajează în activitatea de învățare. Lipsa acestor motive ar reprezenta factori perturbatori ce ar împiedica realizarea acestui proces complex. Drept factori perturbatori ar fi: lipsa de interes profesional; lipsa motivației intrinseci; dezinteres de a avea relații cu profesorii, colegii, părinții; lipsa dorinței de a fi apreciat în societate, de a fi util societății; lipsa curiozității și tendinței de a descoperi, afla ceva nou. Dacă acestea vor lipsi din arealul de interes al copilului pot apărea diverse fenomene distructive, cum ar fi: nedorința de a frecventa școala, de a realiza sarcinile școlare, scăderea randamentului intelectual și apariția insuccesului școlar.

b) Alături de motivație *procesele afective* contribuie și ele la energizarea conduitei elevului în

activitatea de învățare. Afectivitatea se exprimă într-o gamă întreagă de trăiri afective (dispoziții, afecte, emoții, sentimente, pasiuni) [10]. În cadrul procesului instructiv-educativ poate apărea o serie de distorsiuni sau dereglări afective, generate de cele mai multe ori, chiar de activitatea școlară. Cele mai importante ar fi următoarele:

1) Tensiunea afectivă se instalează ca stare de încordare emoțională ce rezultă din confruntarea elevului cu un eveniment sau situație școlară mai deosebite (examen, note, corigente, concursuri, situații de așteptare, etc.).

2) *Stările frustrante* sunt datorate fie unei autoaprecieri hipertrofiate din partea elevilor (îndeosebi la cei mai mici care nu au o capacitate de autoapreciere suficient de consolidată), fie unor dorințe și așteptări rezonabile ale elevilor, dar neonorate de profesor (inechități, lecții neinteresante etc.).

3) *Teama de școală* manifestată prin absențe și orientare spre alte activități care oferă satisfacții elevilor. Teama de școală se înlătură prin încredere, încurajare, înțelegerea din partea pedagogului. Pe lângă, cele arătate se mai întâlnesc și alte dereglări afective care nu sunt generate de școală, dar pe care aceasta le poate consolida, accentua sau înlătura treptat; printre ele amintim: *instabilitatea afectivă* (se întâlnește ca caracteristică de vârstă atât la școlarii mici cât și la preadolescenți); *anxietatea* (ea stare de neliniște, de teamă, fără ca elevul să poată identifica cauza); *timiditatea* ca o conduită pasivă de închidere în sine, soldată cu dificultăți de adaptare [11].

Factorii externi sunt: pregătirea profesională și organizarea activității de învățare.

După cum am menționat anterior pregătirea profesională temeinică a cadrului didactic constituie un factor stimulator și hotărâtor pentru activitatea de învățare a elevilor.

*Organizarea activității de învățare* constă în:

a) *Reglarea efortului impus elevilor*. Stabilirea volumului de cunoștințe care trebuie predat și a volumului temelor date pentru acasă trebuie să se facă pe baza cunoașterii efortului intelectual de care sunt capabili elevii de diferite vârste. Numai astfel se poate evita supraîncărcarea elevilor și apariția surmenajului. Reducerea efortului intelectual se poate realiza prin corecta alegere a materialului de predat la lecții, în funcție de importanța diferitelor date, prin asigurarea calității predării, prin asigurarea participării elevilor la lecții și prin formarea stilului de muncă intelectuală, care să permită folosirea la maximum a timpului la lecție și la pregătirea temelor.

b) *Alternarea disciplinelor și a activității*, este necesar să se alterneze învățare disciplinele sau temele „mai ușare” cu cele „mai grele”, dar mai ales disciplinelor sau lecțiile cu un caracter intuitiv cu disciplinei cu un grad mai ridicat de abstractizare.

c) *Respectarea pauzelor în timpul activității de învățare*, orice organism care desfășoară o activitate are nevoie de odihnă pentru a-și reface capacitatea de lucru [12].

d) *Odihna activă*. Oboseala apărută ca urmare a unei activități intelectuale intense poate fi îndepărtată sau atenuată pe baza mecanismului odihnei active, fie prin intercalarea unei activități fizice, fie a unei activități intelectuale, diferită de activitatea de bază.

e) *Alcătuirea orarului*. Există o anumită variație a capacității de muncă pe parcursul unei zile cea mai mare productivitate a învățării se înregistrează dimineața, între orele 9<sup>00</sup>-11<sup>00</sup>, cea mai scăzută este între 13<sup>00</sup>-15<sup>00</sup>. Obiectele mai dificile (matematica, fizica, chimia) trebuie distribuite în orele de maxim randament. În ultimele ore, când începe să apară oboseala se vor desfășura activități mai ușoare din punct de vedere al efortului intelectual. În mod similar se pune și problema alcătuirii orarului săptămânal.

Lipsa organizării activității de învățare și nepregătirea necorespunzătoare a profesorului poate determina apariția nemotivării elevilor, apariția surmenajului, scăderea randamentului de muncă, abandonul școlar, nepregătirea sistematică și neîndeplinirea sarcinilor propuse de cadrele didactice, toate acestea perturbă procesul de învățare care în final se poate solda cu eșec școlar.

Pentru ca procesul de învățare să se desfășoare eficient și fără intervenția diferitor factori este necesar ca activitatea de învățare să fie organizată conform unor cerințe ce pot preveni evitarea diferitor bariere.

A învăța eficient înseamnă a îndeplini obiectivele stabilite folosind optim resursele disponibile. Învățarea eficientă și durabilă se realizează atunci când cel care învață dispune de abilități și deprinderi specifice și știe cum să le utilizeze în procesul învățării. Realizarea învățării presupune un consum de resurse [13].

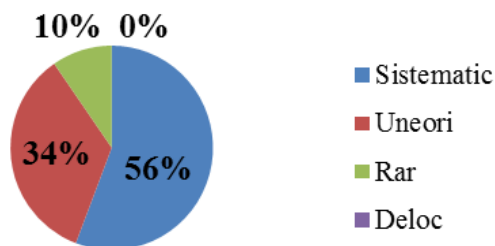

**Figura 1. Ritmul în care învață elevii.**

Demersul experimental a fost conceput și desfășurat în conformitate cu viziunile și concepțiile teoretice și metodologic reflectate anterior și s-a desfășurat în cadrul Liceului Teoretic „Ion Creangă”. Ancheta adresată elevilor a avut drept scop final identificarea factorilor perturbatori ce distorsionează activitatea de învățare. În cadrul experimentului au participat 50 elevi (28 fete și 22 băieți), vârsta acestora fiind cuprinsă între 17 și 19 ani.

Inițial ne-am propus să determinăm cu ce încep elevii, atunci când își pregătesc studiul individual. Rezultatele obținute sunt reprezentate în figura 1.

Analizând diagrama de mai sus, evidențiem faptul că majoritatea elevilor învață sistematic – 56 %, totuși 34 % din elevii claselor gimnaziale învață uneori, la unele materii preferate. Cu părere de bine, toți elevii învață într-o anumită măsură, după propriul potențial intelectual.

Totodată am dorit să identificăm dacă elevii își realizează temele, chiar dacă au ore după-amiază, dar și măsura în care le realizează. Rezultatele, pe care le-am obținut, sunt reprezentate în figura 2.

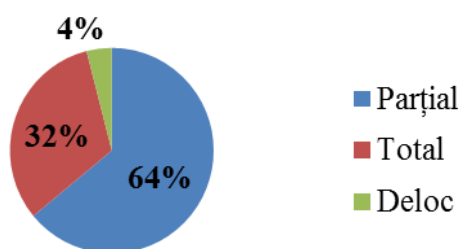

**Figura 2. Măsura în care își realizează elevii temele, atunci când au ore după-amiază.**

Din figura 3, putem constata că 64 % din elevii, atunci când au ore după – amiază, își realizează parțial temele pentru acasă, iar 32 % se axează serios și depun mai mult efort pentru a le realiza total, ceilalți elevi cu părere de rău nu realizează deloc temele – 4%, unii nu acordă timpul necesar pentru a efectua toate sarcinile propuse de cadrele didactice.

La următorul item din chestionar „Care sunt motivele, care te determină să înveți?”, răspunsurile elevilor le-am reprezentat în figura 3. În baza rezultatelor prezentate în figura 3, putem remarca că majoritatea elevilor au ca motiv de bază ce îi determină să învețe dorința de a realiza ceva în viitor - 64 %, însă 21% dintre elevii cercetați învață din dorința de a ști mai mult, 13% sunt motivați de dorința de a se afirma și doar 2% din cauză presiunii, fricii față de părinți.

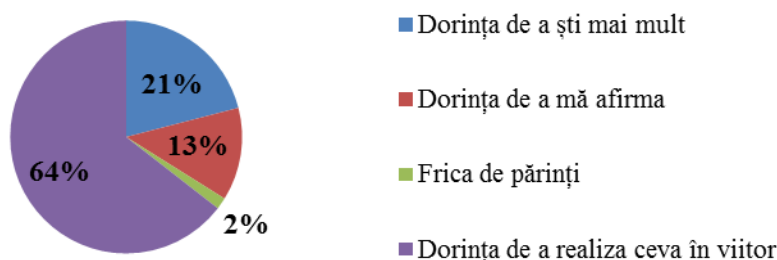

**Figura 3. Motivele care îi determină pe elevi să învețe.**

În continuare ne-am propus să depistăm ce anume îi împiedică uneori pe adolescenți să învețe.



Rezultatele obținute le-am reprezentat în figura 4.

Din diagrama de mai sus putem remarca că există o serie de bariere ce își pun amprenta într-un mod negativ în ceea ce vizează realizarea corespunzătoare a activității de învățare.

Elevii muncesc fizic foarte mult, dar sunt și preocupați cu diverse site-uri de socializare – 25%, restul elevilor acordă prea mult timp anturajului de prieteni – 23 %, dar procesului de învățare acordă foarte puțin timp; acești elevi uneori au parte de nereușită școlară. Mai sunt și alți factori care intervin și perturb activitatea de învățare și anume: 15 % - starea emoțională și 12% - dezgustul față de materia la care trebuie să învețe.

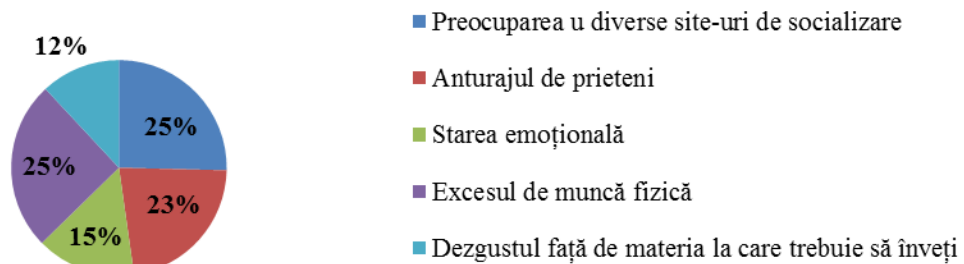

**Figura 4. Bariere ce intervin în activitatea de învățare.**

Cercetarea realizată cu privire la optimizarea activității de învățare și diminuarea factorilor perturbatori în treapta învățământului liceal a permis să deduce următoarele **concluzii**:

- ✚ Definirea și descrierea reperelor teoretice și a coordonatelor praxiologice ale factorilor perturbatori au asigurat fundamentarea condițiilor, strategiilor și principiilor de optimizare a acestuia.

- ✚ A fost demonstrate științific că activitatea de învățare școlară constituie un proces relațional mijlocit între profesor și elev, manifestându-se în relații de comunicare, socio-afective, de cunoaștere influențată; are un pronunțat caracter informativ – formativ.

- ✚ Rezultatele obținute în cercetare au demonstrate că optimizarea activității de învățare este funcțională, flexibilă și deschisă spre completare și perfecționare, în cazul dacă se valorifică toate componentele ei în ansamblu, sistematic și coerent.

Cercetarea realizată deschide perspective noi de investigare a coordonatelor, conținuturilor, tehnologiilor, desfășurării activităților de învățare privind dezvoltarea personalității armonioase a elevilor.

#### Referințe bibliografice:

1. Cristea S., *Dicționar de pedagogie*, Editura Litera Educațional, București, pag. 201, 2000.
2. Sălăvăstru D., *Psihologia educației*, Polirom, Iași, pag. 52, 2004.
3. Jinga I., Istrate I., *Manual de pedagogie*, ALL, București, pag. 158, 2008.
4. Cerghit I., ș. a., *Didactica*, EDP, București, pag. 89, 1993.
5. Vrabie D., *Psihologie școlară*, Evrica, Brăila, pag. 92, 2000.
6. Sălăvăstru D., *Psihologia educației*, Polirom, Iași, pag. 81, 2004.
7. Șchiopu U., Verza E., *Psihologia vârștelor. Cichurile vieții*, EDP, București, pag. 240, 1997.
8. Golu P., *Fundamentele psihologiei*, Editura Fundației România de Măine, București, pag. 152, 2000.
9. Neacșu I., *Motivație și învățare*, EDP, București, pag. 78, 1978.
10. Crețu T., *Psihologia vârștelor*, CERDIS, București, pag. 198, 2003.
11. Crețu T., Lungu N., *Psihologia dezvoltării copilului*, CERDIS, București, 2006.
12. Golu P., *Fundamentele psihologiei*, Editura Fundației România de Măine, București, pag. 234, 2000.
13. Dumitru I. Al., *Consiliere psihopedagogică. Baze teoretice și sugestii practice*, Polirom, Iași, pag. 176, 2008.

## OPTIMIZAREA COMUNICĂRII DINTRE CADRUL DIDACTIC, CLASA DE ELEVI ȘI ELEVUL CU AUTISM

**Silvia VRABIE**, lector universitar,  
Departamentul Istoria și Teoria Educației  
Universitatea de Stat "B. P. Hasdeu" din Cahul

**Abstract.** *The issue of educating children with autism has become a constant concern in recent years. The emergence of the concepts of integrated education and inclusive school has led to fundamental changes in the perception of the educational act, and the attempt to adapt the learning process to the special needs of this category of children is an extra effort for the teacher. But that is the only way, we can give these students the right to learn and have equal chances of success in life.*

Autismul este una dintre „enigmele” care de ceva timp au devenit fie marea provocare, fie marea necunoscută, dar, în același timp, și marea problemă a numeroși părinți cadre didactice sau chiar specialiști în domeniul serviciilor psihopedagogice și sociale adresate copiilor/elevilor cu cerințe speciale [1].

Se vorbește în ultima vreme de o explozie a autismului și în acest sens, autismul este o temă intens discutată și în țara noastră. El pare să fie prezent peste tot în jurul nostru, în ziare, la televizor, în campanii de informare.

Informațiile prezentate relevă că rata prezenței sale este în creștere rapidă și dacă ne gândim, fiecare dintre noi cunoaște deja cel puțin un copil având un astfel de diagnostic. Informațiile sunt utile, dar nu suficiente, iar cercetarea acestei patologii caută încă răspunsuri elementare. Sunt oferite multe informații pentru înțelegerea autismului însă cercetarea ce se impune cu privire la incluziunea școlară și socială a acestora nu a ajuns nici măcar la un nivel bazal.

De regulă, integrarea educațională a tuturor copiilor cu autism, înseamnă o performanță majoră de adaptare. Chiar și în cazul când școala ia în considerare o mare parte a necesităților copilului cu tulburări din spectrul autist (TSA), iar profesorii reflectă asupra particularităților de predare, nu vor lipsi anumite dificultăți.

Efortul de a lua în considerare nevoile copilului cu autism și a tuturor celorlalți copii dintr-o clasă sunt și vor fi întotdeauna legate de anumite provocări. Comportamentul schimbător și tendința către stres a unui astfel de copil duce la situații care nu sunt întotdeauna optime pentru rutina școlară. Pentru a ajunge la compromisuri educaționale în acest sens și pentru a menține calmul profesional în ceea ce privește efectele secundare ale comportamentelor copiilor cu autism, trebuie facilitată integrarea [2].

Copiii cu TSA au anumite probleme în cadrul instruirii școlare, indiferent de capacitățile lor intelectuale. Frica de necunoscut exprimată mai mult sau mai puțin și lipsa comportamentului de curiozitate care vine la pachet cu această frică, fac ca accesul spontan la conținuturile lecției și metodică predării să fie mai dificile.

Problemele în domeniul social au efectul de limitare a interacțiunii cu colegii și colegele, la fel ca și folosirea acestei interacțiuni în procesul de învățare. Fluxurile diverse din prelucrarea percepției fac ca copiii cu autism să fie predispuși la iritații.

Cadrele didactice care au în clasă, elevi cu tulburări din spectrul autist (TSA), atunci când tind să adapteze mediul școlar și conținuturile lecției, ar trebui să țină cont de particularitățile prezentate în figura 1.

Copiii cu autism sunt foarte diferiți nu doar în personalitatea, talentele și deficiențele lor, ci și în modul de a învăța. Astfel, un anumit principiu metodic-didactic poate duce la succese în învățare pentru un copil, iar în cazul unui alt copil, va avea un efect limitat. Unii copii cu TSA pot fi instruiți după aceleași principii ca și colegii lor, iar alții au nevoie de adaptări individuale. Nu există procedee metodic-didactice de predare copiilor cu TSA valabile pentru orice caz și în orice context. Dar putem propune câteva momente comune de care ar trebui să ne conducem:

- ✚ Utilizarea unui program de predare-învățare foarte structurat.
- ✚ Sarcinile de lucru trebuie să fie preponderent individualizate decât de grup; acestea trebuie să fie ușor de înțeles, iar timpul de rezolvare nu trebuie lungit foarte mult.
- ✚ Combinarea activităților de scriere, rezolvare cu cele fizice. Evitarea pedepselor sau criticilor; adoptarea unei atitudini pozitive, de respect în raport cu copilul.
- ✚ Evitarea ”creionului roșu”, a sublinierii rezultatelor incorecte ale copilului.
- ✚ Întărirea răspunsurilor corecte.

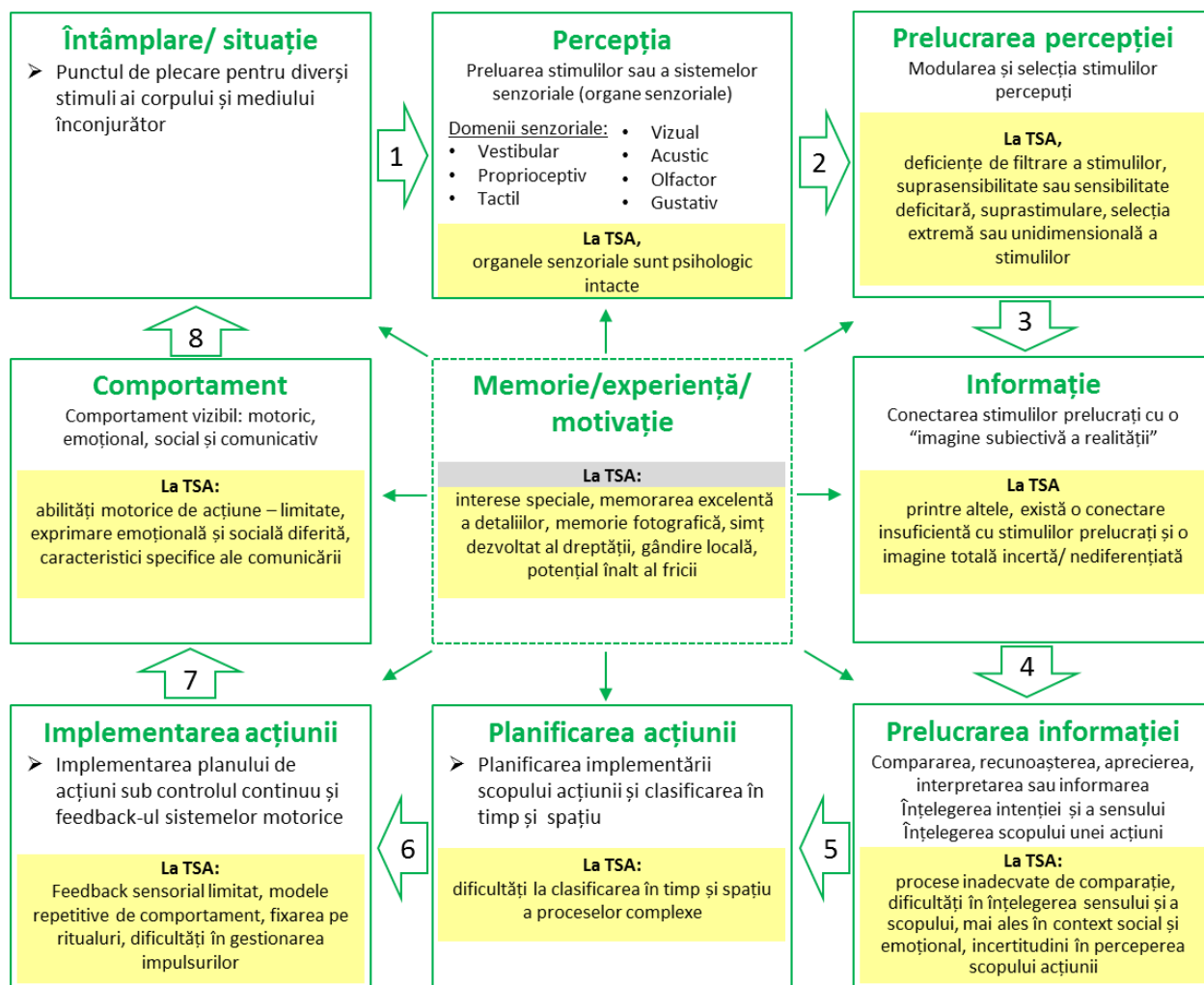

**Figura 1. Particularități de adaptare a mediului școlar și conținuturile lecției în cazul elevilor cu tulburări din spectrul autist (TSA)**

În fiecare caz aparte, cadrul didactic trebuie să observe reacțiile copilului la oferta educațională și să se orienteze după următoarele întrebări [3]:

- *Ce materiale sunt preferate? Care materiale nu se potrivesc deoarece copilul refuză să le accepte?*
- *Sunt adecvate situației educaționale ale copilului procedeele, metodele folosite (de exemplu, dacă este terminat cursul de alfabetizare)?*
- *Care sunt stereotipiile, temele și preferințele ce se potrivesc în crearea unui acces individual la învățare?*
- *Care sunt abilitățile și capacitățile deosebite ale copilului? Cum pot fi folosite proiectele de predare, în formă modificată după caz, astfel încât copilul să fie motivat să participe la lecție?*

Copiii cu autism trebuie ajutați să se integreze în clasă, să le facă plăcere să vină la școală. În acest scop cadrul didactic trebuie să adopte anumite strategii care să ajute în comunicarea cu elevul cu autism, să îi ofere o experiență pozitivă în cadrul școlii. Strategiile care sunt potrivite și trebuie utilizate de cadrele didactice sunt:

- ✓ Folosirea unor inscripții vizibile, pentru a ușura citirea;
- ✓ Reducerea zgomotului din încăperea și a stimulenților vizuali externi;
- ✓ Utilizarea unor dispozitive și materiale ajutătoare - hărți și planșe în relief, înregistrări audio, computere speciale, proiectoare, aparatură optică și multe altele care le pot ușura înțelegerea explicațiilor;
- ✓ Citirea cu voce tare a sarcinilor și instrucțiunilor – e mai ușor să înțeleagă mesajul verbal, decât pe cel scris;
- ✓ Folosirea laudelor verbale și a atingerilor pentru stimulare, încurajare;

✓ Orice acțiune trebuie însoțită de explicații verbale: cadrul didactic trebuie să verbalizeze orice face în clasă, astfel elevul cu autism având posibilitatea de a înțelege ce se întâmplă;

✓ Explicațiile trebuie să fie însoțite de demonstrații, de imagini, obiecte, să fie repetate pentru a ne asigura ca elevii le-au înțeles;

✓ Cuvintele cheie trebuie scrise pe tablă și trebuie repetate pentru a asigura înțelegerea acestora de către toți copiii;

✓ Copilului cu autism trebuie să i se adreseze periodic întrebări pentru a verifica dacă a înțeles. Este esențial ca aceste întrebări să nu i se adreseze doar lui, ci și altor copii din clasă ca acesta să nu se simtă vizat de profesor;

✓ Munca pe echipe sau grupe (3 membri, nu mai mult) sau în perechi trebuie să nu lipsească, copilul având posibilitatea de a colabora cu ceilalți din clasă, să se simtă parte a clasei, să fie ajutat dacă este nevoie, să lucreze cu un copil fără dezabilitate;

✓ Elevii clasei trebuie sensibilizați față de orice dezabilitate ar fi vorba, trebuie să înțeleagă că un copil cu autism este un copil ca și ei, că se bucură de aceleași lucruri și că suferă ca și ei.

Atitudinea pozitivă a profesorului cât și a celorlalți elevi este esențială. Clasa trebuie amenajată astfel încât să încurajeze comunicarea. Este bine ca băncile să fie dispuse în formă de semicerc. Copilul trebuie încurajat să fie independent, să participe la lecție și la tot ceea ce se petrece în jurul său. El trebuie lăudat de fiecare dată când rezolvă bine o sarcină de lucru, de fiecare dată când se implică în activitățile clasei.

De asemenea, în procesul de integrare școlară a unui copil cu tulburări din spectrul autist, cadrele didactice ar trebui să cunoască următoarele strategii [3]:

➤ *Managementul clasei*: pregătirea locului în clasă, alegerea colegului de bancă, orarul, stabilirea responsabilităților copilului autist sunt câteva puncte pe care cadrul didactic trebuie să le aibă în vedere pentru a răspunde nevoilor copilului autist;

➤ *Adaptarea metodelor și curriculei la nevoile și abilitățile copilului cu autism* (acesta are nevoie de mai mult suport vizual; sarcini simple și precise, recompensă după fiecare sarcină realizată, pauze dese);

➤ *Abordarea în echipă* (părinți, profesorii clasei, psiholog);

➤ *Recompensarea copilului*: cadrul didactic trebuie să recompenseze orice inițiativă a copilului de a se juca, vorbi sau a se așeza lângă ceilalți colegi;

➤ *Atenta supraveghere în pauze*, organizarea de activități recreative care îi plac și care nu îl tulbură;

➤ *Adaptarea metodelor de lucru folosite în sistemul de educație clasic la copilul cu autism care are nevoie*, cel puțin în perioada de adaptare, de un însoțitor care să stea permanent și să îl sprijine să facă față cerințelor profesorului și mediului în general.

➤ *Stimularea imaginației prin joc de rol*, copilul fiind învățat inițial să execute mecanic o activitate, care va fi descompusă în mai multe acțiuni ce vor fi însușite treptat de către copil, iar pe măsură ce acesta se obișnuiește cu sarcina, cadrul va fi schimbat (vor fi folosite situații diverse, activitatea rămânând aceeași).

➤ *Introducerea copilului într-un grup de copii fără probleme de socializare*, deoarece învățarea regulilor sociale și a situațiilor în care acestea se aplică este foarte importantă pentru integrarea copilului.

➤ *Utilizarea suportului vizual în activități (imagini, pictograme)*: acesta atrage și menține atenția, reduce anxietatea, concretizează conceptele.

Conștientizăm că urma aplicării strategiilor redate mai sus, cadrele didactice, cât și cadrul didactic de sprijin se vor confrunta cu diferite dificultăți/ bariere, care reies fie din specificul tulburării copiilor cu autism, fie din organizarea procesului de învățământ.

Pentru aceasta propunem o serie de măsuri ce pot fi utilizate de cadrele didactice/cadrele didactice de sprijin (unele dintre măsuri le pot utiliza și colegii de clasă, în procesul de socializare cu copilul autist) atât în cadrul lecției cât și în pauze (prezentate în tabelul 1).

Pornind de la premiza că fiecare copil are particularități, interese, abilități și anumite necesități de învățare, sistemele educaționale și programele curriculare trebuie proiectate și aplicate în așa fel încât să respecte marea diversitate a acestor cerințe speciale de educație. În consecință, remarcăm necesitatea flexibilizării conținuturilor de învățare și crearea unui cadru teoretic și practic de individualizare a traseelor educaționale pentru elevii cu autism.

Concluzionăm că, în procesul de școlarizare activitățile instructiv-educative trebuie să se

desfășoare în conformitate cu un program bine structurat, în funcție de comportamentele emergente ale copilului cu autism.

Pe lângă activitatea de predare-învățare, copilul trebuie să beneficieze și de activități de formare a autonomiei personale, de cunoaștere a mediului înconjurător, activități de socializare, activități vocaționale și de orientare profesională, logopedie, kinetoterapie, ludoterapie, ergoterapie.

Din cauza că acești copii au dificultăți de învățare trebuie să folosim metodele cele mai bune pentru a ne îndeplini obiectivele propuse pentru fiecare etapă.

Este indicat de utilizat modelul echipei multidisciplinare, deoarece determină membrii echipei să lucreze împreună, pe baza unor relații interdependente, pe fondul unei comunicări benefice, eficiente.

În procesul de optimizare a comunicării dintre cadrul didactic, clasa de elevi și elevul cu autism, fiecare dintre aceștia vor obține anumite beneficii:

➤ *Beneficiile pentru copiii cu autism:*

- dezvoltarea comportamentelor sociale adecvate, integrare, adaptare la grup, creșterea încrederii în sine;

- simt că sunt acceptați într-un mediu, grup care îi integrează necondiționat;
- facilitarea integrării în societate;
- dezvoltarea relațiilor de prietenie cu ceilalți copii fără dezabilități;
- oportunități de a-și practica abilitățile.

➤ *Beneficii pentru colegii de clasă:*

- copiii cu autism ajută procesul de înțelegere și conștientizare al diferențelor și asemănarilor dintre oameni;

- învață cum să interacționeze cu copiii cu autism și ce fel de așteptări să aibă de la aceștia;
- previne formarea stereotipiilor negative în legătură cu persoanele cu dezabilități ;
- creșterea toleranței la diversitate;
- prevenirea discriminării.

➤ *Beneficii pentru cadrele didactice:*

- Flexibilizarea stilului de predare și adaptarea acestuia la nevoile specifice ale copiilor;
- Strategiile folosite în predarea pentru copiii cu autism pot fi folosite și cu alți copii;
- Înțelegerea diferențelor dintre elevi ca resursă pentru procesul de învățare, nu ca o problemă ce trebuie depășită.

➤ *Beneficii pentru sistemul de învățământ:*

- Restructurarea culturii, politicilor și practicilor din școli să răspundă diversității elevilor;
- Creșterea participării tuturor elevilor la educație și reducerea numărului celor excluși din cultura, curriculum și valorile comunității promovate prin școala de masă;
- Valorizarea egală a tuturor elevilor și a personalului;
- Reducerea barierelor în învățare și participare pentru toți elevii;
- Facilitarea procesului de incluziune.

**Tabelul 1.**

**Măsurile, care pot fi utilizate de cadrele didactice/cadrele didactice de sprijin.**

Dificultate	Cum intervenim?
Lipsa contactului vizual	Ochii la mine! Uită-te la mine!
Nu înțelege regulile sociale	Învățați regulile sociale în mod repetat Învățați regulile sociale în pași mici Afișați regulile pe perete
Izolare	Creați oportunități distractive pentru grup Încurajați joaca cu ceilalți Alegeți un copil cu care să se joace Învățați-i cum să înceapă, să susțină, să sfârșească un joc
Lipsa empatiei	Explicați înțelesul emoțiilor Ajutați-l să întrebe cum se simt alții

Deranjează activitatea	Așezați-l lângă dumneavoastră Folosiți un semnal cu care să-i reamintiți să stea în liniște (de ex. degetul pe gură)
Îi ia mult timp să răspundă la întrebări	Oferiți-i timp suplimentar
Reacții negative la schimbările din mediu	Încercați să evitați schimbările pe cât posibil Evitați surprizele
Dificultăți în folosirea adecvată a timpului	Programați activități structurate și pentru jocul liber
Crize de furie	Oferiți loc de liniștire, calmare
Stereotipii care au ca scop autostimularea sau detensionarea	Folosirea lor pentru a învăța deprinderi noi Limitarea spațiului, timpului, persoanelor Implicarea într-o altă activitate
Nu înțelege metaforele	Oferiți explicații, vorbiți clar, fără subînțelesuri Nu folosiți umorul, ironia!
Probleme cu urmarea instrucțiunilor	Folosiți instrucțiuni simple Vorbiți rar Repețați instrucțiunea de mai multe ori Folosiți imagini pentru a prezenta instrucțiunea

Desigur, că încercarea de adaptare a procesului de învățare la nevoile speciale ale acestei categorii de copii reprezintă pentru profesor un efort în plus. Dar numai astfel putem oferi acestor elevi dreptul de a învăța și de a avea șanse egale de reușită în viață.

#### Referințe bibliografice:

1. Peeters T., Autismul. Teorie și Intervenție Educațională., Polirom, Iași, pag. 11, 2009.
2. Rusnac V., Ghid. Incluziunea educațională a copiilor cu TSA., Chișinău, pag. 59, 2017.
3. Rusnac V., Ghid. Incluziunea educațională a copiilor cu TSA., Chișinău, pag. 61, 2017.

### LECȚIA DE EDUCAȚIE MUZICALĂ ÎN CLASELE PRIMARE

**Marina CALIGA**, drd.,  
Universitatea de Stat „Alec Russo” din Bălți

**Abstract.** *One of the tasks of the modern theory of music education is to develop the main problems associated with identifying patterns of music lesson. Musical education - as the direction of didactics exists in the conditions of procedural being, based and flowing in time through various types of musical activities in a music lesson. Therefore, the process of lesson implementing, that is integrated by types of musical activities is one of the important problems. This article reveals the particularity of the functioning process, develops the idea of it as a set of constituent types of musical activities, the joint action which gives increase the dynamic deployment of each specific act of music performance.*

„Integralitatea ca proces – înseamnă unire, legătură, întărirea elementelor materiei în ceva integrat” [1]. Proces (< lat. Processus – curs, mișcare înainte); din punctul de vedere filozofic – termenul se cercetează ca o formă concretă, care mișcă obiecte materiale; modificarea dinamică al sistemului integrat în timp și spațiu; procesul – este o succesiune de sisteme de dezvoltare și de schimbare al activității omului, care dă rezultate neprevizibile [2]. Acest termen începând cu perioada antică se practica, explicând viziuni asupra lumii: caracterele static și dinamic al lucrurilor. Pentru Platon – procesul însemna liniștea totală [3]. Aristotel integra arta muzicii cu mișcarea, clasificând acest proces

sistemic în patru direcții: elementele calitative, cantitative, apariția și dispariția [4].

Proces, după G. Hegel, „sistemul de stări de la abstract la concret” [5]. Pentru a rezolva acest tip de problemă este nevoie de a pătrunde în partea cea interioară al procesului și de stabilit structura care va face ca acest mecanism să funcționeze. În acest sens prin procesualitate vom studia latura interioară al structurii, prin care vom stabili funcționarea fenomenului procesual și dinamic. De exemplu, N. Serov [6] și E. Iudin [7] cercetează procesul pe vertical, după mișcarea temporală a componentelor structurii. Cercetând procesul de interpretare ca o structură, observăm la S. Lazarev componentele bilaterale ale structurii: „orice proces poate fi stabil sau instabil” [8]. Din aceste considerente vom ramifica pe factorii componentele care integrează procesul:

- factorul interior al procesului;
- factorul bilateral – stabil și instabil, care face ca procesul să fie integru;
- factorul spontan, cu rezultat ne previzibil.

Înseamnă că, toate elementele care se integrează într-un sistem, formează un proces. Astfel, procesele de integrare pot funcționa într-un sistem deja stabilit, dar pot forma și un sistem nou, în care elementele nu sânt integrate. Deducem, că miezul conceptului de integralitate este procesul, care integrează, rânduiește toate elementele într-un sistem. Abordând aceste noțiuni pentru cercetarea noastră, am căutat relația dintre conceptele integralitate și sistem, din perspectiva procesului educațional.

*Proces* ca fenomen – este multiaspectual, dar și incoerent prin *dinamica* sa de dezvoltare. Cunoașterea fenomenelor de procesualitate și integrarea acestora în cunoașterea dinamică a lumii a fost cercetată de către A. Arliceva [9]. *Proces, procesualitate, dinamica, integralitate* sânt câteva termeni caracteristici secolului al XIX-lea. Pentru cercetarea noastră prezintă interes ideile savanților J. Delez [10], A. Bergson [11], P. Gaidenko [12], I. Duhan [13] și alții. Toate schimbările acestea au influențat la formarea/dezvoltarea sferelor din domeniul artistic, făcând un drept exemplu în înțelegerea lumii înconjurătoare printr-o dinamică de schimbare. Una din laturile al procesului se consideră dezvoltarea acestui concept în timp, adică problema temporalității în artă este una de bază, care tratează imagine artistică ca un *proces dinamic*. Dintr-un punct de vedere, *procesualitatea* este o forma a temporalității, care caracterizează procesul ca o integralitate cu schimbări legate între ele; din alt punct, *procesualitatea* se atribuie nu numai la timp, dar și la spațiu, deoarece procesul este aceea ce are loc în lumea materială.

Cercetarea acestei terminologii în domeniu artei muzicale este un fenomen profund „închis” nu numai pentru ochiul cercetătorului, dar și pentru profesorul, care prin metoda de autocercetare încearcă să pătrundă în interiorul său prin procesul de interpretare a creației muzicale. Din punctul de vedere al concentrării psihicului în timpul procesului de interpretare, cunoașterea are un dublu scop: observarea acestui proces din exterior, unde se fixează numai momentele vizibile; partea cea interioară rămâne nepătrunsă pentru cercetarea directă. Apare întrebarea: dacă există fenomenul nevizibil, în ce mod să-l cercetăm? Reieșind din aceea că, există diferență dintre **proces** ca *fenomen*, care se află în permanentă schimbare dinamică, și, **proces** ca *rezultat*, constatăm că nu s-a abordat o metodologie fixă de cercetare a acestui *proces dinamic*.

Dar, primii pași în studierea acestei probleme îi observăm la mijlocul secolului al XIX-lea la marii interpreți ai muzicii instrumentale. F. Lizst, care spunea că, fiecare muzician trebuie să fie cointerestat nu numai în interpretare (parte cea tehnică), dar și să pătrundă în tainele acestei interpretări [14]. Apare interesul deosebit pentru o cunoaștere al creației prin pătrundere în tainele al acestui act din punct de vedere al dialecticii duale: integrarea în interpretare proceselor de *raționalitate* și *emotivitate*, de către R. Wagner [15]; iar în cercetările lui M. Kagan, arta este cercetată ca un sistem integru, care cuprinde natura și omul prin procesele dinamice [16]. Spre exemplu E. Nazaikinsky cercetează procesul prin *factorii caracteristici* [17]:

- *procesul* de interpretare este într-o permanentă schimbare în timp și în spațiu;
- *procesul* nu este static, ci se mișcă dinamic;
- *proces* are o proprietate de irepetabilitate;
- *proces* are un caracter închis, etc.

Autorii menționați cercetează această problemă multilateral, dar o primă încercare în descriere metodologică *structurală* a actului de interpretare muzicală ca unui proces dinamic se consideră: A. Malinkovskaia [18], E. Bodina [19], N. Vengherenko [20], R. Leonidov [21], V. Iakovlev [22] și alții. După cum am menționat mai sus, *structura* este - un model de cunoaștere al obiectului. În cadrul cercetării noastre structura – este partea componentă al sistemului, „în afara sistemului structura nu poate exista” [23]. Din aceste considerente, observăm din cercetările savanților că, *structura* reflectă aspectele

invariate ale sistemului, dar cunoaștem și aceea, că unul și același sistem poate fi prezentat cu diferite structuri. Ca un sistem dinamic, acesta este multistruktural, adică se evidențiază printr-o structură „polifonică”.

Concluzionând activitatea teoretico-practică în domeniul muzicii instrumentale observăm că, cunoaștere științifică a procesualității de la început pune accentul pe studiu formelor muzicale. Muzicologul L. Mazel, forma muzicală o cercetează de pe două poziții: static și dinamic [24]. Din punct de vedere static, este vorba despre tratarea creației muzicale ca unei structuri schematice; iar dinamic, în centru cercetării stă problema muzicii ca mișcare, de aici și apare problematica mișcării dinamice. Unul din primii savanți, care cerceta „mișcare” pentru arta muzicală este E. Hanslick, autorul cărții „*O музыкально-прекрасном* (1854)”, prin această carte autorul cercetează aspectul de procesualitate în arta muzicală. Pentru cercetarea noastră ne opinează câteva aspecte semnate de acest muzicolog:

- *categoria de mișcare* – este factorul cel mai important pentru studierea muzicii ca fenomen [25];
- *arta muzicală ca fenomen estetic* – într-o formă procesual-dinamică, poziția despre „dinamismul muzical”;
- *tratarea procesuală a formei muzicale* (încercând primele cercetări), etc. [25].

În anul 1930, pianistul german C. Martienssen în cartea „Индивидуальная фортепианная техника” susține: „numai mașinele pot repeta procesul prin datele matematice concrete, dar muzicianul, de fiecare dată repetă prin interpretare una și aceeași creație, diferit” [26]. În acest sens procesualitatea-dinamică de interpretare a creației muzicale începe să fie tratată din diferite puncte de vedere. Spre exemplu, G. Panchevici, prin proces caută proprietățile dinamice al artei [27]. G. Prazdnikov, analizează activitatea artistico-creativă ca proces художественно-творческую деятельность [28]. Aspectul dinamic al activității de interpretare artistică este cercetat și de L. Bockarev [29].

O etapă importantă în dezvoltarea viziunilor procesuale în arta muzicală este legată de numele E. Kurth. Muzicologul elvețian a prelungit ideile concepute de către E. Hanslick și a început să trateze arta muzicală prin conceptele de „mișcare” și „dinamism” în lucrarea „*Основы линейного контрапункта*”. În această perioadă apar lăstare de gândire dialectică, conceptualizate prin mișcare și integralitate. E. Kurth descoperă un nou palier al problematicii procesuale interioare (bazându-se pe creațiile lui I.S.Bach) - mișcarea dinamică interioară al creației muzicale prin procesualitate [30]. Totodată, cercetările lui E. Kurth au contribuit la apariția viziunii noi în raport cu arta muzicală prin concepția de procesualitate la muzicologul B. Asafiev.

„Музыкальная форма как процесс” este un mare eveniment al sec. XX-lea în domeniul cercetărilor artei muzicale. Pentru prima dată prin termenul „proces” se intitulează cartea, cu tematica procesualității, este ca un fir roșu în conceptualizarea teoriilor muzicale. E. Kurth mărturisește cum B. Asafiev a ajuns la acest concept: „perceperea formei muzicale ca unui proces dinamic; ca unui proces intonațional în permanentă schimbare [30], iar muzicologul I. Kotlearovsky completează: „formând o dialectică integră despre creația interpretată prin teorie: *forma ca construcție și forma ca proces*” [31]. Învățăturile asafiene au contribuit la o schimbare radicală în teoriile formelor muzicale. Luând conceptul de integralitate dialectică ca principiu de bază pentru cercetarea procesualității muzicale a fundamentat o perspectivă în problematica procesualității muzicale, tot odată a conceptualizat un model triadic de „*compozitor – interpret – ascultător*”. Savantul susține: „creația muzicală trăiește numai în interpretare de către interpret, adică descoperirea ideilor creației prin intonarea pentru ascultători și de către ascultători...” [32]. Aici observăm că, toate elementele acestui sistem/concept triadic sunt într-o strânsă legătură, din aceste motive problemele de interpretare muzicală au intrat în structura logic-intonațională a cercetărilor lui B. Asafiev. Din punctul de vedere al formei muzicale, ca unui proces integrat, aflat într-o permanentă schimbare, se evidențiază linia al formei muzicale ca o procesualitate dinamică [32]. Autorul integrează procesualitatea dinamică cu termenul „*intonația*” prin cunoașterea naturii dinamice al mișcării. După savant, procesualitatea dinamică în arta muzicală este o mișcare intonațională și tot odată intonația poate exista numai în proces permanent de schimbare [32]. Cercetând problema procesului dinamic, procesualității, ajungând la *formă* ca proces ne punem întrebarea: ce este și cum arată forma muzicală? „Perceperea formei muzicale prin procesul de intonare, как динамического становления и как диалектического единства prin: *forma ca construcție și forma ca proces*”, susține I. Kotlearovsky [31]. Dacă intonația – este nucleul muzicii, atunci cum, în ce mod ea este integrată cu legile muzicii? Și aici o altă problemă: ce înseamnă forma intonațională și dramaturgia ca formă? Pe parcursul cercetării întrebări apar multe, dar răspunsuri pot fi date numai integrat – de pe pozițiile legilor muzicii: arta muzicală este un fenomen integrat.



*Forma* muzicală ca un termen fundamental include în sine un complex de cunoștințe: despre intonația în muzică; despre moduri și armonie; ritmul, melodie și factură; polifonie, compoziție și dramaturgie muzicală; despre limbajul muzical, genuri, stiluri, cultură muzicală etc. Punând în cercetare direcții existente observăm, cum datorită formei muzicale omul gândește despre lumea care îl înconjoară și cum această lume acționează asupra vieții lui, revenim iarăși la cercetările savantului I. Gagim, care susține: „Dacă muzica are un conținut, atunci el se datorează anume formei. Orice lucru, pentru a se manifesta, trebuie să capete formă. De aici, forma se echivalează cu existența, iar lipsa formei – cu lipsa existenței. Existența e act viu, e mișcare-transformare” [33]. Elaborând concepția de EM, I. Gagim (cu titlu de pionierat) examinează caracterul *dinamic* al elementelor muzicii, fapt care a contribuit la o sinteză a aspectelor psihologic, pedagogic și muzicologic ale demersului teoretic pentru EM [34]. Concluzionând ideile savantului cu privire la dinamica, „dinamism – este o formă vie” [33].

Cercetând problema dată, scoatem în evidență cercetările savantului V. Medușevsky cu privire la forma muzicală. Savantul descrie conceptul dual al formei muzicale: „Să cercetăm ambele emisfere ale creierului, observăm că sânt construite din două părți; la fel și forma muzicală, se construiește din *formă intonațională* și *formă analitică*” [35].

I. Gagim punând accent pe aceste forme, scoate în evidență aspectele [33]:

- *formă analitică* – aspect static-analitic, operează cu așa noțiuni ca: constructivitate, arhitectonică, schemă;

- *formă intonațională* – aspect procesual-dinamic (funcția semantică, perceptivă), operează cu așa noțiuni ca: proces, fluiditate, dramaturgie, intonaționalitate etc.

În urma aspectelor evidențiate de către I. Gagim pentru cercetarea noastră ne opieneză și clasificarea după două criterii [33]:

- *criteriul dinamic* – elementele dinamice și statice;

- *criteriul „interior-exterior”* – elementele exterioare și interioare.

**În concluzie:** Principiul procesual-dinamic coordonează IAMD din perspectiva dinamică: *procesualitatea*, integrează activitățile muzical-didactice într-un sistem dinamic, adică integralitatea lor poate fi atinsă numai în sistem și în proces; *dinamismul*, conform căruia fiecare element al IAMD integrează/corelează o activitate cu alta, obținând un rol în crearea/re-crearea formării/integrării în procesele educaționale emoțional-raționale și artistico-imaginative la elevi. Acest principiu în domeniul educației muzicale este integrat din două concepte: proces – „Музыкальная форма как процесс” conceptul B. Asafiev; și dinamism – potrivit concepției dinamice a elementelor limbajului muzical al lui I. Gagim „cele patru însușiri ale sunetului (durata, înălțimea, intensitatea, timbrul) integrează elementele limbajului muzical (ritmul, metrul, măsură, tempoul, formă/structură; melodia, armonia, modul, tonalitatea, registrul; dinamica acustică, coloristica sonoră)”. Profesorul completează „în sunarea vie a muzicii aceste elementele capătă caracter viu” [33], înseamnă că principiu *procesual-dinamic* va lucra integru numai prin IAMD în formă de proces-dinamic viu.

### Referințe bibliografice:

1. Ожегов С.И. Словарь русского языка. Москва: 1981.
2. Кемеров, В.Е. Процесс / Философская энциклопедия. - "Панпринт", 1998.  
<http://www.term.ru/dictionary/183/word/proces>
3. Реале, Дж., Антисери, Д. Западная философия от истоков до наших дней. Том I. Античность. СПб.: Петрополис, 1997. с. 146-150.
4. Шестаков В.П. От этоса к аффекту. История музыкальной эстетики от античности до XVIII века. - М.: Музыка, 1975. с. 351.
5. Цит. по: Огурцов, А.П. Изменение // Новая философская энциклопедия: в 4 т. / Ин-т философии РАН; предс. научно-ред. совета В.С. Степин. М.: Мысль, 2010. т. 2. С. 89.
6. Серов Н.К. Процессы и мера времени. Проблемы методологии структурно-диахронического исследования в современной науке. Л.: Наука, 1974. с. 191.
7. Юдин Э.Г. Методология науки. Системность. Деятельность. М.: Эдиториал УРСС, 1997. с. 246.
8. Лазарев С.С. Онтология точности и прогностичности // Вопросы философии, 2004 № 1. с. 113-127.
9. Арлычева А. Проблема познания процесса в философии и науке // Вопросы философии, 1999, № 3. с. 96.

10. Делёз Ж. Об искусстве и философии // Современная философия и современное искусство. Лекции. Нижний Новгород.: ИФ РАН, Приволжский филиал ГЦСИ, 2009. с. 230.
11. Бергсон А. Творческая эволюция. Материя и память. / пер. с фр. Мн.: Харвест, 1999. с.1408.
12. Гайденок П.П. Современная философия как философия процесса // Время. Длительность. Вечность. Проблема времени в европейской философии и науке. М.: Прогресс-традиция, 2006. с. 464.
13. Духан И.Н. Искусство длительности: философия Анри Бергсона и художественный эксперимент // Логос №3 (71). М.: Издательство Института Гайдара, 2009. с.185-202.
14. Лист Ф. Избранные статьи / Предисл. и общая ред. Я. Милыдтейна; Ред. текста, вступ. статья и примеч. С. Барского. М.: Музгиз, 1959. с. 464.
15. Ванслов В. В. Эстетика романтизма. МВ Искусство, 1966. с. 404.
16. Каган, М. С. Синергетика и культурология (1998) // М.С. Каган Избранные труды в VII томах. Том I. Проблемы методологии. Санкт-Петербург: ИД «Петрополис», 2006. с. 170.
17. Назайкинский Е. В. Понятия и термины в теории музыки // Методологические проблемы музыкознания. М.: Музыка, 1987.
18. Малинковская А.В. Вопросы исполнительского интонирования в работах Б.В. Асафьева // Музыкальное исполнительство. М.: Музыка, 1983. Вып. 11. с. 3-33.
19. Бодина Е. А. Творческая природа музыкального исполнительства: Автореф. дис. канд. искусствоведения. Киев, 1975. с. 29.
20. Венгеренко Н.А. Структура творческого процесса (диалектико-материалистическая концепция) // Структура и закономерности творческого процесса: Сб. науч. тр. / Отв. ред. Н.А. Венгеренко. МВ Изд-во МГПИ им. Ленина, 1983. с. 33-83.
21. Леонидов Р.Л. Системный анализ исполнительского процесса //Вопросы музыкального исполнительства и педагогики: Сб. трудов. Астрахань: АГК, 1992. с. 60-89.
22. Яковлев В.А. Системно-деятельный анализ процессов творчества в науке // Системный подход в современной науке. М.: Прогресс-Традиция, 2004. с. 353-360.
23. Аверьянов А.Н. Системное познание мира. Методологические проблемы. - М.: Политиздат, 1985. с. 263.
24. Мазель Л.А. Общий обзор теоретического музыкознания после Римана // Мазель Л.А., Рыжкин И.Я. Очерки по истории теоретического музыкознания. Л.: Музгиз, 1939. Вып. 2.
25. Ганслик Э. О музыкально-прекрасном // Музыкальная эстетика Германии XIX века [сб. переводов]: В 2-х т. / Сост. А.В. Михайлова, В.П. Шестакова. - МВ Музыка, 1982. Т. 2. с. 432.
26. Мартинсен К.А. Индивидуальная фортепианная техника на основе звуко-творческой воли. Пер.с нем. В.Л. Михелис. Москва: Музыка. 1966. с. 220.
27. Панкевич Г. И. Некоторые методологические проблемы исследования художественного процесса. Саратов: Изд. СГУ. 1985. с. 130.
28. Праздников Г. А. Художественно-творческая деятельность как вид человеческой активности: Дисс. канд. Философ. Наук. Ленинград. 1974. с. 199.
29. Бочкарев Л. Л. Психология музыкальной деятельности. Москва: Институт Психологии РАИ. 1997. 352 с.
30. Курт Э. Основы линейного контрапункта. Мелодическая полифония Баха / Пер. с нем. З. Эвальд; Под.ред Б. В. Асафьева. М.: Музгиз 1931. с. 304.
31. Котляровский И.А. Музыкально-теоретические системы европейского искусствознания (методы изучения и классификация). Киев: Музична Україна, 1983. с.158.
32. Асафьев Б.В. Музыкальная форма как процесс. Изд. 2. / Ред., вст. ст. и коммент. Е. Орловой. Л.: Музыка, 1971. Кн. 1 и 2. с. 376.
33. Gagim I. Dimensiunea psihologică a muzicii. Ed. Timpul. Iași. 2003. pag. 280.
34. Gagim I. Fundamentele psihopedagogice și muzicologice ale educației muzicale: Referat Științific al tezei de doctor habilitat în baza lucrărilor publicate în pedagogie. Chișinău, 2004.
35. Медушевский, Вячеслав Вячеславович - Интонационно-фабульная природа музыкальной формы: диссертация ... доктора искусствоведения: Москва, 1981, с. 381.

## APLICAREA METODELOR ACTIVE ÎN PROCESUL EDUCAȚIONAL ÎN CADRUL UNIVERSITĂȚII

**Irina VÎȘCU**, asistent universitar,  
Departamentul Inginerie și Științe Aplicate  
Universitatea de Stat „B. P. Hasdeu” din Cahul

**Abstract.** *General education reforms and impoverished vocational schools are caused by the needs of society. They are an integral part of social development, the most important factor of socio-economic progress.*

*Teachers have always had the most important tasks in training and educating specialists - future leaders of economic, social and cultural life and society's activities.*

*Today, we need a restructuring of the traditional education system, the introduction of a harmonious content system and learning technologies based on the achievements of psychology and didactics that embody the collective intelligence and experience of many generations of theorists, educators and practitioners.*

Reformele în învățământul general și școlile profesionale care câștigă impuls sunt cauzate de nevoile societății, ele sunt o parte integrantă a dezvoltării sociale, cel mai important factor al progresului socio-economic.

Profesorii au avut întotdeauna cele mai importante sarcini în formarea și educarea specialiștilor - viitorii lideri ai vieții economice, sociale și culturale.

Astăzi, avem nevoie de o restructurare a sistemului tradițional de învățământ, de introducerea unui sistem armonios de conținut și de tehnologii de învățare bazate pe realizările psihologiei și didacticii, care întruchipează inteligența colectivă și experiența multor generații de teoreticieni, educatori și practicieni.

Cadrele didactice ale instituțiilor de învățământ superior sunt obligați să rezolve următoarele sarcini: să îmbunătățească calitatea educației și formării profesionale; să asigure un nivel științific superior de predare a subiectului, să realizeze o stăpânire fermă a fundamentelor științei, să îmbunătățească educația morală, dezvoltarea estetică și fizică; să îmbunătățească programele și suporturile de curs, manualele și materialele didactice, metodele de formare și educație; eliminarea supraîncărcării studenților, complexitatea excesivă a materialelor educaționale; întări orientarea politică, practică a predării.

În rezolvarea acestor probleme, nu se poate face fără a se baza pe teoria pedagogică, pe noua sa cercetare originală, care este de natură fundamentală. Numai prin realizările moderne în domeniul științei pedagogice se pot realiza schimbări calitative în activitățile profesionale ale cadrelor didactice și, prin urmare, în transformările fundamentale ale practicii pedagogice.[1]

Conținutul educației este un sistem de cunoștințe, abilități, aptitudini, trăsături de personalitate, care sunt determinate de cerințele societății, iar eforturile profesorilor și studenților vizează atingerea acestora.

Procesul educațional ar trebui să fie organizat astfel încât să asigure condițiile pentru dezvoltarea completă a personalității studentului. Alegerea corectă a formelor de organizare a activităților educaționale devine o garanție a faptului că procesul de învățare va fi interesant, util, studenții vor fi activi, capabili să-și rezolve independent sarcinile.

Procesul educațional și organizarea acestuia vizează implementarea principalelor componente ale conținutului educației: cunoștințe, abilități și aptitudini, experiență în activitatea creativă și relații personale. Alegerea captivantă a formei procesului de învățare permite să se implementeze mai bine această orientare, iar rezultatul este o creștere a nivelului de învățare a studenților.

Forma de organizare a procesului educațional este o interacțiune educațională între profesor și student. Alegerea formei este determinată de numărul participanților la interacțiune, locul, timpul și condițiile de implementare.

Калюжный А. С. numește organizarea specifică a procesului educațional, dezvoltând abordarea transferului de cunoștințe și abilități studentului.[2]

Sistemul organizațional, inclusiv procesul educațional, funcționează cu succes numai atunci când corespunde în mod clar scopurilor, obiectivelor și conținutului formării, include planificarea,

monitorizarea și adaptarea procesului educațional.

Forma de formare este reprezentată de unitatea organizării intenționate a conținutului, a instrumentelor și metodelor de instruire. Forma unică și izolată a educației (cursuri, seminare și laboratoare) are o valoare didactică și educațională privată. Aceasta oferă studenților asimilarea faptelor, generalizărilor, concluziilor și perfecționării aptitudinilor individuale. Sistemul diverselor forme de educație, care permite dezvăluirea unor secțiuni, teme, teorii, concepte holistice, aplică abilități și abilități interdependente, are o valoare educațională și educațională generală, rezultând cunoștințe sistemice și calități personale ale studenților. Nevoia pentru o varietate de forme de organizare a educației se datorează particularității conținutului educației, precum și caracteristicilor percepției și asimilării materialelor educaționale de către studenți. Conținutul materialelor educaționale necesită o formă adecvată de organizare a formării, determină caracterul său: locul în procesul de învățare, durata, structura, echipamentul metodologic. Diferitele combinații ale acestor componente fac posibilă crearea unei varietăți de forme în educație.

Formarea profesională și recalificarea cadrelor didactice necesită o restructurare semnificativă a sistemului de formare avansată, o abatere de la stereotipurile construirii de educație suplimentară care și-au pierdut relevanța.

Una dintre sarcinile importante și urgente ale învățământului superior modern este intensificarea acestuia prin utilizarea metodelor de predare active și interactive, utilizarea tehnologiilor informaționale, crearea de sisteme de formare și revitalizarea studenților.

Practica formării viitorilor specialiști în diverse domenii profesionale demonstrează că metodele active de predare sunt cele mai eficiente, deoarece lucrează nu numai la nivelul cognitiv, ci și la cele semantice, emoționale și comportamentale.

În pedagogia și psihologia modernă internă și internațională, există numeroase studii privind problema influenței personalității diferitelor metode active de predare (Андреева Г.М., Богомолов Н.Н., Петровская Л. А., Исакова Л.Т., etc.). În prezent, învățarea activă este înțeleasă ca o tehnologie socio-didactică complexă, care include o serie de metode de influență psihologică și este pusă în aplicare în diverse forme.

O sinteză a cercetării care utilizează sistemul de metode active de învățare în diferite domenii ale educației ne permite să concluzionăm că acestea pot fi folosite pentru a rezolva o serie de probleme dificil de realizat în învățământul tradițional. Acestea includ: dezvoltarea unei experiențe de rezolvare interactivă a problemelor profesionale; creșterea vitezei de luare a deciziilor; sensibilitate crescută; extinderea tezaurului de reacții profesionale în situații problematice; dezvoltarea aptitudinilor evaluative, analitice, reflexive și prognostice, precum și abilitățile de interpretare a comportamentului și transformarea noilor cunoștințe în acțiuni practice; capacitatea de a controla stilul comportamentului lor datorită conștientizării evaluărilor celorlalți.[3]

Din punct de vedere, un model modern de educație profesională superioară ar trebui să aibă mobilitate înaltă, o prioritate a metodelor interactive de predare, o cascadă de proiecte individuale și de grup pentru dezvoltarea competenței profesionale. Principalul accent în modelele de acest tip se face pe implicarea subiectivă a profesorului în procesul de îmbunătățire a competenței profesionale. Profesorul nu trebuie doar să obțină informații psihologice, ci să aibă timp să testeze diferitele posibilități de utilizare, să le "atașeze" experienței sale profesionale. În contextul constrângerilor de timp, realizarea unui obiectiv desemnat este posibil datorită utilizării pe scară largă a unui sistem de metode active de învățare.

Metodele active de învățare, spre deosebire de cele tradiționale, implică participarea directă a cursanților la formarea cunoștințelor, abilităților necesare.

În prezent, metodele active de predare sunt dezvoltate și implementate pe scară largă în procesul educațional, deoarece contribuie la identificarea și dezvoltarea unor calități personale precum disciplina, responsabilitatea, simțul datoriei, abilitatea de a interacționa cu echipa și au ca scop crearea abilităților profesionale necesare unui specialist competitiv.

Metodele active de învățare se bazează pe principiile învățării bazate pe probleme.

Калюжный А.С. observă că învățarea bazată pe probleme implică o structură diferită a sesiunii de formare, care constă din trei componente:

- actualizarea cunoștințelor de sprijin și a metodelor de acțiune;
- identificarea și asimilarea noilor concepte;
- utilizarea cunoștințelor deschise pentru dezvoltarea competențelor într-un anumit domeniu de studiu sau activitate profesională.

O importanță deosebită în îmbunătățirea proceselor de învățare este folosirea integrată și ținută a mijloacelor tehnice, însă principalul element din procesul de învățare este activitatea studenților. Jocul de imitație a diferitelor procese permite studentului să se pună într-un mediu de realitate condiționat, care necesită cunoștințe și abilități pe care le posedă acesta.

Jocurile de afaceri ajută studenții la formarea socio-psihiologică, jocurile de rol, la formarea socială activă, metodele de actualizare a potențialului creativ sunt implicate în mod tradițional în metodele active de predare. În ciuda diferenței dintre numele și tehnicile de a conduce clase de acest tip, acestea sunt unite printr-un accent pe activitatea individului în învățare, care este asigurată de o construcție didactică și este una dintre principalele premise pentru realizarea obiectivelor de învățare.

Jocurile de afaceri sunt un fel de activitate creativă, motivul principal al căruia nu este rezultatul său, ci procesul în sine. Jocul este un mecanism unic pentru acumularea și transmiterea experienței colective. În cursul jocului, are loc stăpânirea căilor de rezolvare a sarcinilor de viață, stăpânirea modelelor, regulilor și normelor de comportament în diferite situații și, în plus, poziția activă a participanților săi se manifestă.

Metoda de discuție în grup poate fi atribuită și metodelor active de predare, când mai multor studenți li se atribuie aceeași sarcină, pe care trebuie să o îndeplinească mai întâi în mod individual și apoi, prin discuții de grup, și ajută în final să se ia o decizie generală.

Experiența învățării active arată că, cu ajutorul formelor, metodelor și mijloacelor sale, se pot rezolva destul de eficient o serie întreagă de sarcini dificil de realizat în învățarea tradițională: formarea nu numai a motivelor și intereselor cognitive, dar și profesionale; oferă o imagine holistică a activităților profesionale; pentru a preda o muncă practică, a forma abilități sociale și abilități de interacțiune și comunicare, luarea deciziilor individuale și comune.

Există și alte metode pozitiv dovedite, care pot fi aplicate în mod intenționat cu cereri relevante și transferul conținutului relevant al instruirii: instruire, micro-educație și instruire programată.

Instruirea este o metodă îndelungată de încercare pentru mastering, de exemplu, abilități ca întreținerea instrumentului, stăpânirea abilităților artisanale sau abilitățile de utilizare a programelor de calculator.

Micro-educația este bine adaptată studenților pentru corectarea comportamentului și este adesea folosită în diferite cursuri sau în timpul desfășurării exercițiilor de formare. Studentul efectuează exercițiul, alții împreună cu el și sub îndrumarea profesorului încep să discute cursul efectuării și soluționării problemei.

Scopul principal al metodelor active de învățare este de a influența personalitatea unui specialist, contribuind la dezvoltarea diferitelor tipuri de competențe psihologice. Alegerea mijloacelor de influență psihologică care vizează îmbunătățirea competenței ar trebui să fie adecvată acelor componente ale competenței psihologice profesionale, a cărei dezvoltare este o prioritate pentru profesori, determinată ca rezultat al diagnosticului preliminar.[4]

Analiza studiilor interne și externe în domeniul instruirii viitorilor specialiști, precum și experiența noastră arată că metodele imitaționale de învățare activă pot fi considerate cele mai promițătoare.

Metodele de imitare includ, în mod tradițional, prelegeri și seminarii cu probleme, discuții tematice, brainstorming, o masă rotundă, formare multimedia, stagii, conferințe științifice și practice. Avantajul acestui grup de metode este posibilitatea unei largi acoperiri a informațiilor, o abordare multilaterală a problemei, însă acestea nu permit să maximizeze statutul activității fiecărui participant.

Avantajul acestor metode, din punctul nostru de vedere, este individualizarea maximă a învățării, conținutul schimbărilor în experiența individuală a ascultătorului, dezvoltarea realității imitaționale ca mijloc de învățare.

Pentru a alege metodele didactice corecte, profesorul trebuie să țină cont de factori precum scopul folosirii metodei, funcțiile sale pedagogice, laturile pozitive și negative etc. Trebuie subliniat faptul că toate tipurile de clase, care utilizează metode active de predare au scopul propriu, domeniul rațional de aplicare și anumite trăsături. Activizarea activă a procesului educațional în sistemul de învățământ superior poate fi realizată numai, dacă acestea sunt integrate.

### Referințe bibliografice:

1. Колеченко А.К. Энциклопедия педагогических технологий: Пособие для преподавателей. –

- СПб.: КАРО, 2006. – 368 с.
2. Калужный А.С. Психология и педагогика: Учеб. пособие для студентов. – Н. Новгород: НГПУ, 2007.
  3. Мынбаева А.К., Садвакасова З.М. Инновационные методы обучения, или как интересно преподавать: Учебное пособие. – Алматы, 2009. – 344 с.
  4. Панфилова А.П. Инновационные педагогические технологии: Активное обучение: учеб. пособие для студ. высш. учеб. заведений. – М.: Издательский центр «Академия», 2009. – 192 с.

## COMPETENȚE DIGITALE ȘI INSTRUMENTE WEB ÎN PROCESUL EDUCAȚIONAL

**Snejana DORNEA**, asistent universitar,  
Departamentul Inginerie și Științe Aplicate  
Universitatea de Stat „B. P. Hasdeu” din Cahul

**Abstract.** *In recently decades the evolution of the society is marked fundamentally by the transformation into a digital society, leaving the mark on all its subsystems, imposing - through the new technological support - an accelerated rhythm of the progress and especially the necessity for a better orientation of strategies, directions of action and suitability of the means used.*

*Digital competences represents integrated systems of knowledge, abilities, skills, attitudes and values, formed and developed through learning that an individual possesses and which can be mobilized to solve various problems that appear in the process of collecting, preserving, processing and disseminating information through information and communication technologies. As technologies are integrated into all activities in any field, the ability to use these technologies and keeping the pace with their rapid evolution has become a must need condition as digital technologies transform every aspect of life, from a personal lifestyle to an activity at the working place.*

**Keywords:** *digital competences, web tools, collective intelligence, folksonomy.*

*”Dacă tu ai un măr și eu am un măr și le schimbăm între noi, atunci eu voi avea în continuare tot un măr. Dar dacă tu ai o idee și eu am o idee și schimbăm aceste idei între noi, atunci fiecare vom avea câte două idei”. George Bernard Shaw*

Trăim într-o lume în care folosirea device-urilor mobile, cum a fi telefoane, iPhone, tablete, au devenit absolute necesare; o lume în care studenții sesizează aceste tipuri de instrumente ca o necesitate a vieții cotidiene și de care nu se pot despărți nici atunci când sunt în sală. Însă, tot profesorilor, le revine misiunea de a-i deprinde pe studenți să folosească și să utilizeze eficient aceste mijloace, să se apropie mai mult de lumea lor și să se adapteze la aplicarea multiplă a noilor realități tehnologice din zilelor noastre.

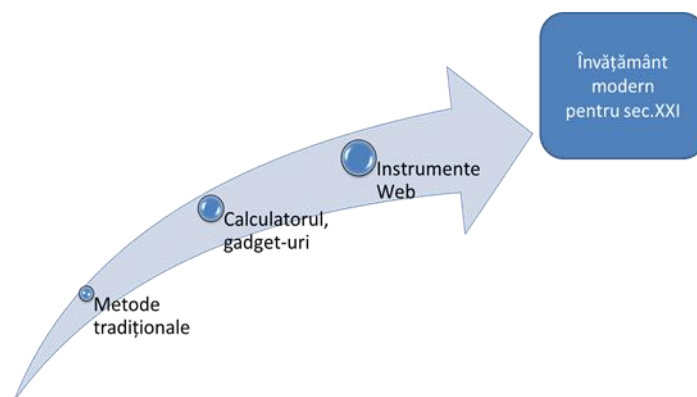

**Figura 1.1. Tendințe spre modernism**

Instrumentele Web reprezintă niște softuri care sunt disponibile online și permit utilizatorilor:

- a) de a crea într-o manieră interactivă de prezentare a conținuturilor științifice;
- b) de a păstra și arhiva date pe o perioadă limitată de timp;

c) de a edita materiale video și grafice;

d) de a realiza proiecte și de a desfășura activități de învățare prin cooperare, etc.

Există numeroase aplicații a căror utilizare în mediul didactic permite adaptarea demersului nostru, apropierea studenților de materiile pe care le predăm, asimilarea rapidă a conținuturilor predate într-o manieră plăcută și crearea de competențe reale, atât la nivelul disciplinei, cât și la nivel interdisciplinar.

**Competențele digitale** sunt ansambluri de cunoștințe, abilități, valori și atitudini ce sunt formate și dezvoltate prin învățare, și care pot fi mobilizate pentru a identifica și rezolva problemele caracteristice ce apar în procesul acumulării, prelucrării, păstrării și diseminării informației cu ajutorul mijloacelor oferite de tehnologia informației și a comunicațiilor.

Din încercarea lui T.O'Reilly de a defini termenului Web 2.0, reiese că:

*„Web 2.0 este rețeaua ca platformă, acoperind toate dispozitivele; aplicațiile Web 2.0 sunt cele care exploatează cel mai mult acest avantaj intrinsec al rețelei: furnizarea de software ca și serviciu – continuu - updatat și care devine cu atât mai bun cu cât îl folosesc mai mulți utilizatori, consumând și remixând date din surse multiple, inclusiv de la utilizatorii individuali, și care în același timp oferă propriile date și servicii într-o formă care permite remixarea de către alții, creând efecte de rețea printr-o „arhitectură a participării” și mergând dincolo de metafora paginii din Web 1.0 pentru a furniza o experiență mai bogată utilizatorului”.*

Dacă e să facem o comparație (fig.1.2) între instrumentele web, ar fi:

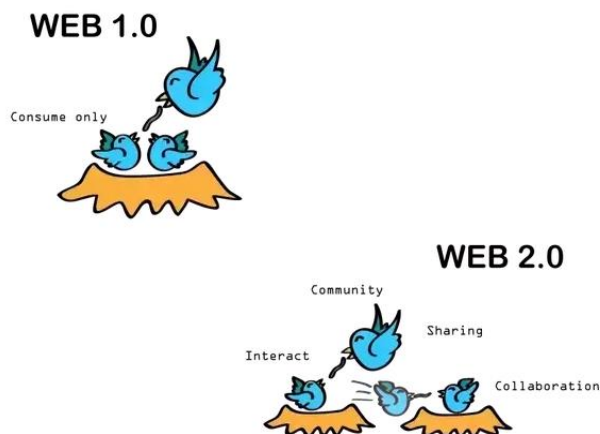

**Figura 1.2. Comparație între Web1.0 și Web 2.0**

- Web 1.0 - este bazat pe site-uri statice, ce sunt considerate ca depozite "izolate" de informații, motoare de căutare și web-surfing. Ne oferă informații ce nu pot fi partajate sau refolosite, precum și aplicații închise, lipsite de flexibilitate. Ex: Shopping carts, Mp3.com.

- Web 2.0 - oferă modalități a tehnologiilor Web, ce are ca scop facilitarea creativității, partajarea informațiilor, și colaborarea între utilizatori. Au condus la dezvoltarea și evoluția comunității bazate pe web: serviciile de social-networking, wi-ki, blog-uri, folksonomii, site-uri de video sharing, feed-uri, servicii de photo sharing, servicii de slide sharing. Ex. Blog/wikis, Social network, Yahoo, Youtube.[1]

**Caracteristicile Web 2.0 sunt:**

- Ne oferă servicii, nu și pachete software, însă aplicațiile desktop masive sunt constituite din servicii specifice, care sunt disponibile pe Web. Ex. Google Docs – <http://docs.google.com/> - substituie suita Office.

- Aplicațiile sunt *interactive* și *utilizabile*, și sunt similare cu cele ale aplicațiilor de tip *desktop*. Ex. (X)HTML dinamic, applet-uri Java (un program Java poate fi încorporat într-o pagină web), componente ActiveX (un site poate furniza componenta ca un obiect descărcabil), tehnica AJAX (tehnică de programare pentru crearea de aplicații web interactive).

- *Ne oferă API-uri gratuite (Application Programming Interface)* – care sunt utilizate pentru a accesa serviciile publice. Ex. când utilizăm Facebook, trimiteți un mesaj direct sau îl vedeți pe Smartphone, utilizați un API.

- Încredere totală în utilizatori, aceștia fiind *co-dezvoltatorii*. Ex. Fenomenul *wiki* – editare

și management colaborativ al conținutului, cum ar fi enciclopedia online - *Wikipedia.org*

- Mediatizare imediată – schimbare de conținut pe un site. Ex. Tehnologia RSS/Atom (Rich Site Summary) - permite furnizarea de actualizări de conținut web de interes. Blog-urile prezente online au o sursă RSS pentru articolele publicate, sau ultimele comentarii adăugate.

- Participare și publicare a datelor (*Read/Write Web*) și a *inteligenței colective*: - cum ar fi fenomenele *blogging* (Blogger) și *microblogging* (*Twitter, Cirip*); *social bookmarking* (ex.*Del.icio.us, Connotea*); *social networking* (ex.*Facebook, MySpace*); adnotări sau *tag-uri* ce sunt definite de utilizatori; *remixării* (ex.*mash-up*); prezentări (ex.*SlideLive, Slideshare, Sprezent*); evenimente (ex.*Eventful, Upcoming*); management de proiecte (ex.*Basecamp*); spații virtuale (ex.*SecondLife*); documente (ex.*Google Docs, Thinkfree, Scribd*); fotografii (ex.*BubbleShare, Flickr, SnapFish*).

- *Scalabilitate*, servicii oferite care pot fi invocate transparent de către oricine, în orice clipă;

- *Descentralizare radicală* (Ex.BitTorrent)

- *Transformare sau refolosire* a datelor (datele sunt libere în formate deschise, universale, ce pot fi ușor de procesat);

- *Software poate fi rulat oriunde* (prezența aplicațiilor Web, bookmark-uri disponibile pe Web și sunt ușor de procesat);

Tipurile de instrumente Web 2.0 dintre cele mai populare sunt:

- Wiki (Wikipedia, Wikispace);
- Blog-uri (Blogger, WordPress) Microbloguri (Twitter);
- Rețele sociale (social networks: My Space, Facebook);
- Servicii de tip social (bookmarking);
- Fluxuri de știri (în format RSS/Atom);
- Partajare de conținut audio/video (video sharing), (Youtube, Vimeo, Yahoo!video);
- Partajare de conținut grafic (photo sharing), (Flickr, Picasa, WebAlbum, Photopeach);
- Partajare de prezentări (slideshare, Prezzi).

Conform următorului tabel (tabelul 1) se poate observa o comparație între instrumentele web în procesul educațional.

**Rețelele sociale.** Este un serviciu de tip social network, un software pentru construirea online a unor rețele sociale pentru comunități ce au activități comune pe Web și sunt interesați în exploatarea intereselor și a activităților altora.

Ex. *Facebook* - site de tip social network. Accesul este gratuit, ceea ce permite utilizatorilor să creeze rețele sociale, de ex. crearea unei școli. URL: [www.facebook.com](http://www.facebook.com). [2]

Ex. *Glogster* - permite ca utilizatorii să poată crea postere interactive gratuite, sau Glogs. Un "Glogs", "blog-ul grafic", reprezintă o imagine multimedia interactivă. Un sistem on-line de învățămînt este Gloster EDU, fiind proiectat pentru educația interactivă și de colaborare fiind potrivit atât pentru profesori cât și pentru studenți. Permite ca utilizatorii să poată contribui cu sunete, muzică, video, imagini, echipamente de date, text, animații, efecte speciale și link-uri într-un poster digital sau "glog".

**Wiki-uri** - colecție de pagini Web fiind proiectat pentru a permite oricui accesul liber pentru a putea adăuga sau schimba conținutul, folosind un limbaj de marcare foarte simplu. Wiki-urile foarte des sunt utilizate pentru a crea site-uri colaborative, ceea ce permite să crească site-urile comunității.

**Tabelul 1.**

Caracteristici	Educația 1.0	Educația 2.0
<i>Semnificațiile sunt...</i>	furnizate "de-a gata" sau dictate	construite social
<i>Tehnologia este...</i>	confiscată în spatele ușilor clasei	adoptată cu atenție și acuratețe
<i>Predarea este făcută...</i>	de profesor către student	de la student la student, de profesor către student
<i>Școlile/cursurile sunt localizate...</i>	în clădiri (brick)	în clădiri și online (brick and click)



<i>Software-ul...</i>	poate fi achiziționat la un preț mare și adesea ignorat	este gratuit (open source)
<i>Rolul principal al profesorului...</i>	sursă de cunoștințe	ghid și sursă de cunoștințe
<i>Activitățile de învățare...</i>	sunt lucrările tradiționale, teste, teme, lucrul în grup	metodele tradiționale sunt înlocuite de tehnologiile deschise, ceea ce duce la creșterea gradului de colaborare între studenți
<i>Aranjamente instituționale...</i>	campusuri/școli având frontiere fixe, ce delimitează instituțiile de învățământ	crește nivelul de colaborare între universități/școli
<i>Comportamentul studentului...</i>	de multe ori fiind pasiv	se implică activ în procesul educațional, fiind foarte creator

*Ex. Wikipedia* - reprezintă o enciclopedie deschisă, care este operată de fundația Wikimedia. Provine de la combinația de cuvinte "wiki" (tehnologia de crearea situ-rilor colaborative) și encyclopedia. URL: [www.wikipedia.org](http://www.wikipedia.org). [3]

În procesul educațional, *wiki-urile*, reprezintă experiențe pozitive de a învăța cu ajutorul tehnologiilor cum ar fi Internetul, mai ales în cazul învățării la distanță unde lipsește interacțiunea față-n față. La fel se promovează autonomia educabilului, se încurajează ieșirea din convențional, se revitalizează învățarea, se facilitează și sprijină procesul de predare-învățare-evaluare, ce pune la dispoziția cadrelor didactice un instrument complementar. Ne oferă posibilitatea de a studia individual și a desfășura activități educaționale într-un ritm propriu.

*Se utilizează* la: crearea rapidă a unor site-uri Web simplificate; crearea portofoliilor personale; crearea bazelor colaborative de cunoștințe; urmărirea în comun a unui proiect de grup; realizarea de prezentări în loc de PowerPoint.

**Blog-uri.** Un blog (sau web log) este un site Web, care este menținut de către un singur individ, companie sau altă instituție (ex.cele educaționale), și conține intrări (ce sunt descrieri ale unor evenimente ce include text, imagini, secvențele video) și comentarii. *Ex. [www.blogspot.com](http://www.blogspot.com), [www.wordpress.com](http://www.wordpress.com)*. [4]

În procesul educațional, *blog-urile*, este un forum considerat pentru reflecție, cu teme de discuții diverse și încurajează libertatea de exploatare, dinamizează, deschide dialogul direct cu studenții și creează rețele de învățare.

*Se utilizează:* ca un instrument de informare și comunicare; se poate comunica online; în dezvoltarea unor proiecte; pentru a obține feedback-ului; ca instrument colaborativ; ca instrument de lucru individual (de către profesori și studenți); ca instrument de lucru în grup.

**Folksonomii.** O folksonomie (cunoscută ca și o marcă colaborativă, o clasificare socială, o indexare socială sau o marcă socială) este o metodă de creare colaborativă și management al marcajelor (tag-uri) pentru adnotarea și clasificarea conținutului.

*Ex. Pinboard* - este un serviciu Web de social bookmarking pentru a stoca, partaja și descoperi semnele de carte (bookmarks) Web. URL: [www.pinboard.in](http://www.pinboard.in) [5]

**Video sharing** este un serviciu Web de găzduire video, sau de partajare video, ce permite indivizilor să încarce videoclipuri pe un site Web. Serviciul stochează videoclipuri pe server și îl afișează într-un format ce permite și altor vizitatori să îl vizioneze.

*Ex. YouTube* este un site de video sharing unde utilizatorii pot încărca, vizualiza și partaja clipuri video. URL: [www.youtube.com](http://www.youtube.com)

**Canale de știri (feed-uri)** furnizează utilizatorilor conținut de Web actualizat. Distribuirea conținutului Web prin intermediul unui canal de știri (RSS/Atom) permite utilizatorilor să se aboneze la acesta prin intermediul agregatoarelor de feed-uri.

*Ex. Știri WorldFree4u.* RSS sunt formate utilizate pentru a publica conținutului Web actualizat. URL: <http://feeds.feedburner.com/worldfree4u>

**Photo Sharing** este un serviciu pentru a găzdui imagini, de a partaja imagini, și permite

utilizatorilor să încarce imagini pe un site Web.

*Ex. Flickr* - este un serviciu Web pentru imagini, și reprezintă o platformă de comunicație online.  
URL: [www.flickr.com](http://www.flickr.com).

**Slide Sharing** este un astfel de site ce implementează șabloane comune de Web 2.0 design și interacțiune. Ca și alte servicii de tip social sharing, utilizatorii sunt abili să adauge conținut, marcaje și comentarii.

*Ex. SlideShare* ne oferă posibilitatea de a încărca, marca și partaja unele tipuri de documente (Word, PDF, prezentări). URL: [www.slideshare.net](http://www.slideshare.net). [6]

*În concluzie...*

Conform Comisiei Europene, competența digitală constă în ”utilizarea critică și cu încredere a mijloacelor media electronice la muncă, în timpul liber și pentru a comunica. Aceste competențe se referă la gândirea logică și critică, la abilitățile de management a informației la standarde înalte, și la abilități de comunicare dezvoltate. Abilitățile TIC cuprind utilizarea tehnologiei multimedia pentru a primi, evalua, stoca, produce, prezenta și schimba informații, și pentru a comunica și a participa în rețele prin intermediul Internetului”.

Utilizarea tehnologiilor educaționale moderne, valorifică potențialul Internet-ului, se bazează pe un suport instrumental variat pentru dezvoltarea materialelor de predare și învățare în format digital în scopul abordărilor cross-curriculare, susține noi abordări și metode pedagogice care utilizează TIC, care conduc la învățarea bazată pe proiect și la învățarea prin colaborare.

Toate acestea duc la creșterea motivației studenților pentru învățare și facilitare a accesului la oportunități de formare. Utilizarea noilor tehnologii face parte din competențele secolului XXI, alături de comunicare, gândire critică, rezolvare de probleme și colaborare, comunicare, civism, cooperare, și susține cei patru piloni ai învățării: a învăța să știm, a învăța să facem, a învăța să fim, a învăța să trăim împreună.

Consider această resursă metodică necesară atâta vreme cât relația profesor-student a ieșit din tiparele convenționale, iar componenta digitală este imposibil de ignorat.

Cunoscut scriitor și futurolog american, Alvin Toffler, relatează că: *“Analfabetul secolului XXI va fi nu acel care nu poate citi sau scrie, dar acel, care nu poate să învețe, să se dezvețe și să reînvețe”*.

#### Referințe bibliografice:

1. [https://mecc.gov.md/sites/default/files/cnc4\\_finalcompetente\\_digitale\\_profesori\\_22iulie2015\\_1.pdf](https://mecc.gov.md/sites/default/files/cnc4_finalcompetente_digitale_profesori_22iulie2015_1.pdf)
2. <https://www.schooleducationgateway.eu/ro/pub/resources/tutorials/digital-competence-the-vital-.htm>
3. Karthwohl 2002 – David Karthwohl, *A Revision to Bloom’s Taxonomy. An Overview, în Theory into Practice*, volum 41, nr. 4, The Ohio State University, p. 212-218.
4. Song 2015 – Meiyi Song, *Web 2.0 Tools in Teaching and Learning*, postat pe [teaching.pitt.edu/blog/web-2-0-tools-in-teaching-and-learning/](http://teaching.pitt.edu/blog/web-2-0-tools-in-teaching-and-learning/), Web 2.0 tools that correlate with the revised Bloom’s Taxonomy, disponibil pe Web 2.0 for the Classroom, [web2fortheclassroom.wikispaces.com/Revised+Bloom%27s+Taxonomy](http://web2fortheclassroom.wikispaces.com/Revised+Bloom%27s+Taxonomy).
5. Traian Anghel, *Dezvoltarea aplicațiilor Web folosind PHP și AJAX*, Editura EduSoft, Bacău, 2007
6. Traian Anghel, *Instrumente Web 2.0 utilizate în educație*, Editura Alabastră, Cluj-Napoca, 2009

### UTILIZAREA TEHNOLOGIILOR INTERACTIVE ÎN PROCESUL DE PREDARE A STUDENȚILOR DIN INSTITUȚIILE DE ÎNVĂȚĂMÂNT SUPERIOR

**Irina VIȘCU**, asistent universitar,  
Departamentul Inginerie și Științe Aplicate  
Universitatea de Stat „B. P. Hasdeu” din Cahul

**Abstract.** *Articolul menționează problema formării studenților în instituțiile de învățământ superior, sunt luate în considerare cerințele pentru profesorul modern, caracteristicile tipice impactul utilizării tehnologiilor interactive de către profesor asupra creșterii și dezvoltării studenților, analizarea cerințelor pentru structura claselor utilizând tehnologii interactive, enumerarea condițiile pentru utilizarea tehnologiilor active pentru a spori activitatea cognitivă a studenților.*

*Tehnologiilor active și interactive sunt ca o modalitate reală de a oferi studenților motivația*

pozitivă de a înțelege și de a forma un interes cognitiv stabil în disciplină, în calitatea cunoașterii și crearea de situații pedagogice pentru dezvoltarea abilităților studenților. Pregătirea pentru utilizarea tehnologiilor interactive se bazează pe dezvoltarea abilităților pedagogice, se exprimă în abilitățile de a combina abstractul cu cel esențialul, generalul și personalul. Preluarea conducerii algoritmului pentru implementarea învățării active în procesul de învățare interactivă. Capacitatea profesorului de a forma un mediu pozitiv de învățare merită o importanță deosebită, angajarea studenților în interacțiunea învățării prin intensificarea reflecției, stimularea dorinței lor de a înțelege o atitudine pozitivă față de ei înșiși și față de lume ca întreg.

**Cuvinte cheie:** interactiv; învățarea online; metode interactive; tehnologii interactive de învățare; nivelurile de activitate cognitivă.

Spațiul informațional dezvoltat al învățământului superior este un sistem destul de complicat și în mod ideal, ar trebui să ofere condiții pentru interacțiunea efectivă a tuturor instituțiilor universității pentru a spori calitatea procesului educațional. Gestionarea sistemului creat are scopul de a asigura utilizarea personalului, materialelor și tehnicilor, financiare, de timp și alte resurse cu cea mai mare eficiență și productivitate pentru dezvoltarea și învățarea studenților.[1]

Științele pedagogice moderne analizează într-un mod nou conținutul educației. În practica pedagogică tehnologiile informaționale încă predomină, în timp ce nevoile obiective ale societății o fac o problemă urgentă de introducere pe scară largă a tehnologiilor formative și orientate spre personalitate. Modernizarea învățământului are ca scop nu numai schimbarea conținutului disciplinelor învățate, dar și îmbunătățirea abordărilor metodelor de predare, extinderea arsenalului metodelor de predare, sporirea activităților studenților în timpul învățării, abordarea celor relatate în viața reală prin analiză condiții și căi de căutare pentru rezolvarea celor mai presante probleme sociale.

Cercetările efectuate de oamenii de știință constată că prevalența abordărilor reproductive formează o atitudine indiferentă față de învățare într-o mare majoritate a studenților și o atitudine negativă. În acest sens, în educație este esențial ca studentul să nu fie un subiect inert de influență, dar și că acesta ar putea și trebui să găsească independent informațiile necesare, să facă schimb de opinii cu colegii săi pe un anumit subiect, să participe la diferite activități controversate, să dezbată, să găsească argumente, să aducă în realitate o varietate de roluri.

Necesitatea de a modela cultura colectivă a studenților este dictată de viață în sine, în special, ordinea socială, care face ca modernul comunității să stea la baza educației generale a studenților. Această ordine constă în educarea unei personalități creatoare a inițiativei sociale active, dezvoltarea înclinațiilor naturale și individualitatea fiecărui student. Din cauza asta este necesar să se aleagă cele mai optime forme organizaționale, metode și tehnici de formare, utilizate în procesul de învățământ și în cadrul instituțiilor de învățământ pentru a extinde gama de interese și cultura comună a studenților pe baza unei abordări individuale și diferențiate.[2]

Problemele de sporire a cunoștințelor studenților se numără printre cele mai importante probleme ale științei și practicilor pedagogice curente. Pozițiile de activitate în învățare au un sens stabil, deoarece învățarea și dezvoltarea poartă caracterul de activitate și rezultatul instruirii depinde de calitatea învățării ca activitate.

Manualele moderne, manualele profesorilor permit cu o pregătire adecvată, să se construiască o lecție astfel încât să modeleze gândirea, atenția studenților și alte tipuri de activități cognitive. O lecție bună ar trebui să producă nu numai cunoștințe absolute și solide, ci și abilitatea de a o folosi în tot felul de situații, de a dobândi cunoștințe în mod independent, de a forma experiența în rezolvarea problemelor. În această privință, există o nevoie urgentă de activități de dezvoltare concentrată în rândul studenților: intelectual, fizic, emoțional-voluntar, abilități cognitive. Cel mai bun rezultat al rezolvării acestei probleme poate fi obținut doar în prezența unei poziții active și active a studenților în procesul educațional.

Principiul inițiativei studentești în procesul activităților de învățare a fost și rămâne unul dintre cele mai importante în didactică. În cadrul inițiativei se referă la calitatea activității, caracterizată printr-un grad semnificativ de motivație, conștient nevoia de a stăpâni cunoștințele și abilitățile, eficacitatea și conformitatea socială. Acest tip de energie în sine apare rar, și este rezultatul interacțiunii și al organizării mediului pedagogic, adică aplicarea tehnologiei pedagogice în sistemul de lucru al cadrelor didactice. În ultimii ani au fost dezvoltate tehnologii care necesită rezolvarea mai multor probleme cu care se confrunta profesorul sistematic.

Pedagogia tradițională oferă tot felul de modalități, de exemplu, educația responsabilității,

dezvoltarea motivației, adaptarea materialelor educaționale în educație posibilitățile studentului etc. Cu toate acestea, mediul educațional modern necesită și mastering noi forme de interacțiune de învățare între participanții la procesul de învățare.

Eficiența educației depinde întotdeauna de calitatea și continuitatea formării cadrelor didactice. Astăzi, profesorul este încă o parte critică a procesului de învățare, dar integrarea tehnologiei informației și a educației contribuie la formarea noului rol al profesorului. Profesorul promovează studenții în găsirea informațiilor de care au nevoie, clarificarea conformității cu cerințele specificate, precum și înțelegerea fezabilității utilizării acestor informații pentru a răspunde la întrebări complexe și pentru a rezolva problemele apărute. Totuși, profesorii și metodologii sunt preocupați de problema, cum să învețe și să învețe.[3]

Cele mai semnificative inovații metodologice sunt legate de utilizarea metodelor active de predare sau, așa cum se mai numesc, metodele active de predare. Metodele active, ca forme de studiu în învățământul superior se bazează pe disponibilitatea mijloacelor moderne de organizare a procesului, care le permit profesorilor să salveze și să perfecționeze materialul educațional și didactic, încurajându-i să folosească metode noi de predare inovatoare.

Interactiv se referă la abilitatea de a colabora sau de a fi într-un participa într-un mod la o conversație, dialog cu ceva sau cu cineva (persoană).[4]

În consecință, învățarea activă este, mai presus de toate. Această abordare este cea mai realistă cale.

Formarea motivației pozitive a studenților de a înțelege și de a forma stabil interesul cognitiv în disciplină ajută la creșterea calității cunoașterii, crearea de situații pedagogice pentru dezvoltarea abilităților studenților.

Învățarea activă este învățarea imersată în comunicare. Învățarea activă salvează scopul final și conținutul cel mai esențial al procesului educațional creează posibilitatea de a face schimb de informații create pe baza înțelegerii și interacțiunii reciproce.

Tehnologia diferă de metodologie prin două puncte fundamentale: garantarea rezultatului final și proiectarea viitorului proces educațional.

Folosirea tehnologiilor active impune anumite cerințe. Structura acestor clase constă în cinci etape:

- motivație;
- comunicarea, prezentarea subiectului și rezultatele așteptate ale învățării;
- actualizarea cunoștințelor, furnizarea informațiilor necesare;
- învățarea;
- reflecție.

De regulă, un exercițiu interactiv este partea principală a lecției. Tehnologiile active necesită anumite modificări ale vieții, echipamente, precum și o perioadă importantă pentru pregătire, atât a studenților cât și a profesorilor. Este nevoie și de pregătirea profesorului pentru a putea conduce o lecție organizatorică cu studenții și a alcătuirii regulilor comune de lucru.

Utilizarea tehnologiilor active nu este un scop în sine, ci un mijloc de a crea o atmosferă care promovează cel mai bine cooperarea, înțelegerea reciprocă, bunăvoința. Aceasta prin urmare dă șansa de a pune în practică o persoană centrat de formare.

Pentru aplicarea eficientă a tehnologiilor active, pentru a acoperi volumul necesar de material și a-l stăpâni absolut, dar nu pentru a transforma tehnologiile în jocuri de dragul jocurilor, este necesar ca munca să fie planificată cu sârguință.[5]

În prezent, tehnologiile active se răspândesc rapid printre profesori. Această interacțiune are de obicei forma unei discuții, de exemplu, cum să rezolve această problemă și cât de tolerantă este soluția propusă.

Poate că cel mai important în acest caz este de a înțelege că procesul de rezolvare a unei probleme devine atât de semnificativ sau poate chiar mai semnificativ decât răspunsul însuși și acest lucru se datorează faptului că scopul metodei active nu este doar transferul de informații, ci incluzivă în care studenții sunt capabili și au abilităților de a găsi răspunsuri independente.

Datorită originalității tehnologiilor active, organizarea exactă a acestora înmulțește interesul studenților în procesul de învățare, crește interesul lor cognitiv. Nu este întâmplător faptul că interesul este figurativ comparat cu un catalizator care facilitează și accelerează reacțiile mintale. Interesul cognitiv constant este un semn al pregătirii unui student de a învăța și care este baza activității sale cognitive în sesiunile de formare.

Semnele de inițiativă a studenților în urma utilizării metodelor active în sala de clasă sunt elemente precum: întrebările studenților către profesor, tendința de a analiza greșelile, criticitatea, utilizarea dobândirii bazei de cunoștințe, participarea la munca în echipă (adăugarea, corectarea greșelilor, dorința de a-și exprima punctul de vedere), dorința de a cunoaște cauza și consecințele fenomenului; studiul autonom al literaturii pe această temă, alegerea fezabilității sarcinii; auto-control, auto-evaluare, luarea în considerare a propriilor lor cognitive și acțiune practică.[6]

Utilizarea tehnologiilor active de învățare va influența în mod eficient creșterea activității cognitive a studenților dacă:

- profesorul deține tehnologia de introducere a metodelor active de predare în procesul educațional;
- este capabil să dezvolte cea mai bună alegere a configurațiilor și metodelor de educație lingvistică, ținând cont de caracteristicile individuale;
- poate construi o atmosferă favorabilă într-o echipă în timpul unei lecții;
- recomandările practice sunt elaborate pentru profesorii începători, metodele de organizare a învățării active;
- formularea problematică a subiectului studiilor;
- organizarea unui spațiu de învățare care să încurajeze dialogul;
- pregătirea motivantă a studenților și cadrelor didactice pentru eforturi comune în procesul de învățare;
- formarea unor situații speciale care să conducă la integrarea aspirațiilor de a rezolva problema;
- formarea și adoptarea unor norme de cooperare academică pentru studenți și profesori;
- utilizarea tehnicilor de comunicare, intonația benevolentă, capacitatea de a adresa întrebări constructive etc.;
- optimizarea sistemului de evaluare a procesului și a rezultatelor activităților colective;
- dezvoltarea relațiilor inter-grupare și interpersonale de analiză și auto-analiză.[7]

În urma rezolvării problemelor organizaționale, având în vedere cerințele pentru o lecție activă și structura acesteia, este necesar să se acorde prioritate metodelor de predare, să se dezvolte mijloacele didactice adecvate care să asiste creșterea inițiativei cognitive a studenților.

Astfel, pregătirea pentru utilizarea tehnologiilor pedagogice active se bazează pe dezvoltarea aptitudinilor pedagogice, se exprimă în abilitatea de a combina abstracte și concrete, generale și personale, raționale și senzuale și crede că stăpânește algoritmul de implementare a comunicării active, care include patru etape funcționale (motivație, reflecție, interacțiune, auto-reflecție).

În învățarea activă, capacitatea profesorului de a forma un mediu pozitiv de învățare merită o importanță deosebită, atragerea studenților în mediul de învățare, interacțiunea prin activarea reflecției, stimularea dorinței lor de a experimenta și de a înțelege o atitudine pozitivă față de ei înșiși și față de lume ca întreg.

### Referințe bibliografice:

1. Юрловская И.А. Подготовка будущих педагогических работников к инновационной деятельности в условиях непрерывного профессионального образования: монография / И.А. Юрловская, А.Г. Джаганян. – Владикавказ: ИПЦ СОИГСИ ВНЦ РАН и РСО-А, 2014. – 160 с.
2. Кокоева Н.В., Юрловская И.А., Джаганян А.Г. Инновационные технологии в подготовке будущих специалистов // Монография. - Германия Издательство: LAP LAMBERT Academic Publishing. – 2013. – 74 с.
3. Возрастная и педагогическая психология // Гамезо М.В., Петрова Е.А., Орлова Л.М. М.: Педагогическое общество России, 2003 - 512 с.
4. Безрукова В.С. Словарь нового педагогического мышления / Свердлов. обл. ин-т усовершенствования учителей. Свердловск, 1993. – 348 с.
5. Сиротенко Г.А. Современный урок: интерактивные технологии обучения. – Х., 2003. – 126 с.
6. Возрастная и педагогическая психология // Гамезо М.В., Петрова Е.А., Орлова Л.М. М.: Педагогическое общество России, 2003 - 512 с.
7. Возрастная и педагогическая психология // Гамезо М.В., Петрова Е.А., Орлова Л.М. М.: Педагогическое общество России, 2003 - 512 с.

## TEORIILE ȘI MODELELE COMUNICĂRII UMANE

**Ilona POPOVICI**, lector universitar,  
Departamentul Inginerie și Științe Aplicate  
Universitatea de Stat „B. P. Hasdeu” din Cahul

**Abstract.** *This article contains a theoretical research of the schools of thought in which the authors of the existing theories of human communication, as well as of the models of communication developed by them, enroll.*

*Most authors who dealt with the research of human communication problems, as a result of attempts to synthesize the set of variables identified and stored in the act of communication, have developed a model of communication. These models have an instrumental value, because they develop the dynamic possibilities of the communication process.*

Problematika modelării procesului de comunicare a reprezentat una din preocupările importante ale cercetătorilor din domeniul comunicării umane. Necesitatea modelării acestui proces derivă din faptul că el permite studierea conținutului și dinamicii comunicării, a interacțiunii elementelor sale. Teoria comunicării evidențiază existența unui număr mare de modele, fiecare fiind consecința modului de abordare a procesului de comunicare de către diverși teoreticieni. Denumirea lor derivă, fie din elementul pe care este centrată funcționalitatea lor, fie poartă numele celor care le-au construit.

Începând cu a doua jumătate a secolului XX, au fost elaborate o multitudine de modele teoretice, care exprimau relațiile dintre elementele procesului de comunicare, inspirate din diverse științe (matematică, informatică, cibernetică, fizică, lingvistică, semiotică, psihologie, sociologie, etc.) și create de diferite școli.

În lucrarea clasică dedicată studiului teoretic al comunicării John Fiske [1] definește comunicarea drept *interacțiune socială prin intermediul mesajelor*. El susține că în studiul comunicării putem distinge două școli mari: *școala proces* și *școala semiotică*.

**1.** Pentru *școala proces* comunicarea constă în transmiterea, codarea și decodarea mesajelor și este important modul în care emițătorul și receptorul codează și decodează mesajele, precum și modul în care transmițătorul folosește canalele și mediile comunicării. Obiectul de interes este reprezentat de studierea eficienței și acurateței transmiterii mesajului.[2]

În contextul acestei școli au fost elaborate următoarele modele procesuale ale comunicării:

– **Modelul liniar (modelul matematic al comunicării)**. Este cel mai cunoscut și mai reprezentativ model de comunicare propus în anul 1948 de matematicianul și inginerul Claude Elwood Shannon și dezvoltat în 1949 de matematicianul Warren Weaver. Acest model privește comunicarea ca un proces unidirecțional. Mesajul transportă informație măsurabilă, fără conținut semnificativ.[3] După cum relatează Ilie Pârvu „modelul matematic-cibernetice al comunicării a devenit în timp „schema canonică a comunicării sau modelul fondator al științelor informației și comunicării. El s-a transformat în punct de referință pentru toate discuțiile sau explicațiile teoretice ale comunicării”.[4] Componentele acestui model sunt: sursa de informații, mesajul, transmițătorul, semnalul, canalul, mijlocul de receptare a mesajului, receptorul, destinatarul și sursa de zgomot.[5] Modelul dat a fost preluat și dezvoltat de mulți alți specialiști.

– **Modelul SMRC** (Sursă, Mesaj, Canal, Receptor) a fost elaborat de David K. Berlo în 1960 ca dezvoltare a modelului Shannon-Weaver. În acest model pentru ambii actori ai comunicării (emițător și receptor) sunt relevante cultura și sistemul social în care are loc procesul de comunicare.[6]

– **Modelul Wiener**. Modelul teoretic propus în 1948 de către matematicianul și filozoful Norbert Wiener este aplicabil atât omului, cât și mașinii, și reunește toate științele umane în jurul paradigmei comunicării. Acest model pune în evidență efectul de feedback, care are un efect de modificare și ghidare a activităților de codificare și transmitere ale comunicatorului și poate lua forme diferite în funcție de tipul de eveniment de comunicare.[7] Importanța feedback-ului devine primordială asupra reușitei unei acțiuni. Wiener indică însă că este necesară identificarea unui optim al feedback-ului, deoarece un feedback excesiv sau insuficient pot constitui o piedică serioasă pentru activitățile organizate.[8]

– **Modelul circular**. Propus în 1954 de Wilbur Schramm și Charles E. Osgood acest model accentuează importanța interpretării conținutului mesajului și relațiilor dintre actorii comunicaționali,

făcând distincție dintre comunicarea între mașini și comunicarea umană.[9] Informația transmisă se rezumă la orice conținut informațional care reduce incertitudinea, fără neglijarea emoțiilor, faptelor, opiniilor, etc. Autorii afirmă că codificatorul (emițătorul) și decodificatorul (receptorul) sunt interpreți și pot avea ambele funcții: codare și decodare. Modelul dat este circular și interactiv.[9]

– **Modelul elicoidal.** A fost propus în 1967 de către Frank E. X. Dance. Acest model subliniază natura dinamică a comunicării și atrage atenția asupra faptului că procesul comunicării înaintază continuu. Ceea ce comunicăm acum influențează structura și conținutul comunicării viitoare. Ca bază a comunicării umane este considerată vorbirea, funcția de bază a căreia fiind relaționarea. Comunicarea devine din acest moment sumativă, cumulativă și irepetabilă.[9] Actorii comunicaționali sunt activi, creativi și capabili să stocheze informația.

– **Modelul funcționalist.** A fost elaborat în 1948 de către Harold D. Lasswell. Pune accentul pe emițător, iar comunicarea este privită ca un act de influențare. Este funcțional în cazul explicit al comunicării de masă, sau în situații comunicaționale scopul cărora este influențarea receptorului.[9]

– **Modelul descriptiv.** Cercetătorul american Wendell Johnson propune în 1948 un model de comunicare în care sunt luate în considerație atât cazurile particulare ale comunicării intrapersonale, cât și ariile sensibile ale câmpului comunicării (sistemele proprii de valori ale actorilor comunicării, influența spirituală, etc.).[9]

– **Modelul multifuncțional.** George Gerbner în 1956 propune un model multifuncțional (descrie atât comunicarea umană, cât și cea cu suport tehnologic) care deține o arie largă de aplicare și ia forme diferite în funcție de specificul situației de comunicare. Acest model evidențiază două dimensiuni ale comunicării: perceptivă și cea a mijloacelor și controlului.[10] James Watson și Anne Hill consideră acest model ca fiind cel mai comprehensiv, relația dintre forma comunicării și conținutul ei fiind dinamică și interactivă.[11]

– **Modelul psihodinamic.** Melvin DeFleur (1970) dezvoltă și îmbunătățește modelele unidirecționale prin studiul aprofundat al dimensiunii semantice, vorbind despre comunicare doar în cazul când există o corespondență între semnificații. Actorii comunicării sunt pe poziții egale.[11]

– **Modelul relației interpersonale A-B-X.** În 1953 psihosociologul american Theodore Mead Newcomb propune un model care vizează relațiile interpersonale între doi actori comunicaționali (A și B), care se raportează la un referent extern (X) ce servește drept subiect de discuție. Astfel Newcomb afirmă că „încercările de a influența o persoană depind de gradul de atracție dintre emițător și receptor.[12]

– **Modelul Westley-MacLean.** Modelul dat, propus de Bruce Westley și Malcolm S. MacLean (1957), a urmat din necesitatea evidențierii diferențelor dintre comunicarea interpersonală și comunicarea de masă, în care feedback-ul este întârziat sau minim, iar receptorul este raportat la un număr foarte mare de surse media, între care poate să aleagă cea necesară, respectiv la un număr mai mare de obiecte din exterior, față de care are anumite atitudini. Prin acest model este introdusă funcția editorială, care satisface nevoile receptorului, fără a le influența, și transmite mesajele sursei sociale de care este interesat receptorul, implicând astfel procesul editorial de selecție, publicare și difuzare a informației. Modelul dat face o deosebire clară și explicită între comunicarea de masă cu caracter informativ și cea cu caracter de influențare, atrăgând în același timp atenția asupra limitării posibilităților de corelare și echilibrare.[12]

– **Modelul câmpului comunicării de masă.** Cercetătorul german Gerhard Maletzke a efectuat o analiză complexă din perspectiva psihosocială a tuturor factorilor și relațiilor ce influențează procesul de comunicare și în 1963 a propus o schemă și o listă a factorilor.[13] Conform acestui model fiecare element al comunicării este supus unor presiuni de relație cu contextul și unor presiuni externe, însă necătând la aceasta el depinde de anumite trăsături sau caracteristici individuale.[13]

**2. Pentru școala semiotică** comunicarea reprezintă o producere și un schimb de sensuri. Obiectul de studiu constă în modul în care mesajele interacționează cu indivizii pentru a produce semnificații. [11,12,14]

Printre modelele semiotice ale comunicării pot fi regăsite următoarele:

– **Modelul semiotic al lui Saussure.** Modelul „*structural*”/„*lingvistic*” ce pune în evidență relațiile dintre elemente cu scopul creării înțelesurilor a fost propus în 1916 de către Ferdinand de Saussure. În acest model accentul se pune pe mesaj și nu pe actorii procesului de comunicare sau pe însuși proces, redând comunicării umane dimensiunea simbolică. Autorul face o distincție clară între semnul fizic și cel mental, între cuvântul scris și/sau rostit și conceptul mintal.[15]

– **Modelul lui Pierce.** În concepția filosofului pragmatist Charles Sanders Peirce că orice proces semiotic este o relație dintre trei elemente care intră în contact: obiectul, semnul și interpretul său, iar orice semn constă din trei elemente: icon, indice și simbol.[16] Astfel Peirce afirma: „Gândim numai în semne. Aceste semne mentale au o natură mixtă; părțile lor care sunt simboluri se cheamă concepte. Dacă un om produce un simbol nou, o face prin gânduri care presupun concepte. Astfel, un simbol nou se poate dezvolta doar din simboluri”.[17]

– **Modelul Ogden-Richards.** Elaborat de britanicii Charles K. Ogden și Ivor A. Richards în 1923 acest model subliniază faptul că între cuvânt și referent există o relație atribuită, ci nu una directă.[18] Autorii au ajuns la concluzia că principalul scop al comunicării la fel ca și problemele comunicării constau în neînțelegerea sensurilor corecte a mesajelor, fapt ce impune pierderea informației în cadrul procesului de comunicare din cauza unor factori de zgomot. Cuvintele nu au înțelesuri exact „corecte”, ci deopotrivă au semnificații diferite în contexte diferite și pentru persoane diferite.[18] Ogden și Richards explică fenomenul de înțelegere greșită a sensurilor și cazul abuzului de limbaj [19], propunând câteva căi de înlăturare a ambiguității semantice.[20]

– **Modelul hibrid.** În 1963 Roman Jakobson propune un model de comunicare hibrid care evidențiază factorii intrinseci sau contextuali ai comunicării, elementele căreia sunt: expeditor, context, mesaj, contact, cod și destinatar. Conform modelului cele șase elemente ale comunicării generează respectiv șase funcții ale ei [20]: funcția *emoțională (expresivă)* este centrată pe emițător și accentuează raporturile lui cu mesajul; funcția *referențială (denotativă)* este centrată pe contextul comunicării și pe orientarea mesajului într-o comunicare obiectivă; funcția *poetică (estetică)* scoate în evidență raporturile mesajului cu sine; funcția *empatică (fatică)* este concentrată asupra contactului, menține deschise canalele de comunicare și se manifestă prin diferite forme ritualizate (discursuri, ceremonii, ocazii solemne, norme de politețe, conversații, etc.); funcția *metalingvistică* se concentrează asupra codului și presupune discursul despre limbajul propriu. Este caracteristică discursurilor teoretice, științifice și în situațiile zilnice, atunci când codul este verificat de actorii procesului de comunicare; funcția *persuasivă (conativă)* este centrată pe receptor și definește relațiile lui cu emițătorul, descriind efectele mesajului asupra receptorului și modalitățile de declanșare a unei reacții afective din partea lui.

– **Modelul hibrid al lui Sebeok.** Prin acest model lingvistul și antropologul american Thomas Sebeok face o distincție clară dintre lingvistică și comunicare, evidențiind structura complexă a comunicării.[21]

– **Modelul semiotic general.** Umberto Eco diferențiază comunicarea și semnificarea, având în vedere prin comunicare – procesul mecanic de transfer informațional, iar prin semnificare – procesul ce implică existența codului și presupune relația de înlocuire, ce realizează diferite legături dintre entitățile absente și cele prezente.[22] De asemenea, plecând de la modelul procesual al comunicării, Eco distinge o diferență semnificativă dintre mesajul codificat și cel sursă.[23]

Pe lângă modelele menționate merită enunțat și modelul lui Richard și Patricia Schmuck care prezintă comunicarea ca un proces reciproc de influențe și focalizează atenția asupra schimbărilor implicite și pe interacțiunea stabilită în cadrul comunicării.[24] Conform acestui model în procesul de comunicare se operează cu o dimensiune dublă: startul comunicării și transformarea comunicării.[25] Un alt model, util din punct de vedere didactic, este modelul lui D. Torrington care oferă, într-o formă matricială, o viziune procesual - instrumentală asupra fenomenului comunicării (tabelul 1), pe lanțul codare - transmitere - mediu - recepție - decodare – feedback, și puncte de control potrivite evoluției procesului de comunicare.[26]

Un aport deosebit, ce merită menționat, l-au adus reprezentanții Școlii de la Palo Alto, fondatorul căreia a fost Gregory Bateson. Printre cercetătorii acestei școli se regăsesc: Ray Birdwhistell, Edward T. Hall, Erving Goffman, Jay Haley, Don. D. Jakson, Virginia Satir, Beavin Bavelas, Paul Watzlawick. Ei considerau că termenii *comunicare* și *comportament* sunt practic sinonime. Astfel, orice comportament are un potențial comunicațional, generează o interacțiune, poartă în sine o informație și deci poate fi considerat un semnal. Reprezentanții acestei școli afirmau că este lipsit de sens de a vorbi despre comunicare, dacă nu se face referire la interacțiunea dintre actorii comunicaționali. Din această perspectivă, comunicarea încetează a fi privită ca schimb de informație, ci ca o relație continuă, fără început sau sfârșit clar determinate. În așa mod obiectul de studiu al pragmaticii devine relația emițător-receptor, care este mediată de comunicare.[27]



Tabelul 1.

Modelul lui D. Torrington [27]

STADIUL	PROCESUL	PUNCTELE DE CONTROL
<b>CODAREA</b>	Decizia asupra mesajului; Selectarea cuvintelor potrivite; Înțelegerea receptorului ca persoană.	Clarificarea obiectivelor; Percepția asupra așteptărilor receptorului; Perceperea impactului emoțional al mesajului;
<b>TRANSMITEREA</b>	Selectarea mediului de transmitere potrivit; Trimiterea mesajului; Oferirea semnalelor nonverbale.	Atenția asupra numărului de idei transmise; Consistența dintre mesajele verbale și cele nonverbale; Observarea nivelului de apropiere a mesajului.
<b>MEDIUL</b>	Controlarea posibilităților de perturbare; Limitarea apariției distorsiunilor la nivelul mesajului.	Evitarea întreruperilor și zgomotelor; Observarea mediului de transmitere (dacă a fost corect sau nu).
<b>RECEPȚIA</b>	Primirea mesajului; Ascultarea interactivă.	Atenția asupra propriilor expectații privind mesajul; Găsirea unor modalități de testare a înțelegerii mesajului.
<b>DECODAREA</b>	Oferirea de sens mesajului; Înțelegerea emițătorului ca persoană.	Clarificarea înțelesului dorit de către emițător; Identificarea motivațiilor transmițerii mesajului; Ce trebuie de făcut dacă mesajul nu întrunește credințele și opțiunile valorice ale receptorului.
<b>FEEDBACK</b>	Codarea răspunsului; Pornirea noului mesaj.	Pentru derularea în continuare a comunicării: zâmbet, aprobări, etc. Pentru a opri comunicarea: exprimare dezinteresului, oprirea contactului vizual.

Preocupările de bază ale Școlii de la Palo Alto sunt: teoria comunicării, practica terapeutică și metodologia schimbării. [28] Astfel, teoria comunicării, care stă la baza întregului demers științific, se bazează pe trei ipoteze:[29]

- Relațională – esența comunicării constă în funcționalitatea actului de comunicare, în procesele de interacțiune și relaționare;

- Logicii (sau gramaticii) comunicării – orice comportament are o valoare comunicativă;
- Patologiei comunicării – tulburările psihice ale personalității pot perturba comunicarea.

Școala de la Palo Alto, proiectând organic comunicarea (perspectivă introdusă de Gregory Bateson), ajunge imediat la **teza**: *Totul este comunicare. Comunicarea este noul termen care exprimă relația omului cu lumea înconjurătoare.* Pornind de la acest postulat ei au formulat *principiile de comunicare interumană* [30], numite și *axiome fundamentale ale comunicării*: [31]

**Axioma 1.** *Comunicarea este inevitabilă (Non-comunicarea este imposibilă).*

**Axioma 2.** *Comunicarea se desfășoară la două nivele: informațional și relațional, cel din urmă oferind indicații de interpretare a conținutului celui dintâi.*

**Axioma 3.** *Comunicarea este un proces continuu, ce nu poate fi tratat în termeni de cauză-efect sau stimul-răspuns.*

**Axioma 4.** *Comunicarea îmbracă fie o formă digitală, fie una analogică.*

**Axioma 5.** *Comunicarea este ireversibilă.*

**Axioma 6.** *Comunicarea presupune raporturi de forță și ea implică tranzacții simetrice sau complementare.*

**Axioma 7.** *Comunicarea presupune procese de ajustare și acomodare.*

Reprezentanții Școlii de la Palo Alto elaborează un nou model al comunicării, modelul *orchestrei*, ce scoate în evidență ideea de punere în comun, împărtășire, participare, interacțiune; comunicarea devenind astfel un fenomen social integrat.[32]

Un alt rezultat proeminent l-a adus membrul Școlii de la Palo Alto Edward T. Hall, care prin lucrarea sa [33] pune bazele proxemicii. Ideea promovată de autor constă în: „*Cultura este comunicare și comunicarea este cultură*”. Cercetările sale au fost centrate pe rolul spațiului ca element de interacțiune în procesul de comunicare. Astfel, Hall deosebește trei tipuri de spații utilizate în mod distinct de diverse culturi:

- Spațiul cu organizare fixă – orașe, case, camere, săli de studii, etc.
- Spațiul cu utilizare semifixă – mobilier, uși, etc.
- Spațiul informal – distanța dintre persoanele aflate în interacțiune: intimă, personală, socială și publică.

Dacă comunicarea se tratează ca proces ce se îmbină cu toate procesele sociale, atunci autorii T. K. Gamble și M. Gamble propun trei funcții fundamentale ale comunicării [34], deferite de cele propuse de Roman Jakobson:

**1. Înțelegere și cunoaștere.** Comunicarea ajută la o mai bună cunoaștere de sine și a celor din jur, aceste tipuri de cunoaștere fiind interdependente.

**2. Dezvoltarea relaționării consistente** cu ceilalți. Fiecare persoană are nevoie de comunicare, de relații în care să-și împărtășească realitatea, să construiască semnificațiile realității înconjurătoare împreună cu ceilalți. Astfel, comunicarea îndeplinește și o funcție de socializare a indivizilor.

**3. Influența și persuasiunea** comunicării. Prin comunicare orice individ îi poate influența pe cei din jur, în scopul de a-i convinge să facă parte din activitățile propuse de el. Această funcție dezvoltă colaborarea și efortul comun.

În concluzie se poate spune că nici până în prezent nu există o teorie „pură” a comunicării. Aria teoriilor înscrise în literatura de specialitate drept teorii ale comunicării reprezintă quantumul teoriilor explicative din diferite domenii: psihologie, pedagogie, sociologie, lingvistică, matematică etc. Comunicarea este un domeniu inclus, în mod natural, atât în dinamismul proceselor sociale - văzute în toată aplicabilitatea lor, cât și, în mod simultan, un factor explicativ al acestora; datorită acestei perspective extinse, comunicarea capătă un bogat istoric într-o varietate de teorii ale fenomenelor sociale în ansamblu.

#### Referințe bibliografice:

1. Fiske John. *Introduction to communication studies*. New York: Methuen, 1982. 174 p.
2. Cotoară Daniela. *Modele ale comunicării*. În: Studii de Biblioteconomie și Știința Informării, vol. 7, 2003. p. 103-120 Disponibil: <http://www.lisr.ro/7-cotoara.pdf>
3. Shannon Cl. E., Weaver W. *The Mathematical Theory of Communication*. Urbana: University of Illinois Press, 1963. 125 p.
4. Pârvu Ilie. *Filosofia comunicării*. București: Facultatea de Comunicare și Relații Publice „David Ogilvy” – SNSPA, 2000. 200 p.
5. Buia Mihaela. *Unele aspecte evolutive privind complexitatea modelelor de comunicare*. În: NOEMA. Revista Academiei Române, vol. X, 2011. p. 93-111  
Disponibil: <http://noema.crifst.ro/index.php/ro/arhiva/11-romana/21-vol10>
6. Ion-Ovidiu Pânișoară. *Comunicarea eficientă*. Ediția a III-a, Iași: Polirom, 2006. 432 p.
7. Cotoară Daniela. *Modele ale comunicării*. În: Studii de Biblioteconomie și Știința Informării, vol. 7, 2003. p. 103-120 Disponibil: <http://www.lisr.ro/7-cotoara.pdf>
8. Wiener N. *Cibernetica*. București: Editura Științifică, 1996. 346 p.
9. Lesenciuc Adrian. *Teorii ale comunicării*. Brașov: Editura Academiei Forțelor Aeriene „Henri Coandă”, 2017. 305 p.  
Disponibil: [http://www.afahc.ro/ro/facultate/cursuri/2017\\_teorii\\_ale\\_comunicarii.pdf](http://www.afahc.ro/ro/facultate/cursuri/2017_teorii_ale_comunicarii.pdf)
10. Lesenciuc Adrian. *Teorii ale comunicării*. Brașov: Editura Academiei Forțelor Aeriene „Henri Coandă”, 2017. 305 p.

- Disponibil: [http://www.afahc.ro/ro/facultate/cursuri/2017\\_teorii\\_ale\\_comunicarii.pdf](http://www.afahc.ro/ro/facultate/cursuri/2017_teorii_ale_comunicarii.pdf)
11. Watson James, Hill Anne. *A Dictionary of Communication and Media Studies*. New York: Hodder and Stoughton Publishing House, 1993. p. 701.
  12. Newcomb T. M., Turner R. H., Converse P. E. *La communication*. În: Manuel de psychologie sociale. Paris: PUF, 1970. p. 639.
  13. Macoviciuc Vasile. *Inițiere în filosofia contemporană*. ed. A II-a. București: Editura Economică, 2000. p. 559.
  14. Cotoară Daniela. *Modele ale comunicării*. În: Studii de Biblioteconomie și Știința Informării, vol. 7, 2003. p. 103-120 Disponibil: <http://www.lisr.ro/7-cotoara.pdf>
  15. Saussure Ferdinand de. *Cours de linguistique générale*. Paris: Bibliothèque scientifique Payot, 1972. p. 332.
  16. Lesenciuc Adrian. *Teorii ale comunicării*. Brașov: Editura Academiei Forțelor Aeriene „Henri Coandă”, 2017. p. 305.  
Disponibil: [http://www.afahc.ro/ro/facultate/cursuri/2017\\_teorii\\_ale\\_comunicarii.pdf](http://www.afahc.ro/ro/facultate/cursuri/2017_teorii_ale_comunicarii.pdf)
  17. Peirce Charles Sanders. *Semnificație și acțiune*. București: Humanitas, 1990. p. 348.
  18. Ogden Charles K., Richards Ivor A. *The Meaning of Meaning: A Study of the Influence of Language upon Thought and of the Science of Symbolism*. New York: Harcourt, Brace & World, Inc. 1923. p. 386.
  19. Nirenburg Sergei, Raskin Victor. *Ontological Semantics*. Cambridge MA: MIT Press, 2004. p. 440.
  20. Erickstad Jessika. *Richards' Meaning of Meaning Theory*. In: Comm 3210: Human Communication Theory, University of Colorado at Boulder.  
Disponibil: [https://web.archive.org/web/20080110140900/http://www.colorado.edu/communication/meta-discourses/Papers/App\\_Papers/Erickstad.htm](https://web.archive.org/web/20080110140900/http://www.colorado.edu/communication/meta-discourses/Papers/App_Papers/Erickstad.htm)
  21. Sebeok Thomas A. *Signs: an introduction to semiotics*. Canada: University of Toronto Press, 1994. p.154.
  22. Eco Umberto. *A Theory of Semiotics*. Bloomington: Indiana University Press, 1979. p. 354.
  23. Macoviciuc Vasile. *Inițiere în filosofia contemporană*. ed. A II-a. București: Editura Economică, 2000. p. 559.
  24. Aliona Afanas. *Metodologia dezvoltării competenței de comunicare a elevilor în limba străină* - [http://ise.page.md/uploads/files/1389967769\\_monografie-afanas-2012.pdf](http://ise.page.md/uploads/files/1389967769_monografie-afanas-2012.pdf)
  25. Schmuck R. A., Schmuck P. A. *A Group Processes in the Classroom*. Dubuque, IA: Wm. C. Brown Publishers. 1992. p. 245.
  26. Torrington D., Hall L. *Personal Management. A New Approach*. New York: Prentice-Hall, 1991. p. 661.
  27. Lesenciuc Adrian. *Teorii ale comunicării*. Brașov: Editura Academiei Forțelor Aeriene „Henri Coandă”, 2017. 305 p.  
Disponibil: [http://www.afahc.ro/ro/facultate/cursuri/2017\\_teorii\\_ale\\_comunicarii.pdf](http://www.afahc.ro/ro/facultate/cursuri/2017_teorii_ale_comunicarii.pdf)
  28. Lohisse Jean. *Comunicarea. De la transmiterea mecanică la interacțiune*. Trad. Gabriela Scurtu-Ilovan. Iași: Polirom, 2002. p. 200.
  29. Watzlawick P., Beavin J., Jackson D. *Pragmatics of Human Communication*. New York: Norton, 1967. p. 296.
  30. Teodorescu Cristiana, Roșca Daniela. *Comunicare*. p.176.  
Disponibil: <https://www.baluna.ro/wp-content/uploads/2016/01/Comunicare-Curs.pdf>
  31. Tran Vasile, Stănciugelu Irina. *Teoria comunicării*. București: comunicare.ro, 2003. p.194.
  32. Lesenciuc Adrian. *Teorii ale comunicării*. Brașov: Editura Academiei Forțelor Aeriene „Henri Coandă”, 2017. p. 305.  
Disponibil: [http://www.afahc.ro/ro/facultate/cursuri/2017\\_teorii\\_ale\\_comunicarii.pdf](http://www.afahc.ro/ro/facultate/cursuri/2017_teorii_ale_comunicarii.pdf)
  33. Hall Edward T. *The silent language*. New York: Doubleday, 1959. p. 240. Disponibil: [https://monoskop.org/images/5/57/Hall\\_Edward\\_T\\_The\\_Silent\\_Language.pdf](https://monoskop.org/images/5/57/Hall_Edward_T_The_Silent_Language.pdf)
  34. Gamble T. K., Gamble M. *Communication Works*. 4th ed. New York: McGraw-Hill, 1993. p. 503.

## ROLUL STANDARDIZĂRII ÎN PROCESUL EDUCAȚIONAL UNIVERSITAR

**Tudor DUNAS**, lector universitar,  
Departamentul Inginerie și Științe Aplicate  
Universitatea de Stat “B.P.Hasdeu” din Cahul  
**Mihaela BALAN**, masterand,  
Universitatea “Dunărea de Jos” din Galați

**Abstract.** Standardizarea, avînd rădăcinile din antichitate, odată cu dezvoltarea procesului tehnico-științific, s-a extins masiv asupra tuturor domeniilor socio-economice, iar cu o deosebită amploare - în activitățile tehnico-inginerești. Ocupînd un rol reglementar în procesele care au loc în economie și în societatea modernă, standardizarea, prin intermediul standardelor, impune să fie respectate strict anumite norme, parametri, stări, reguli, cerințe, etc., cu scopul asigurării obținerii produsului finit în aspect cantitativ, calitativ și competitiv.

Conform planurilor de învățămînt și curriculumurilor la specialitățile inginerești, nu există activități didactice la care să nu fie utilizate standardele respective, ca urmare, studenții trebuie să fie bine documentați despre esența și rolul standardizării, să cunoască și să perceapă consecințele ignorării importanței standardelor.

### 1. Istoria dezvoltării standardizării

Standardizarea reprezintă un domeniu de activitate în accensiune, ce asigură instrumente de reglementare în economia și societatea modernă a relațiilor de interacțiune între persoane fizice și juridice, unități de producție, instituții, state și sisteme de ajustare a proceselor și rezultatelor activității acestora.

Procesele de dezvoltare a societății umane se realizează în baza selectării continue a celor mai reușite rezultate obținute în asemenea activități, pentru utilizarea pe durată îndelungată în calitate de norme, parametri, reguli, cerințe, stări, etc., cu scopul asigurării obținerii produsului finit în aspect cantitativ, calitativ și competitiv, care poartă denumirea de standarde, fiind recunoscute unanim de către subiecții implicați în domeniul respectiv.

Standardizarea, ca activitate necesară, își are rădăcinile din cele mai vechi timpuri de evoluție a omenirii. Primele elemente de același tip, care aveau menirea să asigure interschimbabilitatea, au apărut încă în antichitate, de exemplu la unele unelte de muncă și la armele de luptă. Ulterior, continuitatea tipizării se aplică în olărit, în construcții și în diferite sisteme de comunicații tehnice, de transportare a lichidelor prin țevi de apeduct, cu diametrul tipizat, etc.[1]

Dat fiind faptul că Republica Moldova, aflîndu-se în componența fostei Uniuni Sovietice, ca stat dependent, respectiv și activitățile din domeniul standardizării erau unice, fiind dirijate de sistemul standardizării de stat, aprobat de STAS 1.0-85, includea în sine principiile de bază ale standardizării, precum urmează:

1. Principala sarcină și direcțiile de bază a activității în domeniul standardizării;
2. Obiectivele standardizării de stat, de ramură și republicane;
3. Categoriile și tipurile de documente normative-tehnice;
4. Etapele planificării standardizării;
5. Etapele elaborării, implementării în corelare cu documentele normative-tehnice, de asemenea supravegherea de stat pentru implementare și respectare.[2]

La etapa anilor '80 ai secolului XX, obiecte ale standardizării se considerau: produsul, reguli care asigurau elaborarea, producerea și utilizarea lor. Documentele normative-tehnice determinau cerințele către obiectele standardizării, fiind divizate în următoarele categorii:

1. Standarde de stat “GOST”;
2. Standarde de ramură “OST”;
3. Standarde republicane “RST”;
4. Cerințe tehnice “TU”. [2]

Pe parcursul evoluției industrializării în economia națională, datorită dezvoltării progresului uman, s-au diversificat și domeniile de aplicare a standardelor, care au condus după sine la clasificarea[2] standardizării în trei funcții principale:

## 2. Activitățile de standardizare la nivel național

Formarea sistemului național de standardizare al Republicii Moldova a luat start în septembrie 1991, după obținerea independenței, a urmat reorganizarea Direcției republicane din Moldova a “Gosstandard-ului” în Departamentul de Stat pentru Standarde, Metrologie și Calitatea Producției. Până atunci, activitatea de standardizare în Moldova a fost efectuată de către Laboratorul republican pentru supravegherea de Stat, care și-a început activitatea în anul 1955, iar în anul 1977 a fost creat Centrul de Standardizare și Metrologie din Moldova. Actualmente, conform Institutului de Standardizare din Moldova, infrastructura calității la nivel național este reprezentată în următorul aspect:

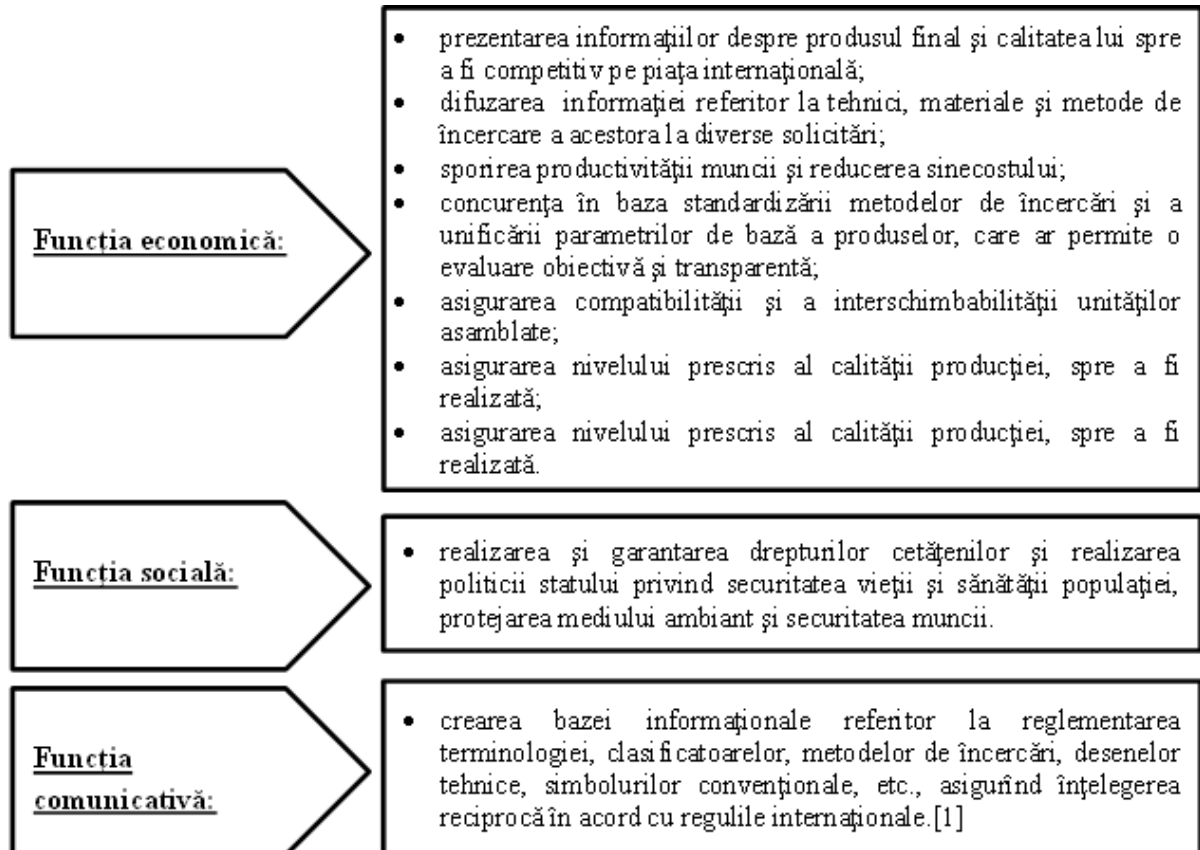

Institutul de Standardizare din Moldova (ISM), reieșind din atribuțiile sale funcționale, realizează multiple activități, după cum urmează:

- stabilirea regulilor de standardizare națională;
- elaborarea, aprobarea și realizarea programului de standardizare națională;
- elaborarea și aprobarea standardelor moldovenești;
- adoptarea standardelor europene, internaționale, interstatale și ale altor țări, precum și adoptarea altor documente de standardizare ca standarde moldovenești;
- examinarea periodică, modificarea, revizuirea, reconfirmarea și anularea standardelor moldovenești;
- constituirea, înregistrarea și coordonarea activității comitetelor tehnice de standardizare;
- elaborarea și publicarea Buletinului de standardizare și a altor publicații din domeniul standardizării naționale;
- reprezentarea Republicii Moldova ca membru în organizațiile europene, internaționale și interstatale de standardizare și îndeplinirea obligațiilor ce îi revin în calitate de membru;
- dezvoltarea și gestionarea Fondului național de standard;

Același ISM definește și noțiunea de Standard, ca document principal al standardizării, după cum urmează:

*“Standardul este un document, stabilit prin consens și aprobat de un organism recunoscut, care furnizează, pentru utilizări comune și repetate, reguli, linii directoare sau caracteristici pentru activități sau rezultatele lor, în scopul obținerii unui grad optim de ordine într-un context dat. Un standard se*

aplică la produs, proces sau serviciu”.[3]

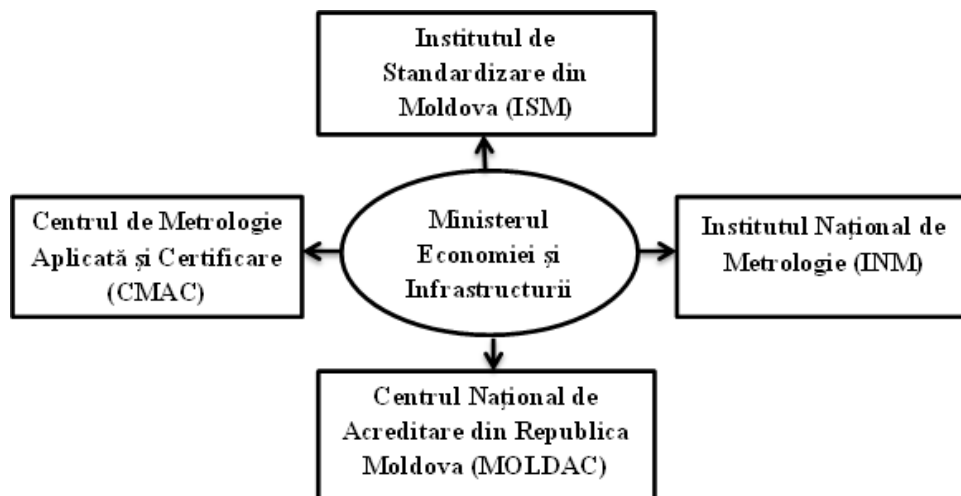

### 3. Standardizarea în învățământul universitar

În linii generale, problema standardelor în învățământul universitar din Republica Moldova a fost abordată de mai mulți cercetători în domeniu, după cum urmează: N. Silistraru, V. Guțu, E. Muraru, O. Dandra, D. Prisăcraru, V. Chetrari, care concluzionează, că “standardele învățământului universitar reprezintă parametrii profesionali ai specialistului, care satisfac comanda socială într-un domeniu concret de activitate”.

Specialiștii din învățământul universitar clasifică standardele pe diferite niveluri (national, regional și unități de învățământ) și susțin ideea standardului-cadru, care este acceptată în țările unde sunt aplicate standarde educaționale, fiindcă această idee permite evitarea pericolului de a standardiza totul în învățământ, care va permite libertatea academică în educație.

Standardul educațional trebuie să cuprindă în sine: indicatorii de calitate, așteptările privind rezultatele studiilor și respectarea cerințelor curriculare. E firesc să fie recunoscut, că standardele în învățământul universitar sunt determinate de influența factorilor obiectivi și subiectivi.

Ca factori obiectivi pot fi considerați:

- sistemul economic și piața forței de muncă;
- sistemul instructiv-educativ și tradițiile pregătirii profesionale inițiale în învățământul superior;
- formarea profesională continuă în corelare cu procesul Bologna;
- condițiile actuale ale procesului educațional cu implicarea tehnologiilor didactice moderne.

Din perspectiva dimensiunilor de personalitate și a aspectului operațional-funcțional, standardele universitare se elaborează în baza abordărilor personal-acționale, culturale, antropologice. Sistemul finalităților activității profesionale concrete cu implicarea aspectului subiectiv de personalitate influențează asupra obiectivului standardizării, structurii și conținutului acestuia.

Obiectivul standardizării cuprinde nu atât conținutul, fiind apreciat ca ceva care trebuie realizat integral, ci comportamentul format din respectarea condițiilor standardelor implicate în procesul educațional.

Obiectul standardizării este compus din:

- caracteristica generală a activității;
- mecanismul formării profesionale (structura modalităților de organizare/realizare a pregătirii de specialitate, durata studiilor, calificarea la sfârșitul studiilor, particularitățile asigurării posibilităților de de instruire continuă, cerințe față de nivelul de pregătire a studenților, conform planului de învățământ și a curriculumulelor, etc.);
- finalitatea învățământului universitar;
- competențele pe care trebuie să le obțină studentul.

În elaborarea și implementarea standardelor cu referire la programele de studii este necesar de a fi realizate următoarele principii:

- integrarea și diferențierea pe blocuri și module;
- proiectarea/implementarea standardelor în scopul asigurării obiectivului treptat și major al standardizării;

- asigurarea posibilităților egale la calificarea profesională respectivă pentru toți studenții;  
- abordarea tridimensională a standardizării (pregătire generală, profil/specializare, disciplină de studiu);

- asigurarea continuității formării competențelor profesionale;
- asigurarea funcționalității pregătirii profesionale.[4]

Activitățile educaționale pentru studii superioare (cu referire la ciclul I - licență) trebuie să fie realizate ținând cont de respectarea tuturor actelor juridice și normative, care în esență, pot fi asociate cu standardele respective, de exemplu Plan-Cadru pentru studii superioare, etc. (ordinul Ministerului Educației nr.1045 din 29 octombrie 2015), stabilește definițiile Noțiunilor principale (circa 30 la număr), care au atribuție directă în domeniul educațional.

În contextul celor menționate anterior, voi aduce definiție a două Noțiuni principale stipulate în Plan-Cadru, după cum urmează:

- standardele de acreditare reprezintă ansamblu de cerințe care definesc nivelul minim obligatoriu de realizare a activităților de formare profesională a unei instituții de învățământ superior acreditate, care solicită autorizarea de funcționare provizorie (acreditarea unui nou program de formare profesională sau a unei instituții de învățământ acreditate, care solicită evaluarea externă a calității educației/instruirii oferite).

- standardele educaționale de stat constituie condițiile obligatorii de realizare a programelor educaționale la toate nivelurile și ciclurile de învățământ în instituțiile publice și private, precum și cerințele obligatorii față de conținutul programelor educaționale, volumul maxim de muncă pretins studentului și cadrului didactic, față de infrastructura și dotarea instituției de învățământ, față de nivelul de pregătire al absolvenților și organizarea procesului educativ. Standardele educaționale de stat constituie baza evaluării obiective a calității și a nivelului de instruire și calificare a absolvenților, indiferent de forma de realizare a studiilor.

Numai din aceste două definiții, care se pot considera cele mai importante, rezultă că procesul educațional nu poate fi realizat fără a respecta în mod adecvat acele cerințe, norme, principii, valori, aspecte, metode de predare-învățare-evaluare, etc., spre a obține performanțe și competitivitate, atât în mediul universitar, cât și pe piața muncii naționale și internaționale ale absolvenților licențiați în inginerie.

### **Concluzii și recomandări**

Standardizarea cuprinde în sine o enormă varietate de standarde, care au caracter obligatoriu, stabilind reglementări exacte cu caracter general în aspectul științei și tehnicii, precum și prescripții privind cele mai importante produse industriale și agricole (de terminologie, dimensiuni, tipizare a parametrilor, de condiții de cantitate, calitate și competitivitate, de metode de calcul și proiectare).

1. Cele mai valoroase facilități ale standardizării se consideră:

- introducerea ordinii în proiectare, verificare, realizare, etc.;
- economie și calitate în implementare;
- crearea premiselor (în caz necesar) pentru specializarea producției, acces la noi piețe de desfacere;
- posibilitatea schimbului internațional de produse, a documentației, etc.;
- asigurarea sănătății și securității, precum și a protecției mediului ambiant atât pentru producători, cât și pentru consumatori.

2. Unele recomandări actuale în scopul implementării standardizării:

- fiind în vigoare pentru Republica Moldova circa 24614 de standarde: *europene EN:17370; internaționale ISO și CEI:3054; interstatale GOST-4190*, toate acestea ar trebui să indice care dintre ele au fost ajustate, sau le-au înlocuit pe cele vechi, începând cu momentul implementării lor, ținând cont că standardele, având un termen anumit de valabilitate, sunt revizuite periodic;

- în bugetul de stat să se aloce investiții financiare pentru implementare și aplicare a standardelor europene, deoarece majoritatea sunt în altă limbă decât cea română;

- să se extindă colaborarea instituțiilor de învățământ universitare cu Institutul de Standardizare din Moldova;

- instituțiile de învățământ să fie asigurate cu materiale didactice privind standardizarea, adecvate cursurilor predate în limba română;

- cadrele didactice care au o legătură mai extinsă față de domeniul standardizării, să fie periodic instruite la nivel național.

**Referințe bibliografice:**

1. Suport de curs în domeniul Standardizării. standard.md/USAID, pag. 3;
2. Gosudarstvennaia Sistema Standardizatii SSSR, Moskva 1986, pag. 3;
3. Aurica Butnari: manager dezvoltare ISM „Activitatea de Standardizare la nivel național: noutăți și perspective, Chișinău, 2018, pag. 1-2;
4. Dumitru Pătrașcu, Valentin Crudu, Tudor Dunas, Vladimir Ciobanu, Svetlana Cojocar: Standarde și standardizare în învățământ, Chișinău, 2006, pag. 44-45.



**CONFERINȚA ȘTIINȚIFICO-PRACTICĂ NAȚIONALĂ  
INOVAȚIA: FACTOR AL DEZVOLTĂRII SOCIAL – ECONOMICE  
20 decembrie 2018**

**Secția I**

**Dezvoltarea inovațională în antreprenariat, management și activități de ramură**

**Secția II**

**Rolul finanțelor și contabilității în economia inovațională**

**Secția III**

**Științe inginerești și cercetări aplicative**

**Secția IV**

**Creativitate și inovație în domeniul educației și al științelor sociale**

Piața Independenței 1,  
Cahul, MD-3909  
Republica Moldova

tel: 0299 22481  
e-mail: rectorat@usch.md

Bun de tipar: 02.07.2019  
Format: 21 cm x 29,7 cm  
Coli de tipar: 9  
Tirajul 100 ex.  
Tipografia „CentroGrafic” SRL, Cahul  
Tel. 0299 25949